

2016

ОТЧЕТ ОБ УСТОЙЧИВОМ РАЗВИТИИ

В соответствии с руководством об отчетности
в области устойчивого развития G4 (Global reporting
initiative (GRI)), Основные параметры



- 4 Заявление председателя Правления
- 6 АД Пластик Группа
- 7 Корпоративная матрица
- 8 Этика и добросовестность
- 10 Технологии
- 11 Исследования и разработки
- 13 Продукция
- 16 Страны, в которых мы работаем
- 17 Обзор рынков и клиентов
- 19 Доходы от продаж
- 20 Заинтересованные стороны (стейкхолдеры)
- 29 Структура собственности
- 30 Обзор 10 крупнейших акционеров
- 31 Управление
- 32 Структура управления
- 38 Сотрудники
- 41 Цепь поставок
- 43 Обязательства перед внешними инициативами
- 45 Важные события в 2016 году
- 51 Выявленные существенные аспекты и границы
- 52 Профиль отчета

54 Экономика



- 57 Окружающая среда
- 58 Материалы
- 59 Энергия
- 61 Вода
- 62 Выбросы
- 65 Сточные воды и отходы
- 67 Расходы и инвестиции в охрану окружающей среды
- 68 Оценка поставщиков с точки зрения влияния на окружающую среду



- 70 Трудоустройство
- 74 Охрана труда и техника безопасности
- 75 Обучение и образование
- 77 Вознаграждение
- 78 Разнообразие и равные возможности
- 80 Права человека
- 81 Общество



- 85 Сравнительная таблица показателей GRI и Global Compact
- 87 Глобальные цели устойчивого развития
- 88 Задачи, выполненные в 2016 году
- 89 Задачи на 2017 год
- 90 Заключение комиссии HRPSOR-а



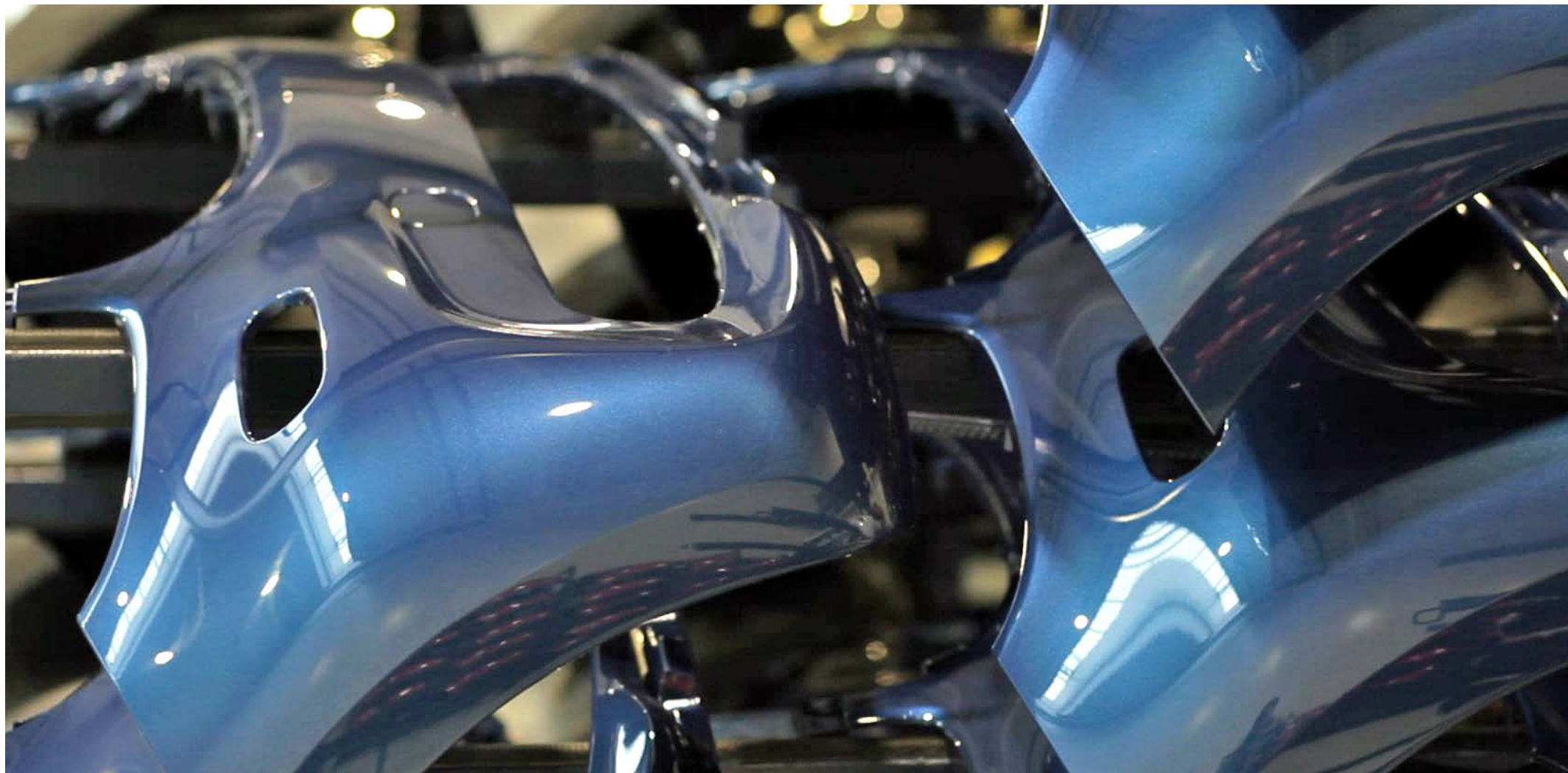

Перед Вами находится четвертый Отчет об устойчивом развитии АД Пластик Группы за 2016 год, который был подготовлен в соответствии с руководящими принципами G4 по отчетности в области устойчивого развития, составленными Глобальной инициативой по отчетности (Global Reporting Initiative - GRI).

О нас



Заявление председателя Правления

Уважаемые стейкхолдеры,

наша компания непрерывно развивается и изменяется и одновременно следит за изменениями на рынке, а особенно за изменениями в автомобильной промышленности, поскольку это отрасль, в которой мы ведем свою деятельность. Наша компания становится все более важным и серьезным фактором на мировом автомобильном рынке, а чтобы выжить и продолжить развиваться на этом рынке мы удовлетворяем и соблюдаем очень высокие стандарты в области качества, охраны окружающей среды и устойчивого развития бизнеса. Наша стратегия сосредоточена на продвижении знаний, профессиональном развитии и личностном росте каждого сотрудника, так как удовлетворение и мотивация наших сотрудников имеют решающее значение для успеха компании.

Наши системы премирования также направлены на признание вклада отдельных лиц с целью выделения тех, кто достигли результатов выше ожиданий.

В следующем краткосрочном периоде мы проведем реорганизацию организации и основных бизнес-процессов с целью повышения эффективности и гибкости компании, а функция управления человеческими ресурсами станет стратегическим партнером Правления и всех уровней менеджмента в успешном управлении сотрудниками. Оптимальное управление человеческими ресурсами и организацией к удовлетворению всех сотрудников является необходимым условием для нашего будущего роста и развития. В отчетном периоде мы

запустили ряд дополнительных мероприятий по улучшению коммуникации и информированности наших сотрудников, а также других заинтересованных сторон компании.

Мы заключили несколько очень важных договоров в 2016 году, благодаря которым расширился наш портфель клиентов и продукции и укрепилось предложение нашей группы на будущее. Мы заключили новые сделки для Maserati, Fiat, Volkswagen, Renault Clio и Ford общей стоимостью свыше 20 миллионов евро в период полного объема производства. Мы нацелены на разработку продукции с более высоким стратегическим потенциалом, и продолжаем развиваться в этом направлении.



Заявление председателя Правления (продолжение)

- Мы признаны инвестиционной общественностью благодаря успешно проведенным переговорам и новым сделкам, общему улучшению деятельности, а также регулярным и расширенным деловым отчетам, более частой и прозрачной коммуникации с инвесторами. Уже второй год подряд мы достигаем очень хороших результатов деятельности и таким образом мы достигли нашей цели, которая состоялась в укреплении финансовой стабильности компании и повышении рентабельности.

Клиенты являются одной из наиболее важных групп стейкхолдеров АД Пластик Группы, так что налаживание и поддержание партнерских отношений с ними для нас является очень важным. Мы участвуем во всех этапах разработки новых проектов для наших клиентов путем повседневного общения и консультирования.

В отчетном периоде мы участвовали в нескольких национальных и международных конференциях, экономических форумах и круглых столах, а мы также активно участвуем в работе национальных и региональных экономических инициатив, которые представляют стратегические интересы экономики Хорватии.

Мы амбициозно создаем динамичное бизнес-окружение с целью непрерывного развития и роста нашей компании. Мы продолжаем мероприятия по дальнейшему снижению кредитных обязательств Группы и оптимизации денежных потоков, но и по инвестированию в новые технологии с целью снижения воздействия на окружающую среду. Рост на существующих и новых рынках, дальнейшее повышение эффективности деятельности, управление рисками и в конечном счете дальнейший рост рыночной стоимости компании, то есть стоимости акции - основные цели нашей деятельности в 2017 году.

Чтобы быть успешными в реализации наших целей, мы хотим развивать успешное и долгосрочное сотрудничество со

всеми заинтересованными сторонами поддерживая непрерывную и прозрачную связь. Улучшение процесса разработки и качества нашей продукции к удовольствию наших клиентов, но и конечных пользователей, является основной предпосылкой успешного будущего компании. Поэтому особое внимание уделяем подбору качественных материалов и поставщиков.

Корпоративная социальная ответственность является одним из наиболее важных компонентов политики развития нашей компании. Несмотря на сложные экономические условия, в отчетном периоде мы достигли наших целей в отношении экономических и других аспектов устойчивого развития. Наблюдаемые аспекты представлены в основном в консолидированных данных Группы, а одна часть отражена по каждому члену Группы в отдельности, чтобы было легче отслеживать и сравнивать данные.

Перед Вами находится четвертый Отчет об устойчивом развитии АД Пластик Группы за 2016 год, который был подготовлен в соответствии с руководящими принципами G4 по отчетности в области устойчивого развития, составленными Глобальной инициативой по отчетности (Global Reporting Initiative - GRI).

Отчет об устойчивом развитии предназначен для всех наших стейкхолдеров и тех, кого интересует наша компания. Я уверен, что наши результаты и достижения не останутся незамеченными. Наша цель состоит в том, чтобы включить все заинтересованные стороны в процесс разработки и оценки нашего отчета об устойчивом развитии, чтобы добиться прогресса и стать еще лучшим работодателем в среде, в которой мы работаем. Ваше мнение для нас очень важно, потому что среду, в которой мы живем и работаем, мы можем сделать более комфортной только путем совместной работы.



Маринко Дошен
Председатель Правления



АД Пластик Группа

Кто мы ?

- транснациональная компания, имеющая более чем тридцатилетний опыт работы в автомобильной промышленности
- **7** производственных площадок в **4** странах
- более **2100** сотрудников (без СП)



Чем мы занимаемся ?

- одна из ведущих компаний в области разработки и производства автомобильных компонентов в Восточной Европе



Где мы находимся ?

- главный офис компании находится в Солине, Хорватия



АД Пластик Группа является ведущей компанией в области разработки и производства компонентов интерьера и экстерьера автомобилей в Хорватии и одной из ведущих в Восточной Европе. Это транснациональная компания, имеющая более чем тридцатилетний опыт работы в автомобильной промышленности и семь производственных площадок в четырех странах.

АД Пластик Группа имеет три завода в Хорватии, один в Солине и два в Загребе и на данных заводах насчитывает более 1200 человек. Около 200 сотрудников работают на заводе в Сербии, и более 700 на двух заводах в России. В сотрудничестве с компанией Faurecia, АД Пластик имеет совместное предприятие Euro APS в Румынии. Из Хорватии, где находится главный офис компании, экспортируется вся готовая продукция и то на рынки ЕС и Сербии, в то время как на заводах в России, в основном, изготавливается продукция для российского рынка.

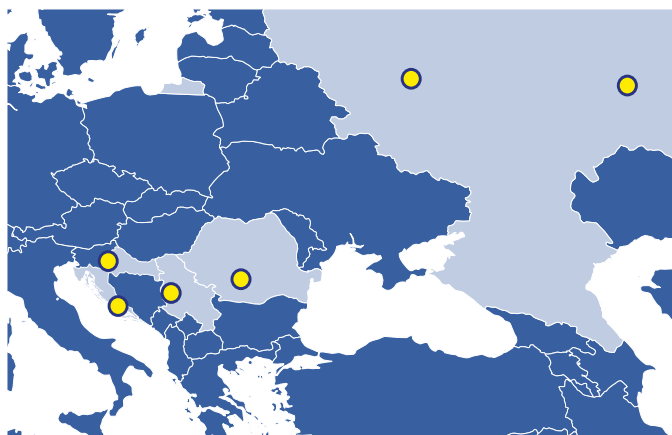

Тридцатилетнее прошлое свидетельствует об опытности и соответствующем уровне зрелости компании, которая опирается на традиции, знания, потенциал, исключительный профессионализм и самоотверженный труд каждого сотруд-

ника. Сотрудничество с клиентами базируется на доверии, надежности и качестве, начиная с первоначального этапа разработки до изготовления готовой продукции. Сфокусированность на потребностях клиента, поддержание высокого уровня качества и конкурентоспособности продукции и услуг и постоянные инвестиции в развитие и совершенствование технологий – основные предпосылки для выживания и развития компании.

Осознавая свою ответственность за сохранение окружающей среды и ответственность перед обществом, в котором ведут свой бизнес, в АД Пластик Группе постоянно работают над улучшением устойчивого бизнеса. Все поставщики в автомобильной промышленности, как и производители автомобилей, работают ежедневно над разработкой новых материалов и продукции, которые позволят снизить воздействие готовой продукции на окружающую среду. Соблюдение и повышение экологических стандартов и критериев в данной отрасли является приоритетной задачей, без которой выживание на рынке не представляется возможным. АД Пластик Группа работает с известными мировыми производителями, а это служит доказательством ее качества, успешности и сосредоточенности на корпоративной социальной ответственности.

Долгосрочная стратегия Группы заключается в обеспечении качественной и стабильной хозяйственной деятельности к удовлетворению всех заинтересованных сторон.

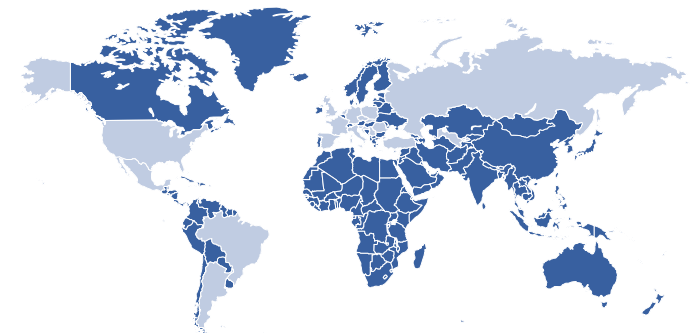

Корпоративная матрица

АД Пластик а.о.
 Матошева 8, 21 210 Солин, Республика Хорватия

Материнская компания

Дочерние компании/Субсидиарные общества

Доля в праве собственности:
100% АД Пластик а.о.

ООО АД Пластик, Словения
 Бйелокранйска цеста 4,
8000 Ново Место, Республика Словения

Доля в праве собственности:
99,99% АД Пластик а.о.

АО АД Пластик
 Самарская область
Винтай, Самара, Российская Федерация

Доля в праве собственности:
100% АД Пластик а.о.

ЗАО АД Пластик Калуга
 248016 ул. Складская, д. 6
Калужская область, Калуга, Российская Федерация

Доля в праве собственности:
100% АД Пластик а.о.

ООО АДП Младеновац
 Краля Петра I
334 Младеновац, Республика Сербия

Совместные предприятия

Доля в праве собственности:
50% АД Пластик а.о.
50% Faurecia Automotive Holdings S.A.S

Euro Auto Plastic Systems S.R.L.
 Унизел 1, Миовени, Румыния

Этика и добросовестность

АДП Видение

Быть лидером рынка в разработке и производстве автомобильных компонентов на территории Восточной Европы, с расширением деятельности на новые рынки.

АДП Миссия

Миссия состоит в стремлении инновационными и творческими решениями, непрерывным совершенствованием исследований и разработок продукции способствовать качеству готовой продукции и успеху наших клиентов. Мы осуществляем свои цели, опираясь на принципы социально ответственной и этической деятельности, удовлетворения и пользы всех заинтересованных сторон, как работников, бизнес-партнеров, клиентов, так и наших акционеров.

Ключевые ценности

Надежность

Взаимоотношения со всеми заинтересованными сторонами мы основываем на доверии, открытом и честном общении. Постоянное развитие долгосрочных партнерских отношений со всеми нашими стейкхолдерами основано на взаимном уважении.

Высокое качество

В каждом сегменте деятельности мы стремимся соответствовать самым высоким стандартам качества, идет ли речь о продукции, организации работы или компетенциях людей, которые ее выполняют.

Инновационность

Своими идеями и творческим потенциалом мы ежедневно вносим вклад в совершенствование и развитие компании и каждого отдельного сегмента в ней, отслеживая при этом развитие и тенденции мирового рынка.

Ответственность

Ответственность лежит на нас и является важной предпосылкой для развития, роста и результатов компании. Мы проявляем ее ежедневно в отношении к каждому человеку, к труду, к партнерам, стейкхолдерам, и в своих действиях по отношению к обществу, природе и среде, в которой мы работаем.

Преданность

Лояльность, производительность и удовлетворенность – это показатели преданности, которую мы стараемся стимулировать наряду с добросовестным отношением к компании. Мы хотим, чтобы наши работники идентифицировали себя с компанией и ее ценностями.

Единство

Мы стимулируем взаимное сотрудничество на всех уровнях и командную работу, которые необходимы для развития и роста компании и каждого работника в отдельности. Обмен идеями и знаниями, мультикультурализм, взаимное уважение и солидарность являются основными предпосылками единства, которое мы развиваем.

Этика и добросовестность (продолжение)

Кодекс делового поведения АД Пластик Группы и политики компании

Кодекс делового поведения АД Пластик Группы и политики компании устанавливают правила, обеспечивающие предотвращение конфликтов интересов и любые формы коррупции и соблюдение прав человека в соответствии с международным правом. Бизнес-операции компании основываются на передовой практике корпоративного управления и повседневной деловой практике, а стратегия, политики и внутренние положения направлены на содействие прозрачности и эффективности деятельности и улучшение отношений с окружающей средой, в которой компания работает.

Для того, чтобы идти в ногу с изменениями на мировом рынке, АД Пластик Группа как многонациональная компания свои внутренние правила, процедуры и политики регулярно пересматривает и обновляет, так что в конце 2016 года было опубликовано второе издание Кодекса делового поведения компании. Кодекс определяет правила ведения бизнеса на уровне Группы, которые необходимо применять в повседневных деловых отношениях внутри и за пределами компании. Все сотрудники должны выполнять руководящие принципы Кодекса, которые особенно подчеркивают личную ответственность каждого человека, потому что для того, чтобы сохранить репутацию компании, обязанностью каждого сотрудника является ответственное и добросовестное поведение в соответствии с ценностями компании.

В отчетном периоде были обновлены и разработаны новые политики АД Пластик Группы, а именно: антикоррупционная политика, антимонопольная политика, политика качества, политика устойчивого управления поставщиками, политика управления энергопотреблением, политика защиты прав человека, политика защиты окружающей среды, политика в области охраны здоровья и безопасности труда на рабочем месте и политика разнообразия.

Кодекс делового поведения и политики опубликованы на интернет-сайте компании на трех языках и на интранет-страницах. В случае возникновения сомнений в нарушении каких-либо положений Кодекса делового поведения, каждый сотрудник обязан информировать компетентное лицо или службу, перечисленные в Кодексе. По мере необходимости принимаются меры, предусмотренные внутренними процедурами и соответствующими законами.

<p>I KODEKS POSLOVNOG PONAŠANJA 4</p> <p>Poruka Marinka Došena, predsjednika Uprave Naši temelji Kodeks poslovnog ponašanja Osnovna načela Zaposlenici i ljudska prava Poslovni partneri Zajednica Imovina i informacije Izbjegavanje sukoba interesa Korupcija Odgovornost prema okolišu Izjava o prihvatanju Kodeksa poslovnog ponašanja</p> <p>II ANTIKORUPCIJSKA POLITIKA 22</p> <p>III ANTIMONOPOLNA POLITIKA 24</p> <p>IV POLITIKA UPRAVLJANJA ENERGIJOM 26</p> <p>V POLITIKA ODRŽIVOG UPRAVLJANJA DOBAVLJAČIMA 28</p> <p>VI POLITIKA KVALITETE 30</p> <p>VII POLITIKA ZAŠTITE OKOLIŠA 32</p> <p>VIII POLITIKA ZAŠTITE ZDRAVLJA I SIGURNOSTI NA RADU 36</p>	<p>IX POLITIKA ZAŠTITE LJUDSKIH PRAVA 38</p> <p>Načela AD Plastik Grupe Politika zabrane trgovanja ljudima</p> <p>X POLITIKA KORPORATIVNE SIGURNOSTI 42</p> <p>XI POLITIKA RAZNOLIKOSTI 44</p> <p>Svrha Djelokrug primjene Primjena Politike Objava Politike</p> <p>XII KODEKS OGLAŠAVANJA 46</p> <p>Zakovitost Pristojnost i poštenje Istinitost Okruženje Odgovornost prema društvu Privatnost Sigurnost Djeca i mladež Pozivanje na treće osobe Pozivanje na priznanja Darovi Zapošljavanje Oglasne poruke</p>
--	---

В договорах с поставщиками мы обязательно требуем соблюдения Кодекса делового поведения, инициативы ООН Global Compact, а также конвенций МОТ против детского труда и принудительного труда (ILO138, ILO29 и ILO105).

- Миссия
 - Видение
 - Ключевые ценности компании
 - Кодекс делового поведения Группы
- Состав брошюры, которая выдается каждому принятому на работу в АД Пластик Группу.

Технологии

Технологии, которые применяет АД Пластик Группа в своей деятельности:
 литье под давлением, покраска, нетканый текстиль, термоформование, экструзия и выдувное формование.



Загреб I, Хорватия



литье

окраска

Загреб II, Хорватия



литье

Солин, Хорватия



литье

экструзия

Калуга, Россия



литье

термоформование

Винтай, Россия



литье

нетканый текстиль

термоформование

экструзия

Младеновац, Сербия



литье

нетканый текстиль

термоформование

выдувное формование

Исследования и разработки

Значение и действия в области исследований и разработок

Производители автомобилей сосредоточены на своей основной деятельности, а исследованиями и разработками специальных компонентов занимаются поставщики. В соответствии с указанными выше требованиями клиента и рынка, который постоянно требует использования передовых технологий и продукции, АД Пластик Группа инвестирует значительные средства в исследования и разработки для того, чтобы следить за тенденциями и предлагать решения, которые одинаковые или лучше решений ее конкурентов. Интенсивно рассматриваются новые процессы, технологии и материалы, которые в ближайшем будущем будут представлять собой шаг вперед в области разработки и производства в технологических условиях. Принимая во внимание тот факт, что клиенты хотят от поставщиков получить полные решения, отдел исследований и разработок АД Пластик Группы сосредоточен на разработке полных модулей, которые сочетают в себе несколько технологий. Это требует максимальной компетентности в области разработки и гибкие решения для удовлетворения требований в отношении затрат и аспектов качества.

В результате постоянных инвестиций в исследования и разработки АД Пластик Группа сегодня является надежным и стабильным партнером почти всех мировых автопроизводителей.

В исследования и разработки АД Пластик Группа инвестировала почти 4% от общих доходов в 2016 г., что свидетельствует о важности этой области. В отделе исследований и разработок работает более 100 инженеров, которые имеют современные системы и инструменты для работы.

4% от общей выручки инвестировано в Исследования и разработки
>100 инженеров

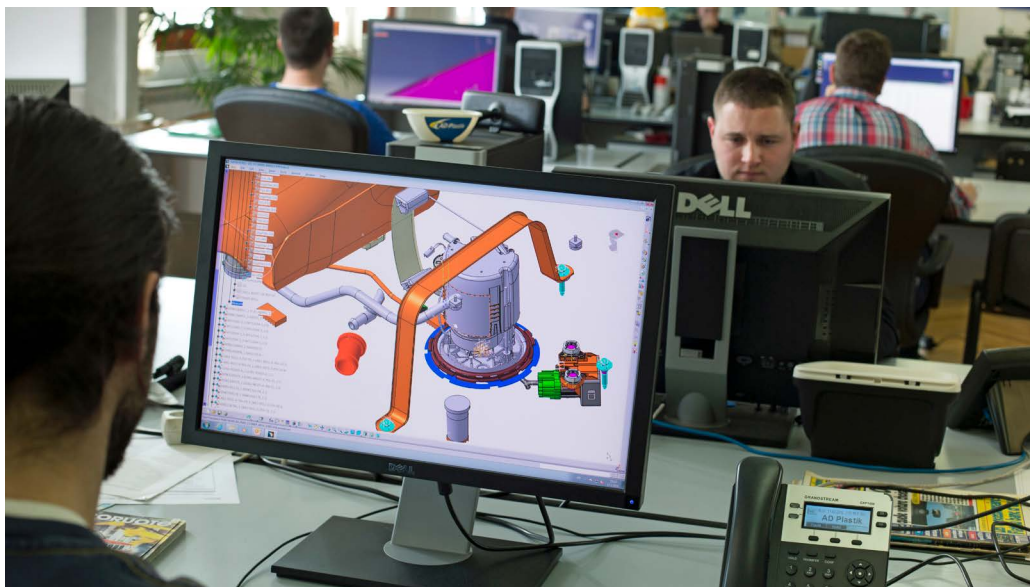

Охрана окружающей среды

Начиная с этапа разработки продукции, планирования дизайна, определения материалов и необходимого процесса производства, необходимо обратить особое внимание на экологические аспекты продукции до конца ее жизненного цикла. За счет хорошего планирования каждой операции и процесса, а также конструирования каждого компонента или системы и непрерывного совершенствования производственного процесса достигается снижения воздействия на окружающую среду. Выбросы вредных газов – глобальная проблема, поэтому в последние годы производятся автомобили, имеющие низкие выбросы вредных газов, а тенденция сни-



жения ускоренным темпом приближается к нулевым выбросам. Для того, чтобы достичь желаемой цели сокращения выбросов, необходимо снизить вес автомобилей будущего, так что сегодня приоритетным вопросом является выбор так называемых легких материалов. Вес автомобиля снижается путем воздействия на массу каждого отдельного компонента, особенно деталей интерьера или экстерьера автомобиля. АД Пластик Группа готова ответить на новые вызовы рынка путем изучения новых и более легких материалов и разработки более легких компонентов, а также путем исследования возможности внедрения природных материалов. Постоянно работаем над повышением доли основных переработанных материалов, которые являются более экологически чистыми.

Исследования и разработки (продолжение)

Композитные материалы

Композитные материалы имеют особое значение для снижения веса автомобиля и специалисты АД Пластик Группы в течение отчетного периода обратили особое внимание на исследование и разработку применения натуральных материалов в производстве термоформованных деталей интерьера автомобиля с целью снижения веса указан-

ных деталей и возможности внедрения в последующих периодах.

АД Пластик Группа может предложить своим клиентам инновационные решения в области разработки композитных материалов, в соответствии с глобальными тенденциями в автомобильной промышленности.



Вторичная переработка материалов

Для того, чтобы свести к минимуму воздействие на окружающую среду по истечении жизненного цикла продукции, АД Пластик Группа вместе со своими клиентами заботится об улучшении рециркулируемости продукции по окончании срока ее полезного использования. В начале разработки продукции и выбора материалов, предпочтительными являются те материалы, которые содержат долю переработанного материала. Рассматривается возможность использования натуральных материалов для того, чтобы каждое изделие было не только легче, но и для того, чтобы до окончания срока своего полезного использования оно являлось рециклируемым в значительной степени. При этом важно подчеркнуть, что вся продукция

должна сохранить свойства и характеристики, необходимые для ее функциональности.

В 2016 году было внедрено использование материалов с долей переработанного материала в компонентах нетканых текстильных изделий.

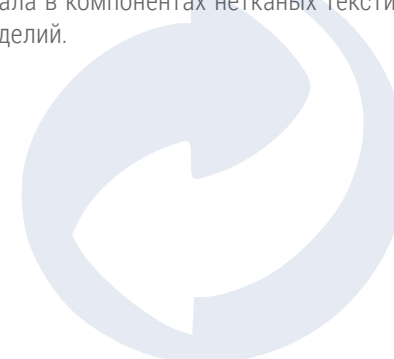

Примеры продукции – экстерьер

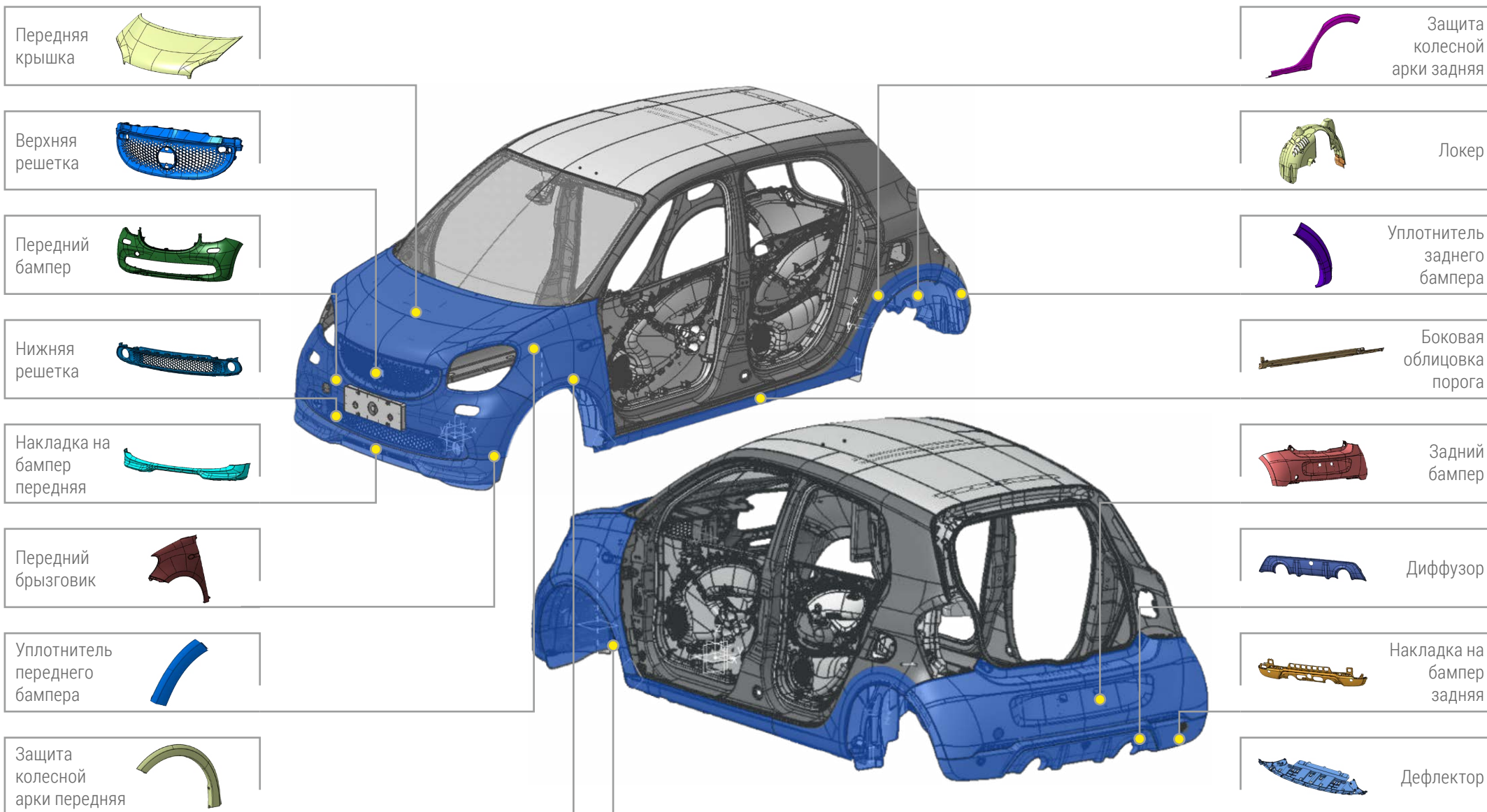

Примеры продукции – интерьер

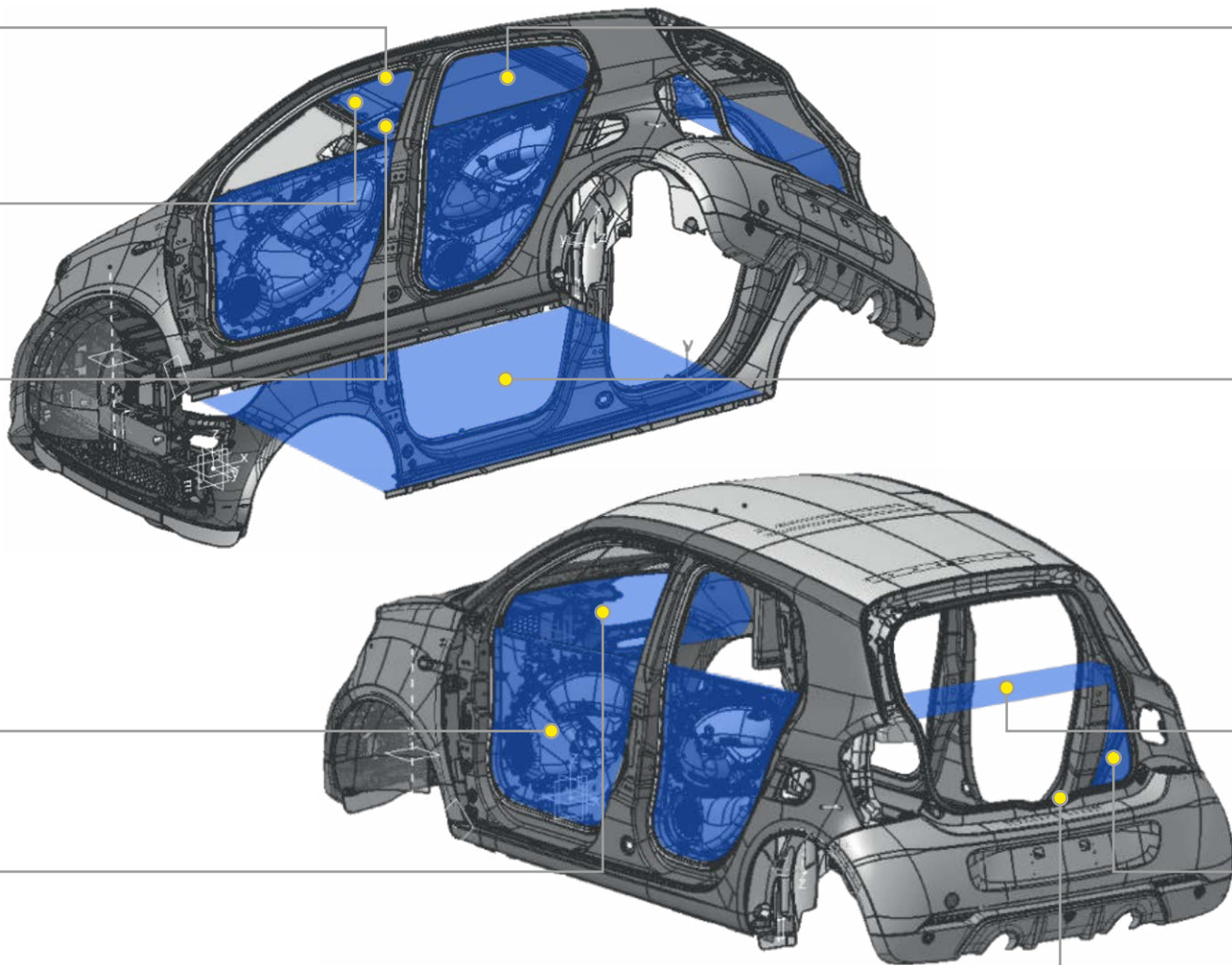
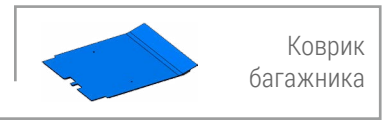
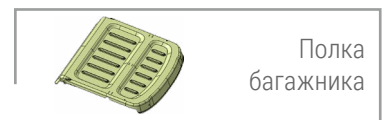
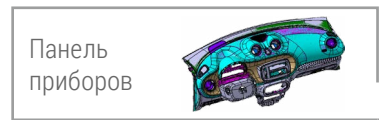
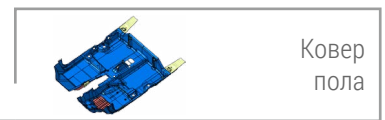
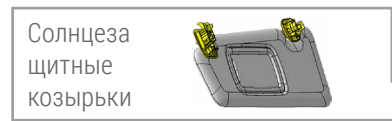
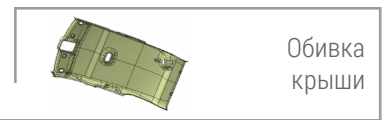

Примеры продукции – система уплотнителей

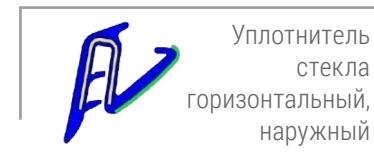
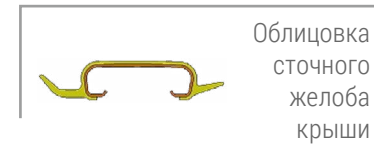
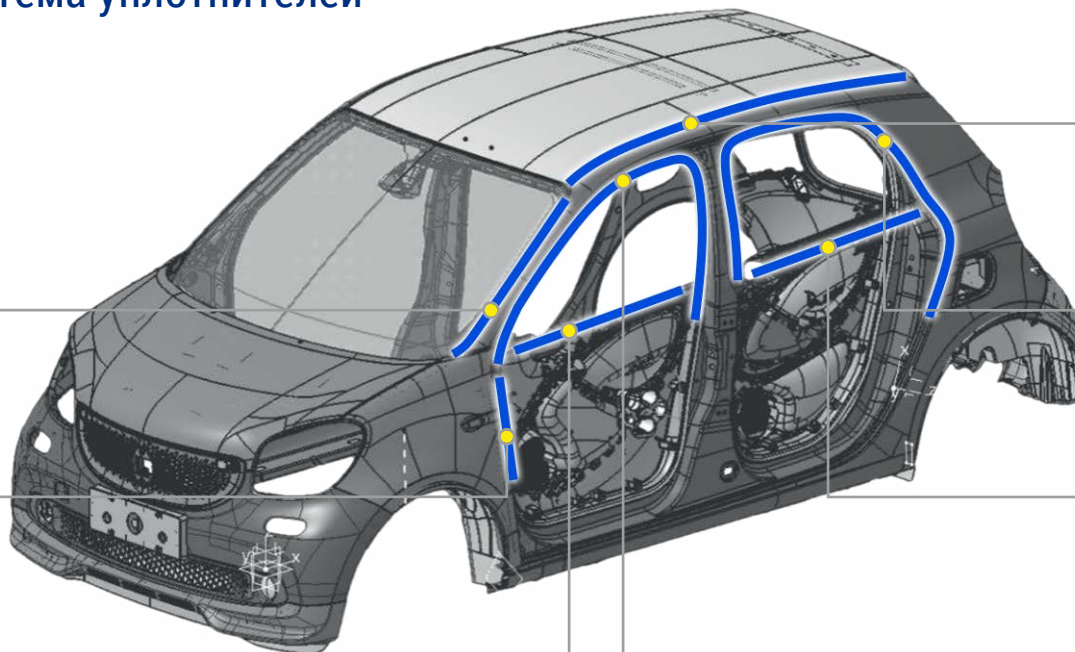
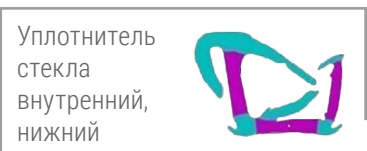

Страны, в которых мы работаем

Юридический адрес организации

АД Пластик а.о., Матошева 8, Солин

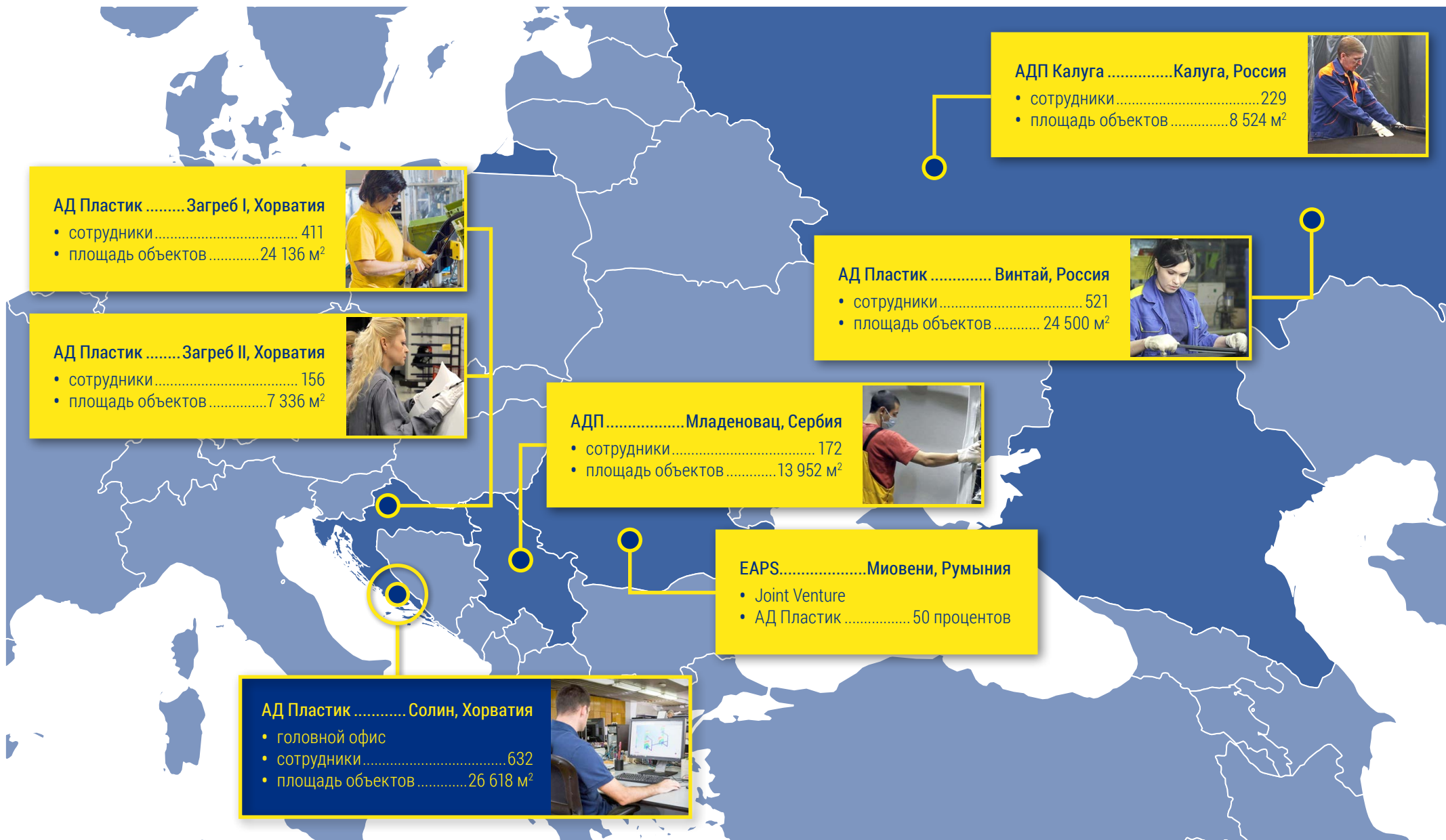

Обзор рынков и клиентов

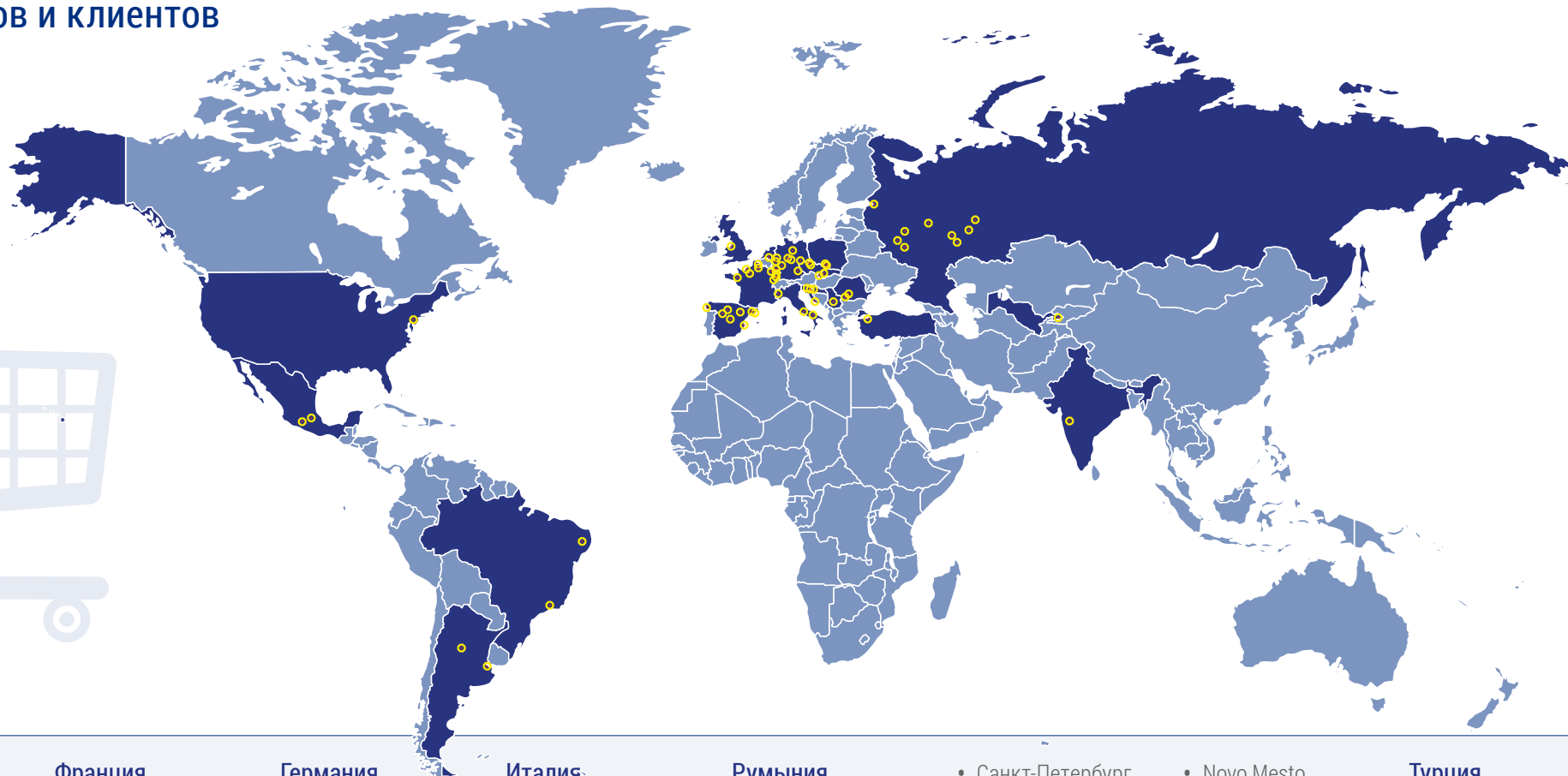

<p>Аргентина</p> <ul style="list-style-type: none"> • Córdoba • Buenos Aires <p>Бразилия</p> <ul style="list-style-type: none"> • Pernambuco • Porto Real <p>Чехия</p> <ul style="list-style-type: none"> • Kolín • Mladá Boleslav 	<p>Франция</p> <ul style="list-style-type: none"> • Batilly • Douai • Hambach • Mulhouse • Poissy • Rennes • Sandouville • Sevelnord • Sochaux 	<p>Германия</p> <ul style="list-style-type: none"> • Bochum • Cologne • Eisenach • Kassel • Mosel • Regensburg • Ruesselsheim • Saarlouis • Wolfsburg 	<p>Италия</p> <ul style="list-style-type: none"> • Cassino • Melfi • Mirafiori <p>Мексика</p> <ul style="list-style-type: none"> • Cuautitlán <p>Польша</p> <ul style="list-style-type: none"> • Gliwice • Tychy 	<p>Румыния</p> <ul style="list-style-type: none"> • Craiova • Mioveni <p>Россия</p> <ul style="list-style-type: none"> • Ижевск • Калуга • Москва • Набережные Челны • Нижний Новгород 	<ul style="list-style-type: none"> • Санкт-Петербург • Тольятти • Ульяновск <p>Сербия</p> <ul style="list-style-type: none"> • Kragujevac <p>Словакия</p> <ul style="list-style-type: none"> • Bratislava • Trnava <p>Словения</p> <ul style="list-style-type: none"> • Ljubljana 	<ul style="list-style-type: none"> • Novo Mesto <p>Испания</p> <ul style="list-style-type: none"> • Barcelona • Madrid • Palencia • Valencia • Valladolid • Vigo • Zaragoza 	<p>Турция</p> <ul style="list-style-type: none"> • Bursa <p>Соединенное Королевство</p> <ul style="list-style-type: none"> • Ellesmere Port <p>США</p> <ul style="list-style-type: none"> • Detroit <p>Узбекистан</p> <ul style="list-style-type: none"> • Asaka
---	--	---	---	---	---	--	--

Обзор рынков и клиентов (продолжение)

Европа + Сербия

Клиент	Рынки сбыта
FCA	Сербия, Италия, Польша
Ford	Испания, Германия, Румыния, Россия
Grupo Antolin	Словения
Hella	Словения
PSA	Франция, Испания, Чехия, Словакия, Аргентина, Бразилия, Китай, Россия
Reydel	Словения, Франция
RSA	Словения, Франция
VW	Германия
Webasto	Германия, Словакия

Euro APS, JV Румыния

Клиент	Рынки сбыта
Dacia	Румыния

Россия

АвтоВаз	Россия
Ford	Россия
GM-VAZ	Россия
Nissan	Россия
PCMA	Россия
Renault	Россия
BAZ	Россия
VAZ	Rusija

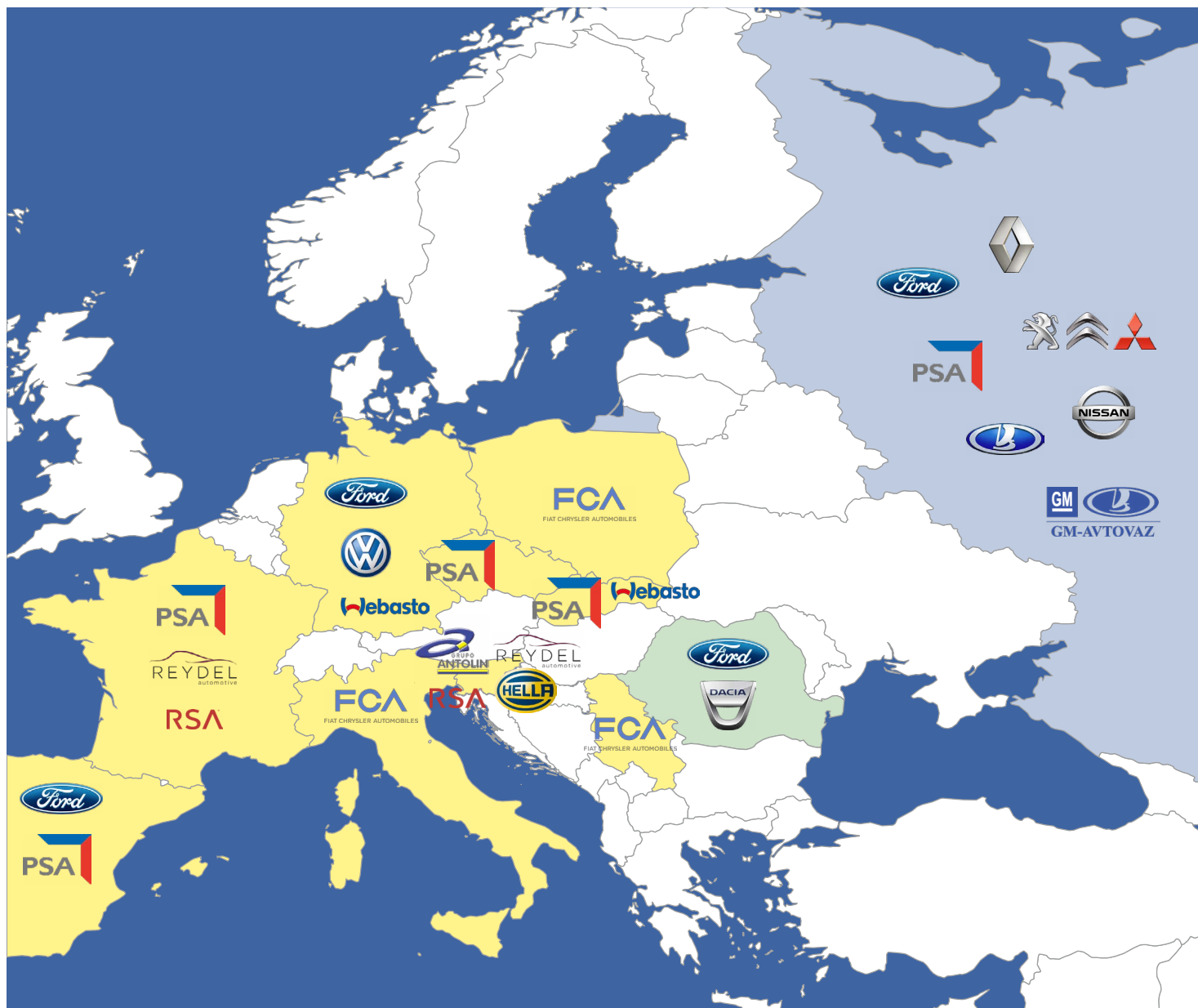

Доходы от продаж

Как и в предыдущие годы, заводы АД Пластик Группы в Хорватии и Сербии продают свою продукцию в основном на рынках Европейского Союза и Сербии, но и на новых рынках, таких как: Мексика, Бразилия и США. Российские общества АД Пластик Группы свою продукцию продают в основном на рынке Российской Федерации.

Группа сильно позиционировала себя на рынке производителей автокомпонентов в Европе, особенно в отношении производства ручней. АД Пластик ручни установлены в полном диапазоне автомобилей известных производителей автомобилей, таких как Fiat, Jeep, Renault, PSA Группы, а особенно следует отметить новые сделки на производство ручней для Группы VW. Увеличение реализации ручней особенно выделяется через значительный рост реализации в Сербии.

Проект Edison продолжает оказывать наибольшее влияние на объем производства и реализацию в 2016 году, при чем необходимо дополнительно подчеркнуть и перемещение консоли, реализация которой началась в конце года.

Российский рынок стабилизировался по сравнению с двумя предыдущими годами и таким образом создана основа для дальнейшего роста.

В прошлом году был отмечен ряд запросов и технических презентаций, которые являются хорошей основой для заключения новых сделок и реализации планов.



- Прочие страны
- Италия
- Франция
- Германия
- Словения
- Россия

Обзор доходов по производственным площадкам

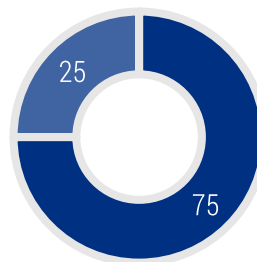

- ЕС + Сербия 75%
- Россия 25%

Обзор доходов по технологиям

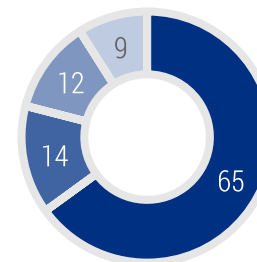

- Литье под давлен. + Выдувное форм.. 65%
- Окраска 14%
- Термоформов. + Нетканый текстиль ...12%
- Экструзия 9%

Обзор доходов по рынкам

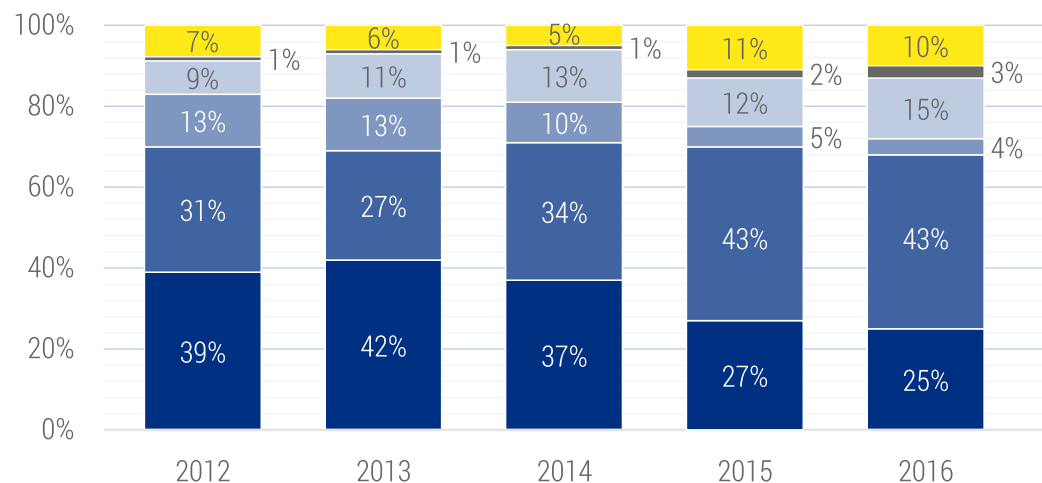

Заинтересованные стороны (стейкхолдеры)

Потребности заинтересованных сторон и их понимание считаются чрезвычайно важными в АД Пластик Группе, поэтому, регулярно проводятся консультации и дискуссия с различными группами заинтересованных сторон и проводится работа над улучшением связи и вовлечением заинтересованных сторон. Таким образом стараемся вовлечь определенных заинтересованных сторон в процесс подготовки Отчета об устойчивом развитии компании, но в этой области заинтересованные стороны реагируют более медленно, так что есть еще много возможностей для развития и прогресса.

Прозрачным и регулярным общением со всеми ее заинтересованными сторонами АД Пластик Группа хочет достичь взаимопонимания в качестве основы развития бизнеса и прогресса компании.

Сотрудничество с большинством стейкхолдеров до настоящего времени обеспечивалось путем организации периодических консультаций и совещаний, в то время как другая их часть вовлекалась путем открытых дискуссий в рамках сообщества. Клиенты АД Пластик Группы, как одни из важнейших

стейкхолдеров, наиболее интенсивно включены в подготовку отчета об устойчивом развитии. Отчет компании должен соответствовать установленным стандартам устойчивого развития отдельных клиентов, так что значительная часть содержания настоящего отчета основана на регулярных консультациях с клиентами. АД Пластик Группа с большинством клиентов подписала соглашение или руководящие принципы соблюдения правил социально ответственной деятельности в автомобильной промышленности.

Основными стейкхолдерами АД Пластик Группы в соответствии с стратегией развития бизнеса являются

- клиенты,
- сотрудники,
- профсоюзы,
- поставщики и партнеры,
- собственники и акционеры,
- финансовая общественность,
- центральные и местные органы управления,
- общество (университеты, ассоциации, организации) и
- СМИ

Наиболее важные стейкхолдеры одновременно являются частью миссии и видения АД Пластик Группы.



Стейкхолдеры (продолжение)

Клиенты

Клиенты являются одной из наиболее важных групп стейкхолдеров в автомобильной промышленности. АД Пластик Группа со своими партнерами строит партнерские отношения на всех этапах сотрудничества, начиная с первоначального этапа разработки до готовой продукции. Нашей целью является способствовать высокому качеству готовой продукции и тем самым успешности производителей автомобилей или клиентов и обеспечению безопасности конечных пользователей. Для того, чтобы быть конкурентоспособными и успешными на мировом рынке, компания занимается непрерывным совершенствованием и проводит исследования и предлагает инновационные решения существующим и потенциальным клиентам.



Виды и периодичность консультаций

- Посещения/совещания (регулярно)
- Аудиты (по мере необходимости)
- Письменная коммуникация (регулярно)
- Оценка удовлетворенности (регулярно через специализированные порталы)
- Официальный сайт (регулярно)
- Отчет об устойчивом развитии (ежегодно)

В отчетном периоде внутри Группы было проведено в общей сложности 63 аудита клиентов, из которых 31 было проведено на производственных площадках в России. Наибольшее количество аудитов было проведено клиентом Renault Group, а это было ожидаемо, так как речь идет о самом большом клиенте АД Пластик Группы. Также, были проведены аудиты со стороны клиентов Nissan, VW, Toyota, Ford, Hella, Fiat и Jaguar Land Rover. Количество аудитов со стороны клиентов увеличилось в отчетном периоде в результате поддержания уровня ожидаемого качества, но в первую очередь за счет расширения делового сотрудничества или получения новых номинаций.



Стейкхолдеры (продолжение)

Сотрудники

Сотрудники – это самые важные стейкхолдеры и главная ценность АД Пластик Группы. За реализацию амбициозных и динамичных проектов ответственность несут сотрудники, которые при выполнении мероприятий и процессов продемонстрировали гибкость и готовность вносить изменения для долгосрочного роста и развития компании. Постоянный мониторинг последних тенденций, стратегическое мышление и современные процессы управления человеческими ресурсами создают основу, на основании которой компания создает конкурентное преимущество, а этим преимуществом являются именно ее сотрудники. Сотрудники АД Пластик Группы соблюдают стандарты превосходства и через взаимное сотрудничество, обмен знаниями и опытом, предложения новых идей и солидарность, создают единство, которое непрерывно развивается.



Виды и периодичность консультаций

- Исследование организационного климата и удовлетворенности (ежегодно)
- Информирование по электронной почте (по мере необходимости)
- Информирование через доски объявлений (по мере необходимости)
- Внутренний информационный бюллетень (один раз в два месяца)
- Интранет (регулярно)
- Отчет об устойчивом развитии (ежегодно)
- Неформальное общение (регулярно)

В отчетном периоде был инициирован ряд дополнительных мероприятий в целях повышения уровня информированности и общения с сотрудниками на индивидуальном, оперативном и корпоративном уровне. Применяется практика привлечения сотрудников на всех уровнях, регионах и стран Группы, принимая во внимание важность коммуникации как лучшего показателя успеха во всех аспектах бизнеса и измерений. В 2016 году внешние консультанты впервые провели исследование организационного климата и удовлетворенности, чтобы помочь компании получить лучшую и более объективную картину ситуации, с целью усиления мероприятий по повышению мотивации и развитию приверженности сотрудников.



На производственных площадках в Хорватии был внедрен проект «Награждение идей по улучшению» в качестве примера хорошей практики из наших российских компаний. Целью данного проекта является поощрение творчества и заинтересованности всех сотрудников. В отчетном периоде был определен и впервые отмечен АДП день и то на всех заводах Группы. Также, в первый раз были проведены тимбилдинг и дискуссия - день открытых дверей Правления и корпоративные встречи по случаю рождественских и новогодних праздников. Сотрудники заводов в Хорватии представляли компанию на B2B забеге в Сплите и Загребе, были организованы неформальные встречи с сотрудниками, церемонии награждения, гуманитарная акция по сбору помощи для экономически уязвимых семей в Вуковаре, совместные матчи, посещения спектаклов и различные неформальные встречи сотрудников.



Стейкхолдеры (продолжение)

Профсоюзы и Рабочий совет

Профсоюзы и Рабочий совет являются общественностью, которая участвует в принятии решений компании, являющихся важными для положения сотрудников. Профсоюзы участвуют в принятии решений путем ведения коллективных переговоров и, в конечном итоге, подписания коллективного договора с компанией. Рабочий совет представляет интересы работников и регулярно информирует их о всех вопросах, связанных с положением сотрудников. Один из членов Рабочего совета одновременно является членом Совета директоров и, таким образом, участвует в контроле над деятельностью компании. Коллективные переговоры как модель деловой активности в компании показали себя весьма успешными и эффективными.



Виды и периодичность консультаций

- Совещания/переговоры (по мере необходимости)
- Внутренний информационный бюллетень (один раз в два месяца)
- Интранет (регулярно)
- Отчет об устойчивом развитии (ежегодно)

В отчетном периоде профсоюзы дважды встречались с работодателем в ходе коллективных переговоров для заключения нового Коллективного договора в Хорватии. В 2016 году действителен был Коллективный договор, заключенный в 2014 году сроком на 3 три года, а в конце 2016 года были начаты коллективные переговоры по заключению нового Коллективного договора на 2017 год. В сентябре были проведены и закончены коллективные переговоры в России.



Поставщики и партнеры

Виды и периодичность консультаций

- Оценка поставщиков (ежемесячно)
- Оценка критериев качества (ежемесячно)
- Посещения (по мере необходимости)
- Отчет об устойчивом развитии (ежегодно)

Мониторинг производительности поставщиков осуществляется на регулярной основе в соответствии с установленными процедурами и анкетами. В отчетном периоде была введена ежемесячная оценка поставщиков и было продолжено постоянное сотрудничество и консультаций с поставщиками с целью улучшения их бизнес-систем и удовлетворения требований соответствующих стандартов автомобильной промышленности

Поставщики и партнеры являются важными стейкхолдерами АД Пластик Группы, которые в значительной степени могут влиять на деятельность. Организация коммерческих и других деловых отношений с поставщиками и управление их качеством играет важную роль в реализации годовых и среднесрочных целей компании. Деятельность в значительной степени зависит от поставщиков, поскольку вместе с ними мы должны предложить клиентам более высокий уровень качества продукции и услуг с целью снижения затрат и усиления положительного воздействия на окружающую среду и общество в целом.



Стейкхолдеры (продолжение)

Собственники и акционеры

Собственники и акционеры представляют собой исключительно важную сторону, с которой уже много лет развиваем отношения, основанные на взаимном доверии. Достигнем хороших бизнес-результатов, нацеленных на повышение стоимости компании и создание новых ценностей, а также разработкой регулярной и прозрачной отчетности и интерактивным общением мы создали партнерские отношения для нашего взаимного удовлетворения. Долгосрочная стратегия АД Пластик Группы состоит в повышении удовлетворенности акционеров путем увеличения стоимости акций и выплаты привлекательных дивидендов.

Виды и периодичность консультаций

- Уведомления (по мере необходимости)
- Финансовая отчетность (ежеквартально)
- Общее собрание акционеров (ежегодно)
- Официальный сайт (регулярно)
- Контакты по электронной почте (по мере необходимости)
- Годовой финансовый отчет (ежегодно)
- Отчет об устойчивом развитии (ежегодно)

В отчетном периоде улучшение способа разработки финансовой отчетности, постоянная связь и очередные отправки уведомлений акционерам являлись нашими приоритетами.



Стейкхолдеры (продолжение)

Финансовая общественность

Финансовая общественность включает в себя инвесторов и кредиторов в качестве важных стейкхолдеров АД Пластик Группы, с которыми партнерские отношения строятся на основании своевременной и прозрачной финансовой отчетности. Цель компании состоит в том, чтобы проинформировать указанные стейкхолдеры компании о всех важных событиях в Группе для того, чтобы решения, которые они принимают, были основаны на точной информации в режиме реального времени.

Виды и периодичность консультаций

- Уведомления (по мере необходимости)
- Финансовая отчетность (ежеквартально)
- Официальный сайт (регулярно)
- Конференции (два раза в год)
- Roadshow - выездная презентация (ежегодно)
- Контакты по электронной почте (по мере необходимости)
- Годовой финансовый отчет (ежегодно)
- Отчет об устойчивом развитии (ежегодно)

Кроме улучшения способа составления финансовой отчетности, в отчетном периоде была продолжена практика регулярного информирования указанных стейкхолдеров о публикации квартальных отчетов, а также были проведены совещания и презентации с подробными показателями и информацией, предназначенными для финансовой общественности, путем включения большего числа показателей и сведений.



Стейкхолдеры (продолжение)

Органы государственной власти и местного управления

Органы государственной власти и местного управления являются одной из сторон, с которой осуществляется регулярное сотрудничество во всех странах, в которых компания ведет свою деятельность в соответствии с их требованиями и политиками компании. Группа является уважаемым и респектабельным субъектом предпринимательской деятельности, который несет ответственность за улучшение бизнес-среды на всех заводах и в окружающей среде, в которой ведет свою деятельность.



Виды и периодичность консультаций

- Участие в специализированных семинарах и конференциях (по мере необходимости)
- Участие в консультациях с государственными учреждениями (по мере необходимости)
- Членства (регулярно)
- Посещения (по мере необходимости)
- Отчет об устойчивом развитии (ежегодно)

Правление АД Пластик Группы в отчетном периоде положительно и оперативно реагировала на все запросы и просьбы о проведении консультаций с целью определения конкретных национальных отношений. Например, определение интереса на определенных рынках и устранение торговых барьеров, переопределение модели поддержки экспортеров и программирование будущих проектов развития автомобильной промышленности и Промышленности 4.0. Представители компании участвовали в нескольких конференциях и экономических форумах, организованных государственными и местными органами власти, для того чтобы своими профессиональными знаниями и опытом способствовать развитию и улучшению условий деятельности в окружающей среде, особенно когда речь идет об экспортерах.

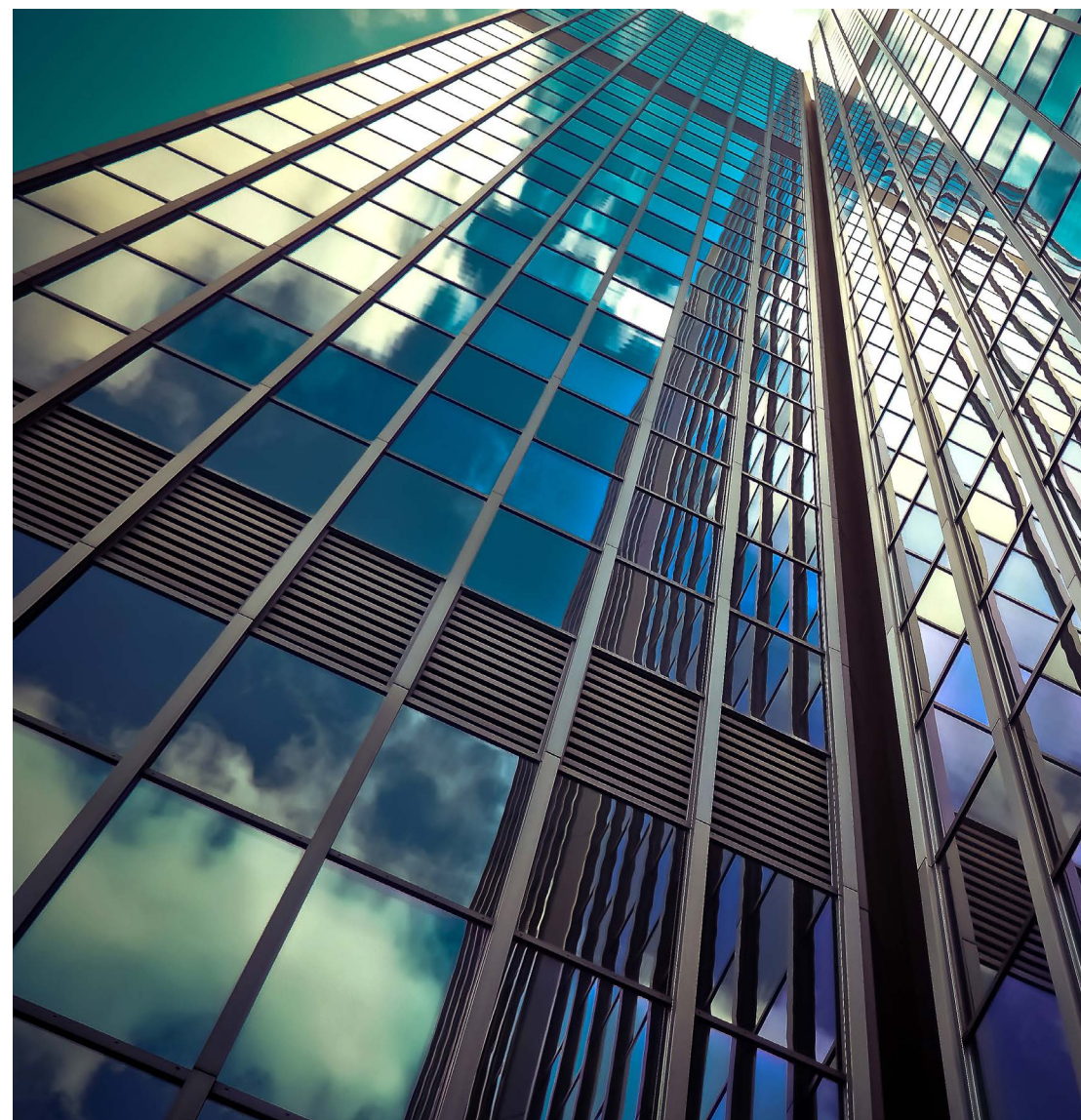

Стейкхолдеры (продолжение)

Общество

Общество (университеты, ассоциации, организации), в котором члены АД Пластик Группы ведут свою деятельность, является важным стейкхолдером компании. Сотрудничество и партнерство с обществом являются частью корпоративной культуры компании, которая стремится создать новые деловые и экономические стандарты. Взаимное признание ценностей, обмен знаниями, идеями, проектами и инициативами имеет важное значение для повышения качества бизнеса и жизни в обществе. Представители Группы регулярно участвуют в национальных и международных конференциях, экономических форумах и круглых столах. АД Пластик Группа развивает регулярное сотрудничество с университетским сообществом, способствует занятости местного населения и поддерживает различные профессиональные ассоциации и общественные организации. Местным инициативам и организациям оказывает поддержку посредством пожертвований и спонсорской помощи.

Виды и периодичность консультаций

- Участие в конференциях (по мере необходимости)
- Членства (регулярно)
- Посещения (по мере необходимости)
- Отчет об устойчивом развитии (ежегодно)

В отчетном периоде представители АД Пластик Группы присутствовали и участвовали в ряде экономических событий, касающихся конкурентоспособности, стимулирования инвестиций, экспорта, корпоративной социальной ответственности, финансового управления и корпоративного управления, а также специализированных тем из области автомобильной промышленности. В наблюдаемом периоде представители наиболее активно участвовали в следующих событиях: экономическая конференция «Деловые ожидания бизнеса на 2016 год», в рамках которой член Правления Катия Клепо участвовала в круглом столе; международная конференция «Русский автомобильный форум» („Russian Automotive Forum“) в Москве, на которой председатель Правления Маринко Дошен выступил с презентацией «Стратегия поставщиков в автомобильной промышленности - как выжить и добиться успеха», а он также участвовал в круглом столе; Конференция «Ciraz 2016: Harnessing Innovation to Drive Economic Growth - the Ron Brown Legacy», которая состоялась в Дубровнике и в рамках которой председатель Правления Маринко



Дошен участвовал в «Boosting the economic competitiveness growth»; международная конференция SEE Automotive, которая состоялась в городе Нови-Сад в Сербии и на которой менеджер по продажам Тони Штамбук представил компанию АД Пластик и участвовал в круглом столе; конференция «Корпоративное управление в Хорватии», которая была проведена в Загребе и в рамках которой председатель Правления Маринко Дошен в качестве получателя награды за выдающиеся достижения в области корпоративного управления принял участие в круглом столе «Первоклассное корпоративное управление в Хорватии - опыт лучших акционерных обществ»; профессиональная конференция Хорватского кластера конкурентоспособности автомобильного сектора «Потенциал развития хорватской автомобильной промышленности», которая состоялась в Загребе и в течение которой заместитель директора завода в Загребе Зоя Црнечки выступила с презентацией на тему «Потенциал развития и тенденции в области производства пластмассовых деталей.»

Компания поддержала так же Инициативу частного сектора для молодежи, запущенную Хорватской ассоциацией работодателей и Европейским Банком Реконструкции и Развития, а благодаря долговременному хо-

рошему сотрудничеству с Факультетом электротехники, машиностроения и судостроения, Химико-технологическим факультетом и Экономическим факультетом в Сплите, еще большее число студентов получили возможность приобрести опыт в АД Пластик Группе. Так же, было оформлено сотрудничество с Текстильно-технологическим факультетом и Высшей школой Аспира. В отчетном периоде 27 студентов, особенно Химико-технологического факультета и Факультета электротехники, машиностроения и судостроения отработали практику в различных службах компании. Продолжается сотрудничество с учреждениями высшего образования по реализации проектов, представляющих общий интерес в области исследований и разработок и в области учебных программ, ориентированных на потребности Группы, а одна из целей заключается в раннем отборе талантов и дальнейшем развитии делового и профессионального сотрудничества. Уже третий год подряд АД Пластик Группа участвует в инициативе Опыт стоит дорого, т.е. в проекте, цель которого заключается в повышении чувствительности в отношении деловой и широкой общественности в области принятия на работу особенно уязвимых лиц на рынке труда.

Стейкхолдеры (продолжение)

СМИ

СМИ являются стейкхолдерами, посредством которых компания информирует и осуществляет связь с широкой общественностью и всеми остальными заинтересованными сторонами об важных изменениях и событиях, происходящих в компании. Целью является поддержка регулярного и успешного сотрудничества для своевременного и прозрачного информирования всех стейкхолдеров компании.

Виды и периодичность консультаций

- Пресс-релизы (регулярно)
- Пресс-конференции (по мере необходимости)
- Посещения (по мере необходимости)
- Заявления (регулярно)

В отчетном периоде продолжилась структурированная и регулярная связь со средствами массовой информации с целью улучшения имиджа компании.



Структура собственности

АД Пластик а.о. (Материнская компания) – акционерное общество, учрежденное в Республике Хорватия, зарегистрированное в судебном реестре Хозяйственного суда в Сплите под номером MBS 060007090, налоговый номер OIB 48351740621.

Уставный капитал АД Пластик а.о. составляет 419 958 400 хорватских кун и разделен на 4 199 584 акции номинальной стоимостью 100,00 хорватских кун. Акционерами являются юридические и физические лица из Хорватии, а также из-за рубежа, которые осуществляют свои права через Общее собрание акционеров и Наблюдательный совет в соответствии с законодательством Республики Хорватия.

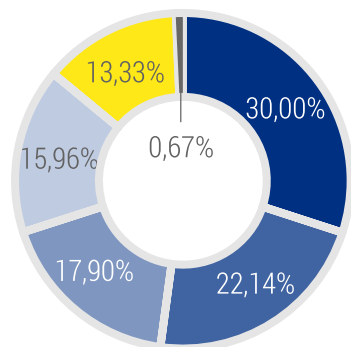

ОАО Холдинг, Россия	30,00%
Пенсионные фонды	22,14%
Мелкие акционеры	17,90%
Руководство и сотрудники	15,96%
Другие институцион. инвесторы	13,33%
Казначейские акции	0,67%

30,0%
ОАО Холдинг, Россия

Другие институциональные инвесторы

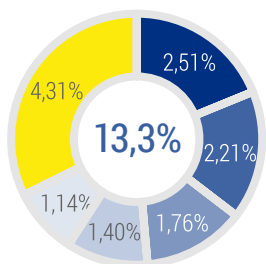

Erste bank / Совместный каст. счет	2,51%
PBZ d.d. / State street client	2,21%
Zaba / State street bank	1,76%
PBZ d.d. / Совместный каст. счет	1,40%
ZABA / ZB Aktiv	1,14%
Прочие	4,31%

Руководство и сотрудники

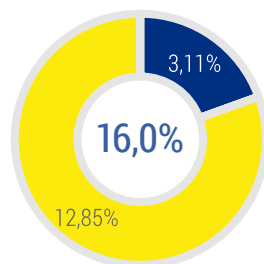

ADP ESOP	3,11%
Прочие	12,85%

ОАО Холдинг, Россия

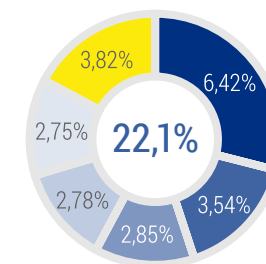

Raiffeisen OMF категория Б	6,42%
Raiffeisen DMF	3,54%
PBZ CO OMF категория Б	2,85%
Kapitalni fond	2,78%
Erste Plavi категория Б	2,75%
Прочие	3,82%

Обзор 10 крупнейших акционеров на 31.12.2016 г.

Но.	Акционер	Кол-во акций 31.12.2016г.	Доля (%)	Кол-во акций 31.12.2015г.	Доля (%)	Движение
1	ОАО HOLDING AUTOKOMPONENTI	1.259.875	30,00	1.259.875	30,00	■
2	RAIFFEISEN OBVEZNI MIROVINSKI FOND - Категория Б	269.462	6,42	269.462	6,42	■
3	RAIFFEISEN DOBROVOLJNI MIROVINSKI FOND	148.645	3,54	-	-	▲
4	ADP-ESOP o.o.o.	130.532	3,11	212.776	5,07	▼
5	PBZ CO OBVEZNI MIROVINSKI FOND - Категория Б	119.640	2,85	119.640	2,85	■
6	KAPITALNI FOND a.o.	116.541	2,78	116.541	2,78	■
7	ERSTE PLAVI - Категория Б	115.353	2,75	115.353	2,75	■
8	ERSTE & STEIERMARKISCHE BANK a.o. - Совместный кастодиальный счет	105.349	2,51	105.349	2,51	■
9	AZ OBVEZNI MIROVINSKI FOND - Категория Б	93.900	2,24	93.900	2,24	■
10	PBZ a.o. - STATE STREET CLIENT ACCOUNT	92.948	2,21	111.366	2,65	▼
ВСЕГО		2.452.245	58,39	2.491.039	59,32	▼

У Общества нет мажоритарного собственника, а крупнейшим акционером является Открытое акционерное общество «Холдинг Автокомпоненты» из Санкт-Петербурга, Российская Федерация, которое владеет 1.259.875 акциями, что представляет собой 30%-ную долю в уставном капитале Общества.

- В 2016 году в число десяти крупнейших акционеров вошел Добровольный пенсионный фонд RBA (3,54 процента).
- Другие акционеры из числа десяти крупнейших акционеров не меняли доли участия по сравнению с 2015 годом, а это несмотря на free float от 69,33 процента указывает на то, что на бирже не торгуется большим количеством акций.

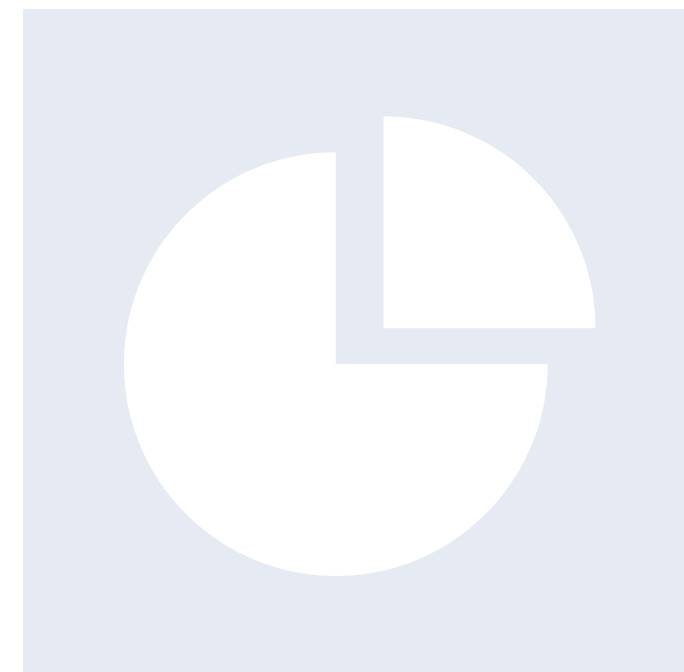

Управление

АД Пластик Группа осуществляет свою деятельность на основе передового опыта корпоративного управления и стремится в своей повседневной деловой практике, стратегии, политике компании и внутренних актах способствовать прозрачности и эффективности бизнеса, а также повышению качества взаимоотношений с окружающей средой, в которой она работает. Все сотрудники компании должны стремиться к честным и открытым взаимоотношениям со всеми заинтересованными сторонами, прежде всего в целях соблюдения прав человека, предотвращения конфликта интересов и любой формы коррупции.



АД Пластик применяет Кодекс корпоративного управления Загребской биржи, поскольку акции компании котируются на официальном рынке Загребской фондовой биржи. Регулярным заполнением годовой анкеты, которая публикуется на официальном сайте Загребской фондовой биржи (www.zse.hr) и на веб-сайте компании (www.adplastik.hr), АД Пластик подробно отражает приверженность принципам корпоративного управления и социальной ответственности. В рамках годового отчета АД Пластик Группы, который также находится на веб-сайте компании, есть Заявление о применении Кодекса корпоративного управления, подписанное всеми членами Правления.



ZAGREBAČKA BURZA
THE ZAGREB STOCK EXCHANGE

В 2016 году не отклонялись от предписанного законом и утвержденного Кодекса корпоративного управления Загребской фондовой биржи, за исключением того, что большинство членов Совета директоров не являются независимыми членами и что комиссии Совета директоров не состоят в основном из ряда независимых членов Совета директоров.



HRVATSKA GOSPODARSKA KOMORA
CROATIAN CHAMBER OF ECONOMY

Компания АД Пластик подписала Кодекс деловой этики Хозяйственной палаты Хорватии, приняв на себя тем самым обязательство ответственного и этичного поведения как необходимой предпосылки эффективного функционирования рынка. Определение этических критериев способствует прозрачности и эффективного бизнеса.



Структура управления

Структура корпоративного управления компании АД Пластик основана на дуалистической системе, состоящей из Правления и Совета директоров. Правление и Совет директоров совместно с Общим собранием акционеров и Ревизионной комиссией представляют собой четыре ключевые функции компании.

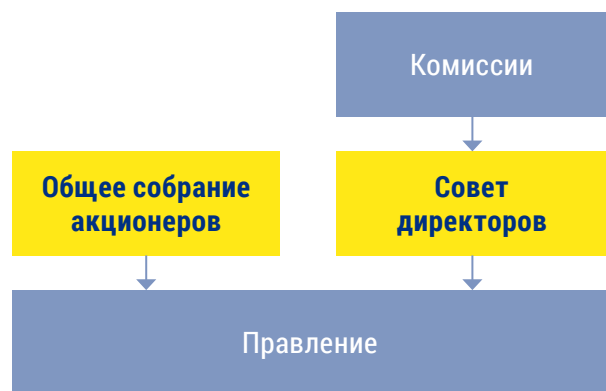

Общее собрание акционеров

В отношении деятельности акционерного общества акционеры осуществляют свои права на заседаниях Общего собрания акционеров, на которых принимаются решения о: назначении на должность и освобождении от должности членов Совета директоров, использовании прибыли, освобождении от должности Правления и членов Правления, назначении аудитора, изменениях в Уставе, увеличении и уменьшении уставного капитала, изменениях статуса и его прекращении, котировке акций на регулируемом рынке для торговли и отмене акций из котировки и других вопросах, которые входят в компетенцию Общего собрания акционеров в соответствии с положениями закона.

В день 6 апреля 2016 года было проведено внеочередное Общее собрание, на котором в соответствии с Законом и Уставом было принято решение о выплате дивидендов авансом из нераспределенной (удержанной) прибыли и прочих резервов из 2014 года.

В день 14 июля 2016 года было проведено очередное заседание Общего собрания, на котором в соответствии с Законом и Уставом были приняты решения об утверждении Годового отчета о состоянии АД Пластик Группы за 2015 год, отчета Совета директоров о проведенном надзоре за ведением деятельности АД Пластик Группы за 2015 год, использовании прибыли, решение о выплате дивидендов, об освобождении от должности членов Правления и Совета директоров, о назначении Аудитора и решение о назначении двух членов Совета директоров АД Пластик.

Совет директоров

Совет директоров осуществляет надзор за хозяйственной деятельностью, в том числе рассматривает и проверяет книги и документы компании, о чем информирует Общее собрание акционеров. Совет директоров дает предварительное согласие на отдельные виды операций, которые в противном случае не могут быть выполнены. Совет директоров имеет право созывать Общее собрание, а все члены несут ответственность за надзор, контроль и устойчивость бизнеса. Совет директоров АД Пластик состоит из семи членов: четыре члена Совета директоров избираются Общим собранием акционеров сроком на четыре года и они могут быть повторно избраны; один член Совета директоров избирается Рабочим советом Общества сроком на четыре года, а два члена Совета директоров избираются акционером Общества – Открытое акционерное общество «Холдинг Автокомпоненты», Санкт-Петербург, Россия, сроком на четыре года и они могут быть повторно избраны.

В 2016 году было проведено 5 очередных заседаний Совета директоров в соответствии с заранее опубликованным Календарем проведения заседаний. Совет директоров принимал решения еще пять раз вне очередных заседаний в соответствии с правилами работы Совета директоров вне заседания.

В день 19 июля 2016 года истек срок действия мандата председателя Совета директоров Йосипа Бобана и члена Николы Зовко, и в соответствии с решением Общего собрания новыми членами были избраны Ивица Толич и Хрвое Юришич сроком на четыре года начиная с 20 июля 2016 года.

Структура управления (продолжение)

Члены Совета директоров

В соответствии с Уставом, членам Совета директоров может быть выплачена награда за их работу и то в размере, определяемом Общим собранием в своем решении за бизнес-год, в котором выплачивается награда, в зависимости от результатов деятельности и состояния Компании. В соответствии с решением очередного Общего собрания АД Пластика был определен размер награды за работу членов Совета директоров следующим образом: председателю Совета директоров выплачивается награда в размере 1,5 средней месячной брутто зарплаты для каждого заседания Совета директоров, а остальным членам Совета директоров в размере 1 средней месячной брутто-зарплаты для каждого заседания Совета директоров. Размер награды определяется на основе средней месячной брутто-зарплаты работника АД Пластика, полученной за три месяца, предшествующие месяцу выплаты данной награды. Награда выплачивается после каждого заседания Совета директоров.

В 2016 году не было принято решение о выплате наград членам Совета директоров.

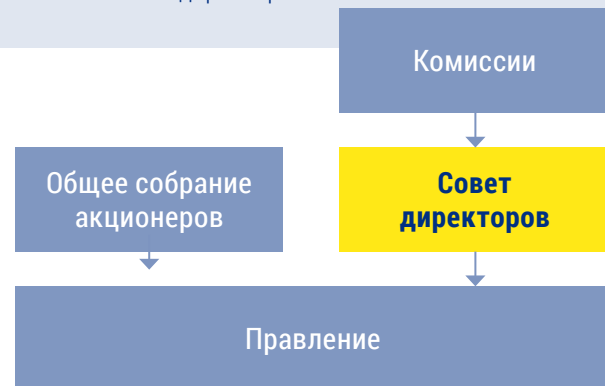

Дмитрий Леонидович Драндин

председатель

- текущий мандат с 15 октября 2015 г. по 14 октября 2019 г.
- избранный акционером Открытое акционерное общество «Холдинг Автокомпоненты»

Хрвое Юрий

член

- текущий мандат с 20 июля 2016 г. по 19 июля 2020 г.
- избранный Общим собранием

Игорь Анатольевич Соломатин

член

- текущий мандат с 23 июля 2015 г. по 22 июля 2019 г.
- избранный Общим собранием

Долорес Черина

член

- текущий мандат с 2 июня 2015 г. по 1 июня 2019 г.
- избранная Рабочим советом

Ивица Толич

заместитель председателя

- текущий мандат с 20 июля 2016 г. по 19 июля 2020 г.
- избранный Общим собранием

Марио Гргуринович

член

- текущий мандат с 23 июля 2015 г. по 22 июля 2019 г.
- избранный Общим собранием

Надежда Анатольевна Никитина

член

- текущий мандат с 15 октября 2015 г. по 14 октября 2019 г.
- избранная акционером Открытое акционерное общество «Холдинг Автокомпоненты»

Структура управления (продолжение)

Комиссии Совета директоров

В соответствии с Законом и Регламентом работы Совета директоров, в АД Пластике назначены три комиссии, которые помогают Совету директоров в его работе и то таким образом, что они подготавливают решения, принимаемые Советом директоров и следят за их выполнением.

Указанные комиссии:

- Ревизионная комиссия
- Комиссия по вознаграждениям
- Комиссия по назначениям

Ревизионная комиссия состоит из четырех членов, в то время как Комиссия по вознаграждениям и Комиссия по назначениям состоят из трех членов каждая.

Ревизионная комиссия

Ревизионная комиссия несет ответственность за отслеживание эффективности системы внутреннего контроля, внутреннего аудита и системы управления рисками, следит за проведением аудита годовых финансовых и консолидированных отчетов и обсуждает планы и годовой отчет службы внутреннего аудита и важные вопросы, относящиеся к данной области.

Председатель:

Никола Зовко

Члены:

Нэнад Шкомрль

Дмитрий Леонидович Драндин

Анатолий Яновскис

В отчетном периоде были проведены четыре заседания Ревизионной комиссии и то:

- 15. заседание, состоявшееся 28.01.2016 года, на котором был утвержден Отчет о реализации Годового плана службы внутреннего аудита за 2015 год; Отчет о проведении политики оказания неаудиторских услуг за 2015 год, Годовой план службы внутреннего аудита на 2016 год;
- 16. заседание, состоявшееся 24.05.2016 года, на котором рассмотрели Годовую финансовую отчетность Группы АД ПЛАСТИК за 2015 год и Отчет аудитора о проведенном аудите указанной финансовой отчетности, а также предоставили рекомендации Совету директоров об утверждении этих отчетов. Ревизионная комиссия обсудила также проекты решений о распределении прибыли за 2015 год и выплате дивидендов, о назначении аудитора за 2016 год и определении размера оплаты его работы. Был утвержден Отчет службы внутреннего аудита за первый квартал 2016 года и были предоставлены рекомендации Совету директоров об утверждении Проектов указанных решений.
- 17. заседание, состоявшееся 14.07.2016 года, на котором Ревизионная комиссия обсудила и утвердила Отчет службы внутреннего аудита из июля 2016 года.
- 18. заседание, состоявшееся 24.11.2016 года, на котором Ревизионная комиссия утвердила дополнение к Отчету службы внутреннего аудита из июля 2016 года и Отчет службы внутреннего аудита из октября 2016 года.

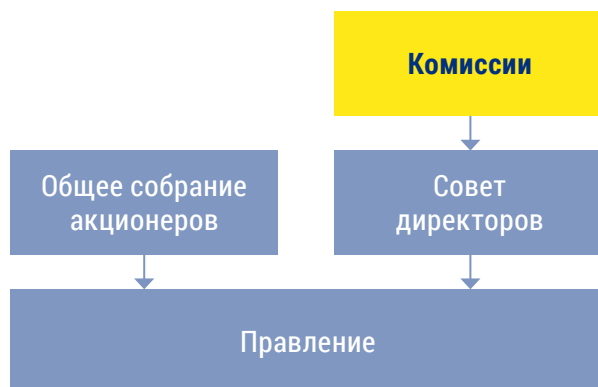

Структура управления (продолжение)

Комиссии Совета директоров (продолжение)

Внутренний контроль осуществляют службы контроллинга и внутреннего аудита. О проведенной проверке служба контроллинга информирует Правление, а служба внутреннего аудита – Правление и Ревизионную комиссию. Сфера работы службы внутреннего аудита включает в себя оценку и рекомендации по совершенствованию процесса корпоративного управления, оценку адекватности и эффективности контроля в управлении организацией, в управлении деятельностью и информационной системой, надзор за осуществлением целей и соблюдением установленных политик, регламентов и рабочих инструкций, отчетность и представление заключений о применении нормативных документов по областям деятельности, прогнозирование и управление рисками и защита имущества компании.

Комиссия по вознаграждениям

Комиссия по вознаграждениям предлагает Совету директоров политику премирования Правления, награды для членов Совета директоров, о которых решение принимает Общее собрание, и подходящую форму и содержание договоров с членами Правления.

Председатель:

Ана Лукетин

Члены:

Дмитрий Леонидович Драндин
Никола Зовко

В отчетном периоде не было проведено ни одно заседание Комиссии по вознаграждениям.

Комиссия по назначениям

Комиссия по назначениям выдвигает кандидатов для избрания в состав Правления и Совета директоров, рассматривает политику Правления о трудоустройстве руководителей высшего звена и оценивает качество работы Совета директоров и Правления.

Председатель:

Никола Зовко

Члены:

Нэнэд Шкомрль
Дмитрий Леонидович Драндин

Комиссия по назначениям 24.05.2016 года провела одно заседание, на котором были избраны Председатель и заместитель председателя указанной Комиссии, и были обсуждены и утверждены Проекты решений о выдвижении трех кандидатов в члены Ревизионной комиссии, одного кандидата в члены Комиссии по вознаграждениям и проекты решений о назначении Председателя и членов Правления компании.

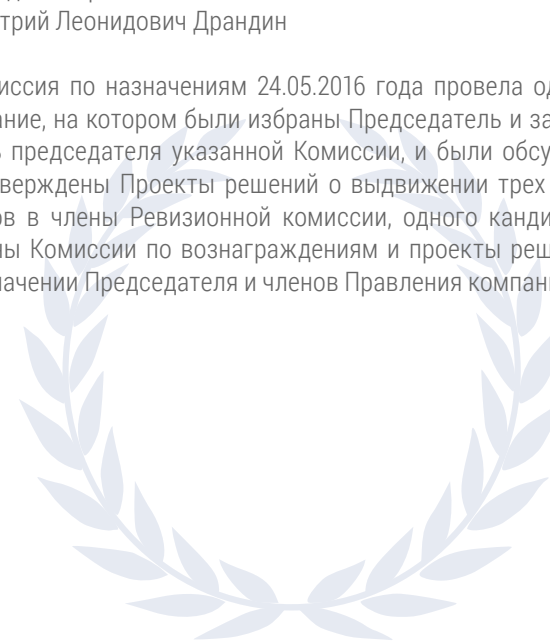
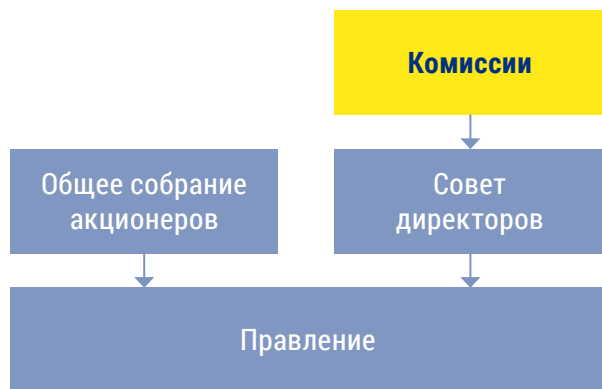

Структура управления (продолжение)

Правление

На заседании Совета директоров, состоявшемся 19 июля 2016 г. был назначен новый состав Правления:

- **Маринко Дошен** – председатель Правления
- **Катия Клепо** – член Правления по продажам и стратегическим закупкам
- **Саня Биочич** – член Правления по финансам, бухгалтерскому учету, контроллингу и ИТ
- **Младен Перош** – член Правления по исследованиям и разработкам

В день 19 июля 2016 истек срок действия мандата членов **Ивицы Толича** и **Хрвое Юришича**.

Денис Фусек подал в отставку с должности члена Правления в день 30 апреля 2016 года по личным причинам.

В 2016 году было проведено 24 заседания Правления.

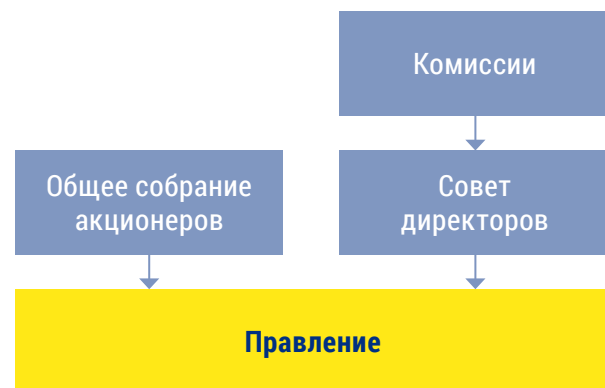

Правление АД Пластик Группы отвечает за осуществление деятельности, что включает в себя определение корпоративных функций и их задач, самостоятельное представление интересов компании, подготовку проектов решений (экономических, социальных, в области развития и охраны окружающей среды), а также общих актов и договоров, входящих в полномочия Общего собрания акционеров, исполнение решений, принятых Общим собранием акционеров в рамках своих полномочий, представление отчетности Совету директоров, представление консолидированной годовой отчетности Общему собранию акционеров, деятельность по управлению субсидиарными компаниями и участие в управлении аффилированными компаниями.

Правление состоит из трех до восьми членов, которые Совет директоров назначает на должность и освобождает от долж-

ности. Они определяют число членов и назначают одного из них председателем Правления, а также могут назначить заместителя председателя. Мандат членов Правления длится до пяти лет, с возможностью повторного назначения без ограничения числа мандатов. Члены Правления имеют исполнительный статус и каждый из них независимо и самостоятельно представляет компанию. Они выбираются в соответствии со своими профессиональными компетенциями и необходимым опытом работы.

В 2016 году была утверждена специальная Политика разнообразия АД Пластик Группы, целью которой является установление стандартов, необходимых для обеспечения разнообразия в отношении пола, возраста, образования, навыков и других различий, и это может помочь в процессе принятия решений об управлении компанией.

Правление определяет задачи корпоративных функций, а каждая конкретная корпоративная функция имеет определенное положение на исполнительном уровне, соответствующее высшему органу управления, или соответствующие должности управленческого уровня (директора, руководители), которые непосредственно отвечают перед Правлением и отчитываются о планах, достижениях и выполнении задач. Правление непосредственно участвует в разработке, утверждении и обновлении заявлений о назначении, ценностях и миссии организации, ее стратегии, политике и целях. Оно отвечает за эффективное управление потенциальными бизнес-рисками и анализирует экономические, экологические и социальные последствия и возможности на регулярных заседаниях.



Структура управления (продолжение)

Корпоративные функции



Корпоративные функции: контроллинг, внутренний аудит, человеческие ресурсы, исследования и разработки, продажи, стратегические закупки, центральная логистика, финансы, правовые вопросы, корпоративные коммуникации, организация бизнеса, информатика, защита и безопасность, система качества и производство.

Председатель Правления компании АД Пластик – исполнительный руководитель в области человеческих ресурсов, системы качества и управления исполнительными комитетами. Причина делегирования этих функций управлению председателю высшего органа управления заключается в снижении уровня передачи информации по вопросам управления человеческими ресурсами и принятия стратегических решений, связанных с системой качества Группы в сфере системы, качества на этапе разработок и производства.

Правление периодически организует консультации с отдельными стейкхолдерами Группы, а регулярные консультации с конкретными стейкхолдерами делегированы менеджерам, которые обязаны обеспечить Правлению обратную связь. При утверждении стратегий и планов регулярно анализируются существующие и предлагаются более прогрессивные методы управления, а корпоративные функции постоянно предлагают усовершенствования по конкретным направлениям. Правление постоянно работает над совершенствованием коллективных знаний по всем соответствующим темам.

Эффективность работы Правления оценивает Совет директоров на очередных заседаниях. Оценка основывается на показателях успешности деятельности, создании и поддержании позитивного имиджа компании во всех соответствующих сообществах.

В соответствии с Законом о хозяйственных обществах член Правления не может одновременно быть членом Правления или Совета директоров другого общества, осуществляющего деятельность, относящуюся к предмету деятельности компании, без предварительного согласия Совета директоров. Кроме того, он не может без согласия Совета директоров участвовать в принятии решения или заключении юридической сделки в случае, если законным представителем, прокурисом или доверенным лицом второй договаривающейся стороны является его кровный родственник, супруг, гражданский супруг или родственник по браку до второго колена. Член Правления не может участвовать в принятии решений, связанных с какой-либо юридической сделкой, в которой существует конфликт интересов между членом Правления и компанией. Член Правления обязан уведомить об этих обстоятельствах других членов Правления и Совет директоров, независимо от того, участвует ли он в принятии решения или заключении юридической сделки. Он обязан указать все факты, касающиеся характера своих отношений со второй договаривающейся стороной и свою оценку наличия конфликта интересов.

Правление АД Пластик Группы, а именно председатель Правления, отвечает за утверждение отчета об устойчивом развитии Группы.

Общая сумма начисленных вознаграждений членам Совета директоров, Правления и Исполнительным директорам за 2016 год составила 10.422.000 кун.

Сотрудники

АД Пластик Группа является многонациональной компанией, которая строит уникальную корпоративную культуру, уважая различия, поощряя и развивая сотрудничество на всех уровнях, активное поведение, готовность к принятию ответственности, вознаграждение по результатам работы, признание превосходства, развитие коллегиальности и уважение достоинства личности каждого человека. Таким образом создаем синергию между различными бизнес-сегментами и местами, в которых компания осуществляет свою деятельность.

Ключ к успеху компании лежит в удовлетворенных и мотивированных сотрудниках, поэтому компания сосредоточена на продвижении знаний, профессионального и личностного развития каждого человека. Признание важности и потенциала своих сотрудников является основой стратегии управления человеческими ресурсами. Бонусные системы направлены на признание вклада отдельных лиц и, таким образом, выделяются работники, которые достигают результатов выше ожиданий.

В среднесрочной перспективе функция управления человеческими ресурсами будет являться стратегическим партнером Правления и менеджеров всех уровней в успешном управлении ключевым ресурсом компании - людьми. Будут строить и устанавливать стандарты для всех ключевых процессов в своей области компетенций и будут внедрять их на всех заводах, с учетом их специфики, выполняя при этом заданную стратегию по управлению человеческими ресурсами.

Численность занятых по регионам и видам договоров за 2016 год

Состояние на 31.12.2016 Г.		Сотрудники с трудовым договором			Общее число сотрудников	Доля 2016 г.
Страна	Завод	На неопределенный срок	На определенный срок	Временная и подрядная работа*		
Хорватия	Солин, Загреб	803	390		1193	56,25%
Сербия	Младеновац	172	0	42	172	8,11%
Словения	Ново Место	5	1		6	0,28%
Россия	Калуга	229	0	0	229	10,80%
	Самара	496	25	9	521	24,56%
Всего		1705	416	51	2121	

Доля различных типов трудовых договоров в 2016 году

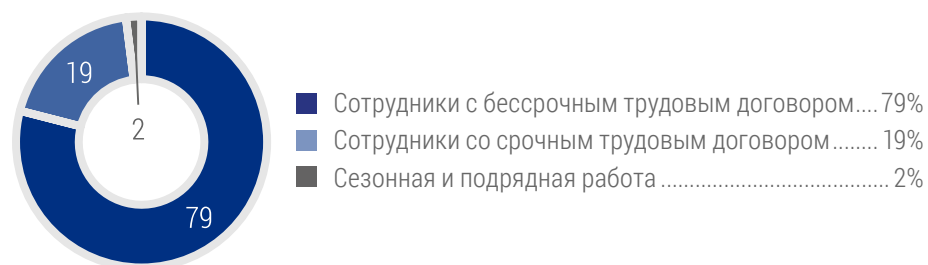

Сотрудники (продолжение)

▶ В краткосрочной перспективе будет сделана реорганизация организации и ключевых бизнес-процессов с целью повышения эффективности, скорости принятия решений и комплектования кадров, с тем чтобы организация стала более эффективной и более гибкой. Таким образом, обеспечиваются условия для роста и развития компании за счет оптимального управления человеческими ресурсами и организацией к удовлетворению своих сотрудников.

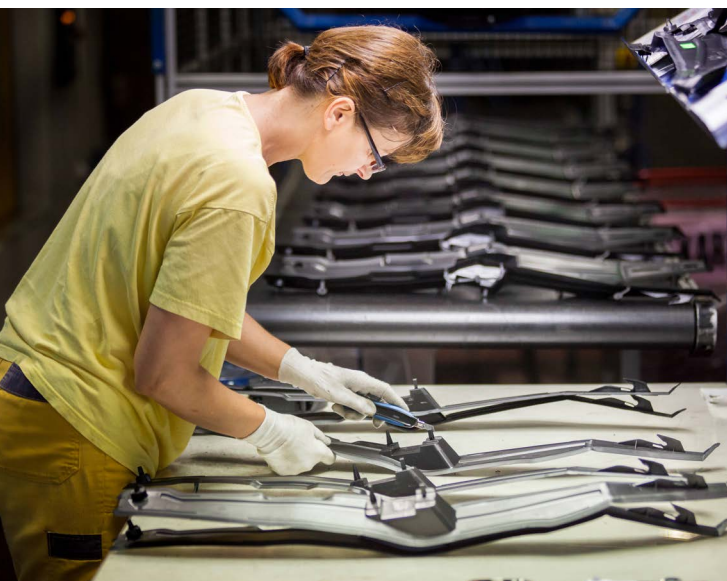

План развития персонала компании опирается как на внешние, так и на внутренние процессы (образование, обучение, семинары, внутренние академии, наставничество, интеграция). В то же время путем внутренних и внешних мероприятий непрерывно работаем над повышением восприятия АД Пластик Группы как желательного работодателя на рынке труда. Таким образом мы хотим обеспечить качественную базу потенциальных сотрудников, которые будут включены в процесс подбора персонала. ▶

Доля работников по странам, в которых ведут свою деятельность, в 2016 году

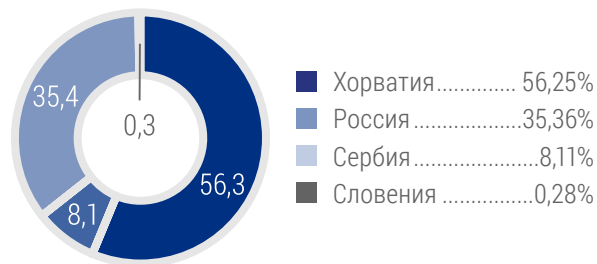

Доля сотрудников по видам работ в 2016 году

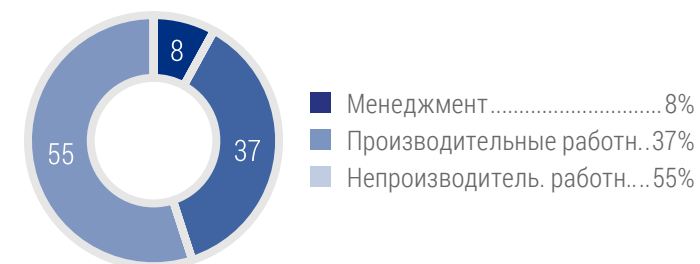

Возрастная структура сотрудников в 2016 году

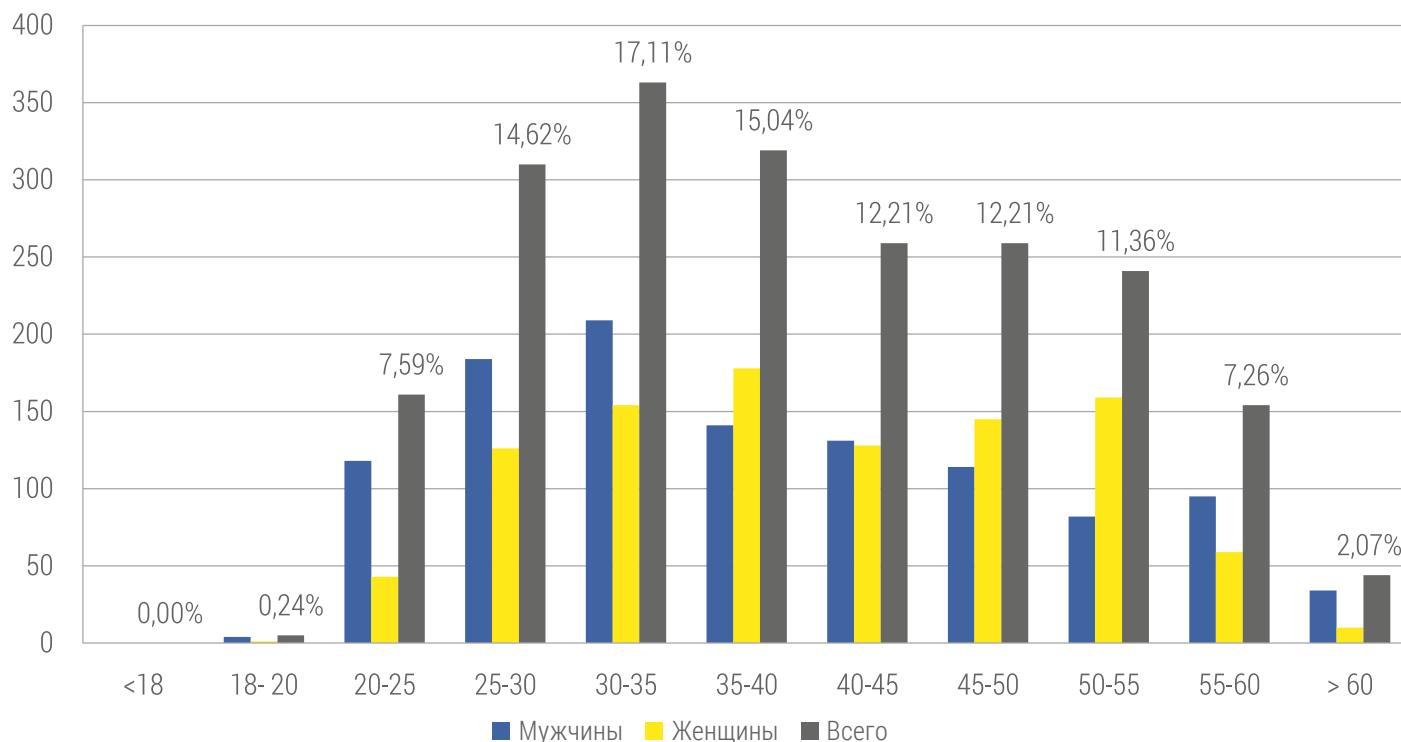

Сотрудники (продолжение)

► Конечной целью стратегии управления человеческими ресурсами АД Пластик Группы является долгосрочный успех организации. Это является предпосылкой для достижения желаемой стимулирующей среды, в которой мотивированные сотрудники владеют требуемыми компетенциями и выполняют заданные цели компании к удовлетворению всех заинтересованных сторон, соблюдая при этом все элементы корпоративной социальной ответственности.

Каждый год в соответствии с бизнес-планом компании разрабатывается план трудоустройства, в рамках которого предусматривается потребность в новых кадрах. Компания охотно принимает на работу молодых специалистов, но не менее ценит людей с жизненным и трудовым опытом. Их место в компании может найти молодые и инновационные специалист, но и стоять жизней и опыт работы. АД Пластик Группа готова быстро адаптироваться к изменениям, развиваться и приобретать новые знания, которые позволяют привлечь наиболее талантливых сотрудников.

АД Пластик Группа в отчетном периоде насчитывала 2.121 сотрудника, из чего 1.193 сотрудника работают в Хорватии, 750 сотрудников работает в России, 172 сотрудника работают в Сербии и 6 сотрудников работают в Словении. По сравнению с предыдущим отчетным периодом, не было никаких существенных изменений в возрастной структуре персонала, за исключением того, что в 2016 году увеличилась доля работников в возрасте 35-40 лет. Не было никаких существенных изменений ни в общей гендерной структуре в 2016 году, так что женщины составляют 47,38% от общего числа сотрудников, в то время как мужчины составляют 52,62% от общего числа сотрудников.

Тенденция числа сотрудников АД Пластик Группы в течение нескольких лет подряд демонстрирует поддержание стабильного числа сотрудников. В соответствии с должностными инструкциями, сотрудники АД Пластик Группы делятся на: менеджмент, который состоит из членов Правления; исполнительных директоров и директоров, непроизводительных работников, которые состоят из административных работников

и административных работников производства; и производительных работников, которые состоят из работников производства. Большинство сотрудников заключило трудовой договор на неопределенный срок, и в течение отчетного периода дополнительно снизилась доля трудовых договоров на определенный срок на 1%.

Коллективными договорами охвачено в общей сложности 80,81% сотрудников АД Пластик Группы, а коллективные договоры применяются в Хорватии и на заводе в Винтае. В отношении других работников применяются права и обязанности, регулируемые различными регламентами в соответствии с положениями закона. В отчетном периоде были проведены коллективные переговоры в России и начались переговоры в Хорватии.



Гендерная структура сотрудников

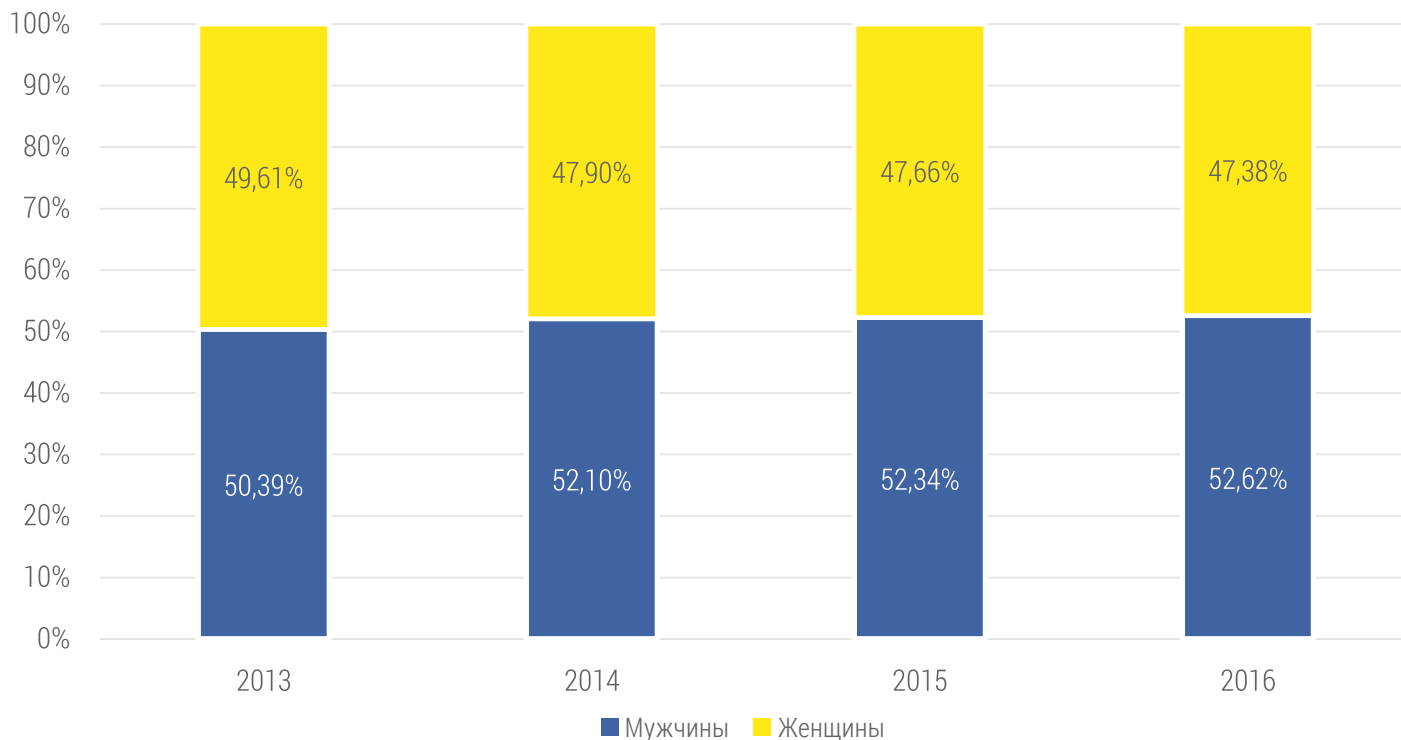

Цепь поставок

Цепочки поставок и их производительность значительно влияют на бизнес и статус компаний в автомобильном мире, поэтому на их обращается особое внимание, особенно когда мы говорим о поставщиках, которые непосредственно влияют на качество продукции АД Пластик Группы. Принципы корпоративной социальной ответственности включены в политику управления поставщиками и в первую очередь относятся к обязательству по соблюдению прав человека и трудовых прав, а также соблюдению положений об охране окружающей среды и борьбе с коррупцией.

Благодаря своему глобальному присутствию в автомобильной промышленности АД Пластик Группа может оказывать влияние на другие заинтересованные стороны в области корпоративной социальной ответственности. Поэтому формализация правил поведения поставщиков посредством процедур и анкет для оценки, позволяет выбирать только тех поставщиков, которые соответствуют указанным выше критериям, их мониторинг, а также поощрение соблюдения установленных принципов на всех наших производственных площадках.

Одним из главных критериев выбора новых поставщиков материалов и комплектующих является наличие сертификата, работа в соответствии со стандартами ISO TS 16949 и ISO 14001 и заполнение Анкеты самооценки, в которой четко определены стандарты охраны окружающей среды и принципы корпоративной социальной ответственности. Анкета включает в себя вопросы в области прав человека, права на рабочие ассоциации, запрещение детского труда и вопросы, относящиеся к борьбе с различными формами дискриминации и коррупции. Все поставщики АД Пластик Группы должны вести работу по совершенствованию своей системы деятельности с четко определенными целями и сроками, а соответствие требуемым стандартам и Анкете самооценки проверяется в ходе регулярных аудитов поставщиков.

В отчетном периоде проводилась регулярная оценка поставщиков в соответствии с установленными критериями. Оценка включала с себя ежемесячную оценку поставщиков материалов и ежегодную оценку поставщиков оборудования, оснаст-

ки и услуг. Кроме регулярной оценки, в Хорватии была проведена анкета среди поставщиков, касающаяся соблюдения руководящих принципов корпоративной социальной ответственности. За оценку поставщиков ответственность несет отдел стратегических закупок и проводится в соответствии с критериями менеджмента качества, экологического менеджмента и соблюдения принципов корпоративной социальной ответственности.

Среди важных изменений в структуре цепочки поставок в 2016 году, которые могут существенно повлиять на особенность корпоративной социальной ответственности, важно упомянуть новые поставщики хромированных деталей. Была проведена оценка данных поставщиков и оценка их соответствия стандартам автомобильной промышленности и стандарту ISO 14001. Поставщики имеют необходимые сертификаты, что было подтверждено и в ходе аудитов, проведенных клиентами.

Цель АД Пластик Группы заключается в увеличении количества местных поставщиков, учитывая при этом необходимость удовлетворения требований к качеству продукции. Под местными поставщиками подразумеваются те, которые находятся в странах размещения конкретных производственных площадок компании, а расчеты с ними осуществляются в местной валюте.

Поскольку в Хорватии нет развитой автомобильной промышленности, здесь очень трудно найти качественных местных поставщиков.

В Солине сократилось общее число поставщиков, но и увеличился товарооборот с местными поставщиками за счет их более широкого участия в процессе оказания различных услуг. Таким образом, в отчетном периоде был проведен ряд мероприятий по локализации поставщиков в российских компаниях.



Цепь поставок (продолжение)

Общее количество местных и зарубежных поставщиков по производственным площадкам



Местные и иностранные поставщики

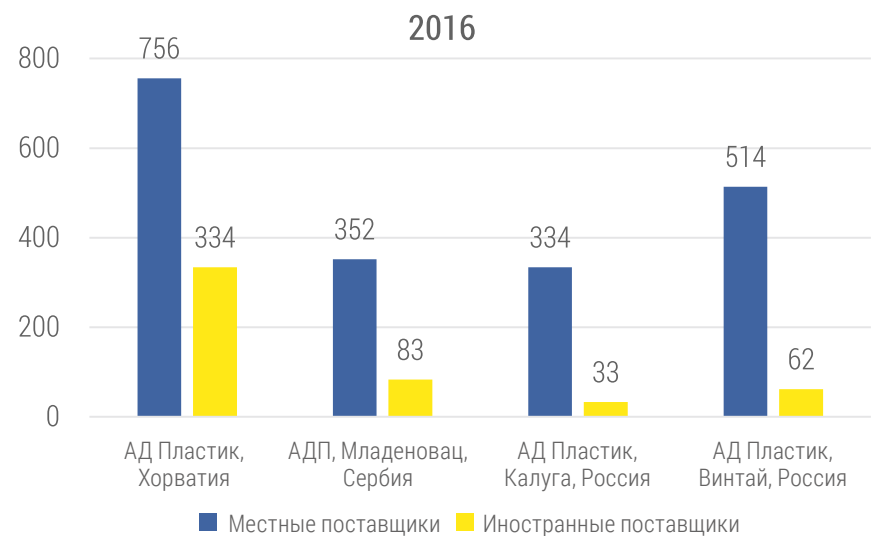
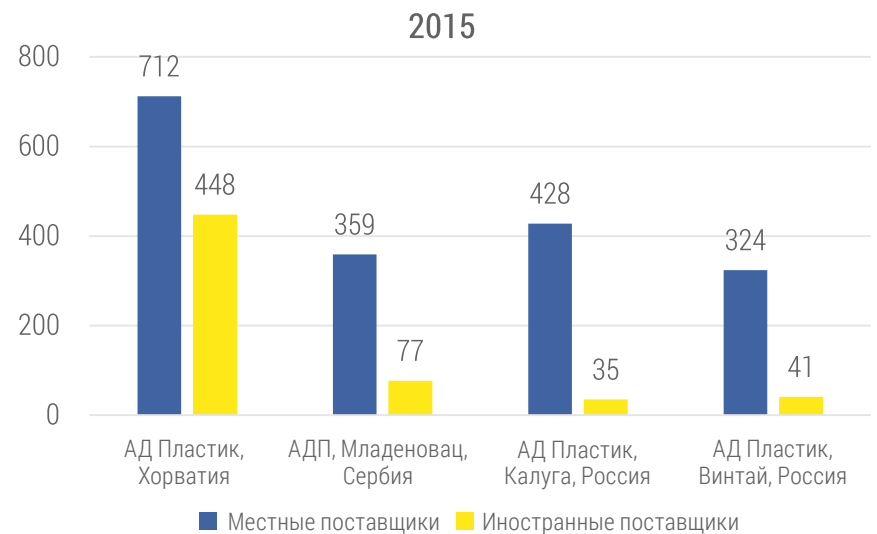

Обязательства перед внешними инициативами

АД Пластик Группа активно участвует в работе национальных и региональных экономических организаций, представляющих стратегические интересы хорватской экономики. В отчетном периоде председатель Правления Маринко Дошен является членом Ассамблеи Хозяйственной палаты Хорватии (HGK), а член Правления Младен Перош – заместителем председателя Экономического совета Жупанийской палаты в Сплите.



Компания играет ведущую роль в работе Ассоциации пластмассовой и резиновой промышленности HGK, заместителем председателя которой является член Правления Младен Перош. Также, Славен Рагуж из АД Пластик Группы является председателем региональной Профессиональной группы производителей пластмасс и резины Жупанийской палаты.



Как крупнейший производитель автомобильных компонентов в Хорватии, компания является учредителем кластера производителей автозапчастей «AD Klaster». Председатель Правления АД Пластик Группы, Маринко Дошен, является также председателем Собрании акционеров «AD Klaster». Глава «AD Klaster» одновременно является председателем Правления Хорватского кластера конкурентоспособности автомобильного сектора. Компания активно участвует в проекте разработки субтематической приоритетной области «Производство деталей и систем с высокой добавленной стоимостью для автомобильных и железнодорожных транспортных средств» по инициативе



Министерства экономики, бизнеса и торговли, Центра по промышленному развитию и Всемирного банка. Проект направлен на повышение конкурентоспособности хорватских компаний, работающих в указанной субтематической приоритетной области на глобальном уровне.

Через членство в Аналитическом центре (think tank) Института промышленного развития Компания активно способствует достижению разумного, устойчивого и всеобъемлющего роста и развития путем совершенствования теории и политики промышленного развития и сопутствующих политик с междисциплинарным подходом.



АД Пластик Группа является одним из учредителей «Центра компетенции по разработке деталей для автомобильной промышленности», который ориентирован на операции по исследованиям и разработкам, а за счет членства в Клубе экспортеров способствует важности экспорта и повышает осведомленность о положительном влиянии экспортеров на хорватскую экономику в целом.



Членство в Хорватском деловом совете по устойчивому развитию имеет исключительное значение для развития социально ответственной деятельности АД Пластик Группы, поскольку это представляет собой эффективную платформу для содействия социальной от-



ветственности во всех сегментах общества. Как член Хозяйственной палаты Хорватии компания Компания подписала ее Кодекс деловой этики, которым определяются основные этические принципы поведения хозяйствующих субъектов в хорватской экономике.

В целях самооценки и улучшения передовой практики в области корпоративной социальной ответственности АД Пластик Группа является членом Ассоциации социально ответственного бизнеса HGK, Ассоциации по защите окружающей среды в экономике HGK и Ассоциации по развитию человеческих ресурсов HGK.

Компания подписала Глобальный пакт ООН (Global Compact), тем самым приняв на себя обязательство продвижения 10 принципов GC в области прав человека и трудового права, защиты окружающей среды и предотвращения коррупции в своей деятельности.



АД Пластик Группа является членом Хорватско-российского делового клуба в Москве и Ассоциации европейского бизнеса (Association of European Businesses) со штаб-квартирой в Москве, а это служит доказательством активного участия Компании в ассоциациях за пределами Хорватии.



АД Пластик Группа применяет принцип предосторожности, в соответствии с которым избегает любого возможного риска от применения новой технологии до получения полной информации, то есть понимания ее влияния на окружающую среду и здоровье человека

Обязательства перед внешними инициативами (продолжение)

Аудиты в 2016 году

Внешние аудиты и сертификацию проводит независимая сертификационная компания Bureau Veritas Certification (BVC), и то:

- **ISO TS 16949** - Системы управления качеством
- **ISO 14001** - Системы охраны окружающей среды
- **OHSAS 18001** - Системы охраны труда и техника безопасности
- **ISO 50001** - Системы управления энергией
- **ISO 27001** - Системы управления информационной безопасностью



В 2016 году были успешно проведены следующие внешние аудиты в отношении внедренных норм на уровне АД Пластик Группы:

- Хорватия – ISO TS 16949, ISO 14001, OHSAS 18001, ISO 50001
- Сербия – ISO TS 16949, ISO 14001, OHSAS 18001, ISO 50001
- Калуга, Россия – ISO TS 16949, ISO 14001
- Винтай, Россия – ISO TS 16949, ISO 14001

	ISO TS 16949:2009 действителен до	ISO 14001:2004 действителен до	OHSAS 18001:2007 действителен до	ISO 50001:2011 действителен до
Солин, Хорватия	14 сентября 2018 г.	15 сентября 2018 г.	9 октября 2017 г.	27 ноября 2019 г.
Загреб, Хорватия	14 сентября 2018 г.	15 сентября 2018 г.	9 октября 2017 г.	27 ноября 2019 г.
Самара, Россия	1 апреля 2017 г.	18 октября 2017 г.		
Калуга, Россия	14 сентября 2018 г.	15 сентября 2018 г.		
Младеновац, Сербия	14 сентября 2018 г.	15 июня 2018 г.	20 декабря 2018 г.	14 февраля 2020 г.

Важные события в 2016 году

Номинации (новые сделки)

Renault Clio

Получена номинация на производство окрашенных передних и задних бамперов и боковых маск заднего бампера для автомобиля **Renault Clio**, который будет производиться на заводе Revoz в Словении, а начало серийного производства запланировано на август 2017 года. АД Пластик в рамках данного проекта будет осуществлять литье, покраску и сборку компонентов.

Ожидаемый доход в течение двух лет составляет 16,5 миллионов евро.



Volkswagen

Получена номинация на производство поручней для четырех моделей автомобилей Volkswagen: **Golf Variant**, **Golf Sportsvan**, **Touran** и **Tiguan**. Поручни будут выпускаться на заводе в г.Солин, а серийное производство запланировано на 2017 год. Поставка поручней будет осуществляться с завода в Солине на заводы в Германии (Вольфсбург и Саксония) и Мексике (Пуэбла). Сотрудничество с компанией Volkswagen согласовано как минимум на четырехлетний период, а кроме выручки оно принесет улучшения в смысле организации, поскольку речь идет о клиенте, который настаивает не только на качестве продукции, но и на эффективности всех производственных процессов. Имея в виду объем продукции, которую выпускает Группа Volkswagen, расширение с ней сотрудничества имеет большое значение для деятельности компании.

Ожидаемый годовой доход составляет 2,5 миллионов евро.

«У нас есть знания и опыт, необходимые для производства поручней, и я уверен, что данная сделка будет иметь положительный эффект на деятельность АД Пластика в долгосрочной перспективе.» - сказал **Кристиан Жапер**, менеджер по продажам по VW и BMW.

Maserati Levante

После успешного проекта по разработке поручней, при сотрудничестве с концерном **Fiat – Chrysler** (FCA), АД Пластик оказался в роли партнера по разработке в отношении проекта воздухопроводов для роскошной модели **Maserati Levante**. Всего сконструировано одиннадцать деталей по данному проекту, а именно: рамки центральных воздухопроводов, центральные воздухопроводы, решетка, соединительный воздухопровод и передние воздухопроводы.

Также, получена номинация для производства воздухопроводов для новой продукции в производственном ассортименте Maserati, несущих воздух для охлаждения/нагрева салона от панели приборов до задней части автомобиля. Речь идет о семи деталях, которые изготавливаются с помощью технологии выдувного формования и будут производиться

на заводе АДП Младеновац, и о пяти литейных деталях, которые будут производиться в г.Солин.

Ожидаемый доход от проекта составляет 3 миллиона евро.

«Это наш первый совместный проект по разработке с Группой FCA, а модель Levante попадает в категорию роскошных автомобилей, которыми мы до сих пор не занимались часто. Это доказательство того, что у нас есть знания, способности и необходимые качества, чтобы ответить на вызовы самых требовательных клиентов и моделей на рынке автопромышленности.» - сказал **Урош Павлович**, заместитель директора по разработке литейных, окрашенных и выдувных изделий.



Важные события в 2016 году (продолжение)

Номинации (новые сделки)

Edison



Получена номинация на дополнительную сделку по проекту **Edison**, а точнее – на производство центральной консоли для автомобилей **Smartfour** (S4S) и **Smarttwo** (S2S). Речь идет о перемещении производства, которое до недавнего времени осуществлял завод Reydel в Ружготе, Франция. Упомянутые консоли будут производиться на наших производственных площадках в Загребе и Солине, а поставки стартуют в начале 2017 года.

Ожидаемый доход от данной сделки оценивается в 3 миллиона евро в год.

«Я рад, что мы увеличиваем долю в производстве деталей для автомобилей по проекту Edison. С технологической точки зрения, проект не является сложным, но план график указывает на вызовы и требует подготовки производства к серийным условиям и валидации продукции в короткие сроки.» - сказал **Нино Качански**, руководитель проекта.

Ford EcoSport

Получена номинация по модели **EcoSport**, автомобиль Ford класса B, который будет выпускаться в г.Крайова в Румынии. Начало производства запланировано на октябрь 2017 года и должно длиться три с половиной года. Для новой модели EcoSport АД Пластик будет изготавливать передние облицовки колесных арок и дефлекторы задних колес на заводе в Солине.

Ожидаемый доход от данного проекта составляет 4,8 миллионов евро.

«Таким образом, АД Пластик стал поставщиком еще одного завода Ford в Европе, доказав свое качество и победив жесткую конкуренцию производителей, расположенных в близости их завода в Румынии. EcoSport является шестой моделью Ford в портфеле АД Пластик, наряду с моделями Fiesta, Mondeo, Galaxy, S-Max и Vignale.» - сказал **Тончи Якаша**, менеджер по программе Ford.

Также, получена номинация на производство литейных об-

лицовок интерьера для модели Ford EcoSport в России, а эти детали будут выпускаться на заводе АД Пластик Группы в пос.Винтай. Согласно имеющейся полученной от покупателя информации, серийное производство запланировано на середину 2017 года на заводе Ford Sollers, Набережные Челны в России.

Ожидаемый годовой доход от данного проекта за полный год производства составляет 1,5 миллионов евро.

«Учитывая текущее снижение объемов продаж на российском рынке, большинство поставщиков Tier I имеют избыток незагруженных мощностей, соответственно, конкуренция в борьбе за эту номинацию была очень сильной. Благодаря этой номинации возвращаемся к панели стратегических поставщиков компании Ford в России, а это для нас очень важно и открывает возможности конкурировать в отношении других моделей автомобилей этого клиента.» - сказал директор по продажам для России **Мислав Челар**.



Важные события в 2016 году (продолжение)

Номинации (новые сделки)

Fiat

Получена номинация на производство окрашенных деталей панели приборов, бамперов, коннекторов воздухопроводов и облицовки рычага переключения передач для модели **Fiat 500**. Данные детали по этому проекту будут выпускаться на трех заводах АД Пластик Группы, а именно в г.Солин, г.Загреб и г.Младеновац. Согласно имеющейся полученной от покупателя информации, серийное производство запланировано в течение 2017 года на заводе FCA Крагуевац в Сербии. Данная номинация представляет собой первую сделку по окраске деталей с компанией Fiat, что обеспечивает намного лучшую стартовую позицию для потенциальных будущих номинаций по окраске нескольких деталей, но и деталей других моделей автомобилей этого известного производителя. Кроме окраски, детали бампера также будут выпускаться по технологии литья на производственной площадке в Загребе, выдувные детали в Младеновце, в то время как часть литейных деталей будет изготавливаться в Солине.

Ожидаемый годовой доход от данного проекта за полный год производства составляет более 6 миллионов евро.

«За счет этой номинации мы значительно увеличили наше сотрудничество с компанией Fiat, а путем реализации этого проекта Fiat должен занять второе место в портфеле наших клиентов, сразу после Renault. Данная сделка открывает новые возможности для нас, а результатов с компанией Fiat мы добились прежде всего за счет напряженной работы над созданием партнерских отношений.» - сказал **Тони Штамбук**, директор по продажам для европейского рынка.



Важные события в 2016 году (продолжение)

Награды

Акция с наибольшим ростом цены

Компания АД Пластик впервые получила премию Загребской биржи в категории **Акция с наибольшим ростом стоимости**. В Загребе состоялась пятая церемония вручения Премий Загребской биржи, которая была основана в 2012 году в целях повышения узнаваемости рынка капитала и его активных участников в финансовых кругах и среди широкой общественности. Учитывая, что передовой опыт безусловно заслуживает вознаграждения, вручение премий в знак признания и поддержки самых лучших стало традицией.

Комиссия по награждению Загребской биржи принимала решения о присуждении премий в семи категориях с учетом объективных статистических критериев, а также общего вклада в обучение и развитие отечественного рынка капитала.

„В эти непростые времена, в которые мы работаем, доверие наших акционеров - один из основных приоритетов компании. Мы будем продолжать осуществление поставленных планов деятельности, повышать операционную эффективность и рентабельность, а также улучшать качество деловой отчетности и совершенствовать высокие стандарты прозрачности. Эта награда - дополнительный стимул и ответственность за дальнейшее развитие компании и обеспечение дополнительного роста ее стоимости“, - заявил **Маринко Дошен** при вручении премии.



Золотой ключ

Компания АД Пластик в прошлом году получила два **Золотых ключа – самый инновационный экспортер и лучший экспортер во Францию в 2015 году**. Наряду с полученными наградами соревнование также шло в категории „растущих рынков“ за лучшего экспортера в Российскую Федерацию и лучшего экспортера в Словению в 2015 году. Награды присуждались в рамках 11 Конвенции хорватских экспортеров, состоявшейся в Загребе.

„Меня особенно радует награда самому инновационному экспортеру, поскольку она отражает признание наших исключительных усилий и вложенного труда. Миссия нашей компании состоит в том, чтобы инновационными и творческими решениями, а также постоянным совершенствованием исследований и разработок способствовать повышению качества конечной продукции и успеху наших клиентов. В автомобильной промышленности исключительно важно следить за тенденциями и инновациями, чтобы идти в ногу со своими конкурентами или опережать их. Вот уже несколько лет подряд мы получаем награду Золотой ключ, что представляет высокую честь, поскольку подтверждает преимущество нашей успешной деятельности“, - сказал **Маринко Дошен** при вручении награды.



Важные события в 2016 году (продолжение)

Награды (продолжение)

Награда за выдающиеся достижения в области корпоративного управления

Компания АД Пластик получила **Премию за наибольший прогресс** по Индексу КСО в 2016 году. На основе результатов, достигнутых при заполнении анкеты, Хозяйственная палата Хорватии (HGK) и Деловой совет Хорватии по устойчивому развитию (HR PSOR) ежегодно присуждают премию по Индексу КСО за успешное осуществление социально ответственной деятельности в категориях малых, средних, крупных и государственных компаний.

Индекс КСО - это методика оценки практики ответственности в деятельности хорватских компаний, которая разработана по примеру аналогичных мировых методик, прежде всего Business in the Community CR Index. Упомянутый метод оценки корпоративной социальной ответственности предприятий в Хорватии основывается на системе ранжирования, которая обеспечивает объективную оценку практики социальной ответственности компании по сравнению с другими предприятиями.



Награда за выдающиеся достижения в области корпоративного управления

АД Пластик а.о. оценена как одна из наиболее успешных компаний в области корпоративного управления в Хорватии и получила **Награду за выдающиеся достижения в корпоративном управлении**. В рамках второй бизнес-конференции "Корпоративное управление в Хорватии" впервые присуждались награды акционерным обществам за достижения в корпоративном управлении по методике, разработанной в ходе международного исследовательского проекта, инициированного и проведенного членами Академической сети корпоративного управления в Юго-восточной Европе (SEECGAN).

Лучшие средние производственные инвестиции

В рамках нового проекта Lider Invest по выбору лучших производственных инвестиций в Хорватии компания АД Пластик получила **награду в категории средних производственных инвестиций** за инвестиции в проект Edison в размере 141 миллион кун.

Lider Invest - новый проект, запущенный с целью оказания заслуженного общественного признания предпринимателям, которые решились на осуществление производственных инвестиций. Таким образом предполагается стимулировать предпринимателей, рассматривающих вопрос об инвестировании, а также подчеркнуть важность производства для экономики Хорватии. В борьбу за награду „100 Lider Invest“ за лучшие крупные производственные инвестиции включились все инвестиции на сумму свыше 150 миллионов, за лучшие средние производственные инвестиции квалифицировались все инвестиции в размере от 10 миллионов до 150 миллионов кун, а за малые производственные инвестиции боролись инвестиции ниже 10 миллионов кун.

Национальный победитель в категории импорта/экспорта

Компания АД Пластик получила сертификат **Национального победителя** от Хорватии на церемонии награждения European Business Awards 2016/2017 в категории импорта и экспорта. European Business Awards - один из крупнейших европейских конкурсов, где стимулируются и вознаграждаются выдающиеся успехи и наилучшая деловая практика в европейском бизнес-сообществе. Компания АД Пластик была выбрана на первом отборочном этапе независимым жюри, которое оценивало по основным показателям ЕВА - инновации, деловая этика и успешность.



Важные события в 2016 году (продолжение)

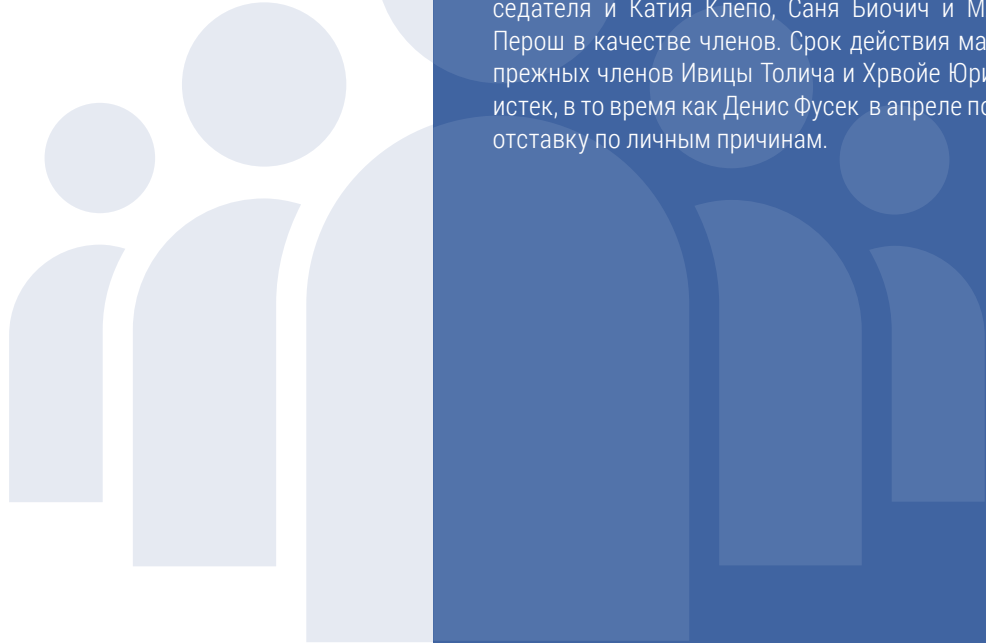

Изменения в составе Правления и Совета директоров

На Общем собрании акционеров, состоявшемся в июле 2016 года были избраны два новых члена Совета директоров АД Пластик, а именно Ивица Толич и Хрвое Юришич, которые заменили прежних членов Йосипа Бобана и Николу Зовко, срок действия мандата которых истек.

На заседании Совета директоров, состоявшемся в июле был избран новый состав Правления АД Пластик, а именно: Маринко Дошен в качестве Председателя и Катия Клепо, Саня Биочич и Младен Перош в качестве членов. Срок действия мандата прежних членов Ивицы Толича и Хрвое Юришича истек, в то время как Денис Фусек в апреле подал в отставку по личным причинам.

Выход из JV Faurecia ADP, г. Луга

АД Пластик а.о. и Faurecia Automotive Holdings, Франция подписали Договор купли-продажи акций, на основании которого АД Пластик продает, а Faurecia покупает 278.136 акций (40%) торгового общества Faurecia ADP Holding s.a.s., Франция, являющегося 100-процентным собственником торгового общества ООО Faurecia ADP в Луге. Передача акций в соответствии с указанным Договором была выполнена 16.12.2016 года. Следовательно, Faurecia стала единственным владельцем общества Faurecia ADP Holding s.a.s, т.е. завода FADP в Луге, Российская Федерация. Вышеупомянутая продажа акций не оказывает влияния на результаты деятельности Группы АД Пластик и планы на рынке Российской Федерации, в то время как сотрудничество АД Пластика с компанией Faurecia продолжается в совместном предприятии Euro Auto Plastic Systems s.r.l в Румынии без каких-либо изменений.



Выявленные существенные аспекты и границы

В отчетном периоде АД Пластик Группа состоит из перечисленных ниже предприятий и все они включены в консолидированную финансовую отчетность:

- АД Пластик а.о., Хорватия
- ООО АДП, Сербия
- ООО АД Пластик, Словения
- АО «АД Пластик», Россия
- ЗАО «АД Пластик Калуга», Россия

Более подробные сведения о деятельности за предыдущий год можно найти в Годовом отчете за 2016 год, опубликованном на интернет-странице компании.

В отчетном периоде была создана рабочая команда по осуществлению мероприятий, связанных с корпоративной социальной ответственностью АД Пластик Группы, которая имеет восемь членов. Члены рабочей команды выбрали существенные аспекты и границы на основании оценки важности отдельных аспектов в отношении идентифицированных участнков, принимая во внимание специфику отрасли и бизнес-процессов, а так же производственных площадок, на которых компания ведет свою деятельность. Рабочая команда раз в месяц собирается на встречах-консультациях в целях улучшения устойчивого развития бизнеса и предоставления отчетности для того, чтобы как можно более качественно и прозрачно отслеживать выполнение поставленных целей по отдельным аспектам. Существенные аспекты АД Пластик Группы будут адаптироваться к изменениям внешних и деловых эффектов в соответствии с приоритетами устойчивого развития.

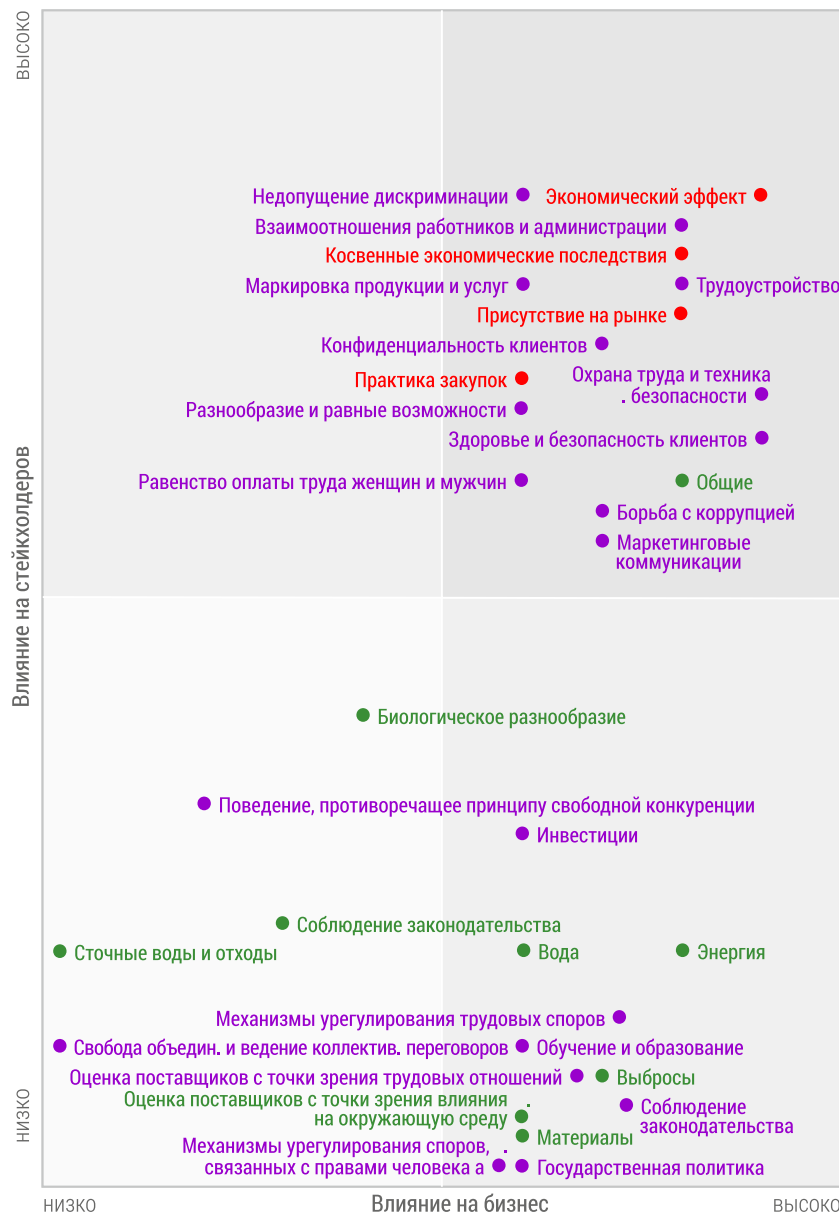

Перечень выявленных существенных аспектов

Экономические аспекты

- Экономический эффект
- Присутствие на рынке
- Косвенные экономические последствия
- Практика закупок

Экологические аспекты

- Материалы
- Энергия
- Вода
- Биологическое разнообразие
- Выбросы
- Сточные воды и отходы
- Соблюдение законодательства
- Общие
- Оценка поставщиков с точки зрения влияния на окружающую среду

Социальные аспекты

- Трудоустройство
- Взаимоотношения работников и руководства
- Охрана труда и техника безопасности
- Обучение и образование
- Разнообразие и равные возможности

- Равенство оплаты труда женщин и мужчин
- Оценка поставщиков с точки зрения трудовых отношений
- Механизмы урегулирования трудовых споров
- Инвестиции
- Недопущение дискриминации
- Свобода объединения и ведение коллективных переговоров
- Механизмы урегулирования споров, связанных с правами человека
- Борьба с коррупцией
- Государственная политика
- Поведение, противоречащее принципу свободной конкуренции
- Соблюдение законодательства
- Здоровье и безопасность клиентов
- Маркировка продукции и услуг
- Маркетинговые коммуникации
- Конфиденциальность клиентов
- Соблюдение законодательства

Профиль отчета

АД Пластик Группа подготовила четвертый Отчет об устойчивом развитии, который охватывает 2016 год. Предыдущий отчет включал в себя 2015 год и был опубликован в декабре 2016 года. Настоящий отчет подготовлен в соответствии с принципами GRI G4, и был выбран основной вариант, как и в отношении предыдущего отчета. АД Пластик Группа собирает сведения для Отчета об устойчивом развитии во всех странах и всех производственных площадках, на которых ведет свою деятельность.

Хозяйственный и календарный год в данном случае совпадают, а АД Пластик Группа составляет отчеты раз в год.

Для проверки содержания Отчета был привлечен Хорватский деловой совет по устойчивому развитию (HR PSOR) в качестве независимой и наиболее компетентной организации по проверке Отчетов об устойчивом развитии в Республике Хорватия.

Контактное лицо:

Зоя Црнечки,
руководитель рабочей команды
ул. Матошева, д. 8, 21 210, Солин
informacije@adplastik.hr





В отчетном периоде получены впечатляющие операционные результаты, при этом продолжая тенденцию успешной деятельности АД Пластик Группы. Операционные доходы составили 935,8 миллионов кун, а это на 9% меньше по сравнению с доходами, полученными за 2015 год, но за счет повышения эффективности деятельности и рационализации расходов была получена EBITDA в размере 135,9 миллионов кун, что представляет собой рост от 18,3% по сравнению с предыдущим годом.

Экономика



Экономика

В отчетном периоде получены впечатляющие операционные результаты, при этом продолжая тенденцию успешной деятельности АД Пластик Группы.

Операционные доходы составили 935,8 миллионов кун, а это на 9% меньше по сравнению с доходами, полученными за 2015 год, но за счет повышения эффективности деятельности и рационализации расходов была получена EBITDA в размере 135,9 миллионов кун, что представляет собой рост от 18,3% по сравнению с предыдущим годом. Чистая прибыль АД Пластик Группы за 2016 год выросла на 7,5% по сравнению с предыдущим годом и составила 49,7 миллионов кун, в то время как

полученная маржа чистой прибыли выросла на 5,3% по сравнению с 4,5%, полученных за 2015 год.

Нераспределенная экономическая стоимость за 2016 год по сравнению с предыдущим годом оказалась на 27% меньше. Основной причиной этого является выплата дивидендов акционерам в размере 12 кун на одну акцию или 50 миллионов кун в общей сложности. Несмотря на снижение прямой экономической стоимости, за счет рационализации операционных расходов, если бы не было выплаты дивидендов в 2016 году, то нераспределенная экономическая стоимость оказалась бы на 29% больше. Таким образом, распределенная экономическая стоимость за 2016 год составляет даже 93% от созданной экономической стоимости.

Созданная и распределенная прямая экономическая стоимость в тыс.кун:

В наблюдаемом периоде продолжается тренд улучшения финансового положения АД Пластик Группы, который отмечен еще в 2015 году. На 31.12. 2016 года по отношению к той же дате предыдущего года, задолженность по кредитам была снижена на 38 миллионов кун. Также, кредиторская задолженность перед поставщиками снизилась на 42,4 миллиона кун, а коэффициент задолженности снизился от 0,52 до 0,45. Все показатели указывают на положительные денежные потоки и хорошую ликвидность АД Пластик Группы.

На протяжении всего 2016 года результаты стабилизировались на более высоких уровнях, и была обеспечена уверенность инвесторов, а так же и доверие к Правлению и стоимости АД Пластик Группы. В отчетном периоде цена акции ADPL-R-A выросла на 40,2%, и на 31.12.2016 года она составила 138,00 кун, в то время как на ту же дату предыдущего года она составила 98,46 кун.

49,7
Чистая прибыль (в тыс.кун)

14,5%
Маржа EBITD

135,9
EBITDA (в мил. кун)

	2016	2015	2014	2013
Созданная прямая экономическая стоимость	935.750	1.025.395	897.477	835.771
Выручка от продаж	913.383	1.002.363	869.553	817.591
Прочие доходы	22.367	23.032	27.924	18.180
Распределенная экономическая стоимость	869.253	934.820	896.847	822.856
Операционные расходы	613.353	716.810	653.826	601.777
Заработные платы и вознаграждения работникам	181.044	187.560	182.196	165.658
Платежи поставщикам капитала	74.018	29.653	59.106	53.561
Платежи государству	652	647	1.484	1.746
Инвестиции в сообщества	186	150	235	114
Нераспределенная экономическая стоимость	66.497	90.575	630	12.915

Экономика (продолжение)

В 2016 году не была получена финансовая помощь от Правительства в виде налоговых льгот или субсидий, связанных с инвестиционными, капитальными или любыми другими вложениями.

В соответствии с законодательством Республики Хорватия все работники зарегистрированы и включены в государственный пенсионный фонд. Ставка пенсионного взноса в Хорватии составляет 20% от облагаемой базы, а пенсионные взносы уплачивает работодатель от имени и за счет работника. В Российской Федерации все работники зарегистрированы и включены в государственный пенсионный фонд. Ставка взноса составляет 22% до уровня 796 000,00 рублей за 2016 год, после чего уплачивается до 10%. В Республике Сербия все работники зарегистрированы в государственном фонде PIO (пенсионного и инвалидного страхования), в который от валовой заработной платы уплачивается 14% за счет работников и 12% за счет работодателя. Сотрудникам выплачивается надбавка за прошлый труд в размере 0,4% за полный год службы, включая текущего работодателя. Минимальная стартовая заработная плата в рамках АД Пластик Группы выше местной минимальной заработной платы на всех площадках. Так в Младенце минимальная стартовая заработная плата выше на 5,6%, в Солине и Загребе - на 8,4%, в Калуге - на 66,6%, а в Винтае минимальная стартовая заработная плата выше на 100% минимальной местной заработной платы. В России каждый регион устанавливает свой размер минимальной заработной платы, который должен быть выше установленной национальной минимальной заработной платы, в соответствии со стоимостью жизни в конкретном регионе. Так минимальная заработная плата в Калуге выше установленной в Самарской области, то есть в Винтае.

Основная заработная плата работников АД Пластик Группы определяется принимая во внимание должность на основе правовых норм и внутренних документов компании, которые так же определяют другие дополнительные платежи, взносы и премии. Нет разницы в оплате труда по признаку пола или другим характеристикам сотрудников.

Высшее руководство компании состоит из членов Правления, исполнительных директоров и директоров, а 91% занятых в высшем руководстве являлись представителями местного сообщества, причем под местным сообществом подразумеваются те лица, которые проживают в пределах жупании, области или региона, где осуществляют свою деятельность отдельные члены Группы. АД Пластик Группа поддерживает прием на работу местного сообщества, а наибольшую долю сотрудников на всех производственных площадках занимают именно местные жители. Сотрудники компании имеют возможность международного развития, мобильности и усовершенствования внутри Группы.

За отчетный период не было значительных косвенных экономических воздействий на деятельность и участников АД Пластик Группы.

В Калуге, кроме сокращения числа иностранных поставщиков, была значительно увеличена финансовая доля закупок у местных поставщиков. Таким образом, финансовая доля местных поставщиков в Калуге и Младенце почти одинаковая, а в Винтае она превышает 50%

Доля местных поставщиков в общем объеме закупок

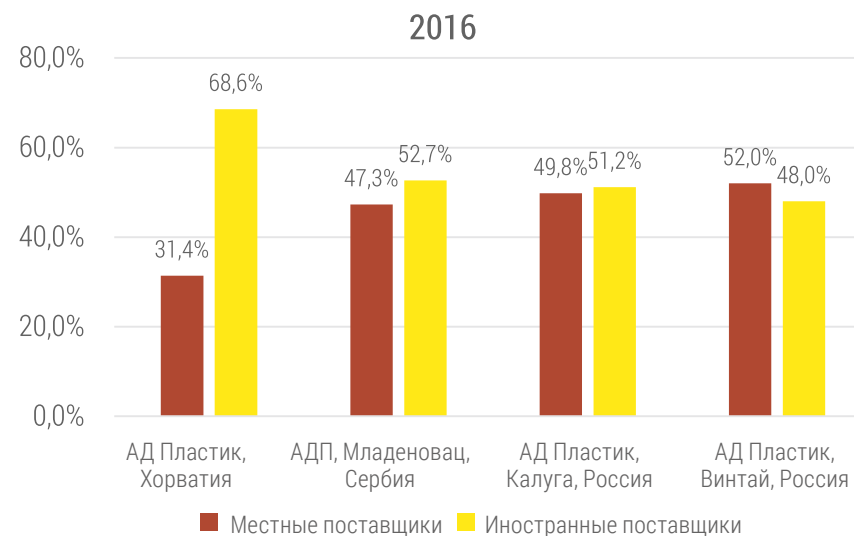
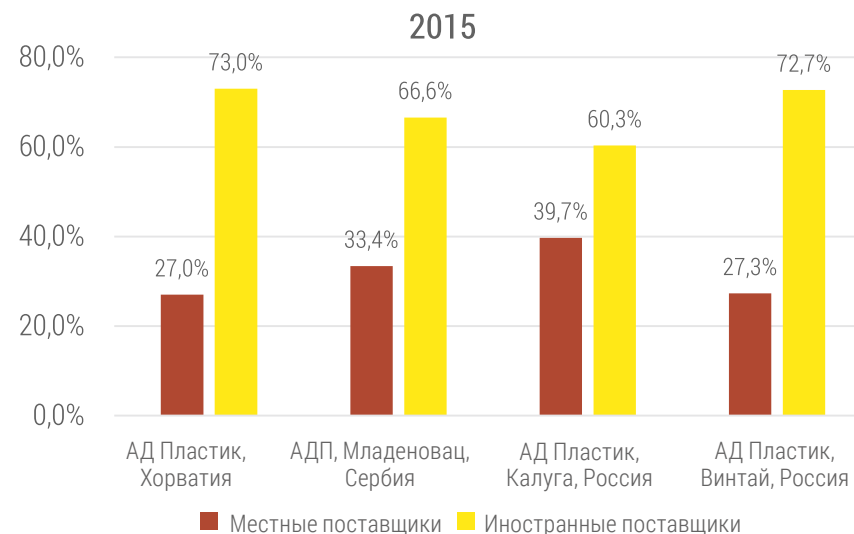



АД Пластик Группа несет постоянную ответственность и показывает высокую степень осведомленности о воздействии своих мероприятий на окружающую среду и здоровье человека. В течение 2016 года продолжалось внедрение лучших практик и развитие в области устойчивого управления энергией, охраны труда и безопасности. В соответствии с применимыми правовыми нормами, профессиональные службы которые руководят действиями по охране окружающей среды, охране труда и противопожарной защите регулярно контролируют и улучшают уровень защиты.

Окружающая среда



Окружающая среда

АД Пластик Группа несет постоянную ответственность и показывает высокую степень осведомленности о воздействии своих мероприятий на окружающую среду и здоровье человека. В течение 2016 года продолжалось внедрение лучших практик и развитие в области устойчивого управления энергией, охраны труда и безопасности. В соответствии с применимыми правовыми нормами, профессиональные службы которые руководят действиями по охране окружающей среды, охране труда и противопожарной защите регулярно контролируют и улучшают уровень защиты.

Экологическая ориентированность и высокая осведомленность компании о воздействии на окружающую среду видна уже из самой бизнес-стратегии Группы, а в отчетном периоде были обновлены и приняты Экологическая политика, Политика в области охраны здоровья и безопасности труда, Политика в области управления энергией и Политика в области качества, составной частью которых является охрана окружающей среды. Указанные политики опубликованы на веб-сайте компании и в интранете.

В АД Пластик Группе регулярно осуществляется мониторинг и проводятся анализы, чтобы определить выполнение поставленных стратегических целей, а в случае их невыполнения проводятся дополнительные мероприятия и действия. К концу каждого года определяется план действий, который подтверждается и утверждается Правлением.

Благодаря внедрению системы управления энергопотреблением в 2016 году эффективность использования энергии в компании контролируется через показатели энергопотребления на килограмм использованных материалов, а не на единицу продукции, как это было в предыдущих отчетах.



Материалы

Основное сырье, используемое в технологических процессах Группы – это полипропилен и полиэтилен, доля приобретенных переработанных материалов которых в 2016 году составила 16,42%. Прочее сырье, используемое в технологических процессах – это краски, лаки, растворители и текстильные изделия. Потребление сырья в 2016 году чуть снизилось по сравнению с предыдущим периодом в результате сокращения заказов клиентов.



Используемые материалы по весу или количеству

Материал	Завод	2014	2015	2016
PP/PE/PES (т)	Солин	3.045	3.379	3.048
	Загреб	5.269	5.965	5.140
	Младеновац	1.014	1.097	1.246
	Винтай	2.780	2.319	1.925
	Калуга	1.850	1.239	1.403
	ВСЕГО	13.958	13.999	12.762
Краски, лаки, растворители (т)	Загреб	278	223	242
	Младеновац	324	394	231
	Винтай	0	10	6,8
	Калуга	0	1	0,2
	ВСЕГО	602	628	480

Повторно переработанные исходные материалы (т)

Материал	Завод	2014	2015	2016
PP/PE/PES (т)	Солин	1.920	1.349	1.352
	Загреб	0	896	317
	Младеновац	219	28	110
	Винтай	241	240	219
	Калуга	167	128	97
	ВСЕГО	2.547	2.641	2.095

Доля повторно переработанных материалов в исходном сырье (%)

Материал	Завод	2014	2015	2016
PP/PE/PES (т)	Солин	63	40	44,36
	Загреб	0	15	6,17
	Младеновац	22	3	8,83
	Винтай	9	4	11,38
	Калуга	9	10	6,92
	ВСЕГО	18	15	16,42

Энергия

Потребление энергии в рамках организации относится к потреблению за счет невозобновляемых источников энергии и включает в себя потребление электроэнергии, природного газа, мазута и сжиженного нефтяного газа. Электроэнергия является основным источником энергии компании и ее доля в общем объеме потребления составляет 86%. Хотя доля потребления электроэнергии увеличилась на 7% по сравнению с предыдущим отчетным периодом, общее потребление снизилось.

Общее потребление энергии внутри организации (ГДж)			
Завод	2014	2015	2016
Солин	34.123	35.371	34.382
Загреб	69.951	72.605	70.077
Младеновац	12.416	14.952	15.388
Винтай	38.170	43.073	24.151
Калуга	0	12.416	12.536
ВСЕГО	154.660	178.417	156.534

Потребление энергии внутри организации (ГДж)			
	2014	2015	2016
Электричество (ГДж)	117.911	141.586	123.712
Природный газ (ГДж)	25.392	31.433	26.916
Сжиженный нефтяной газ (ГДж)	10.553	5.152	5.805
Мазут топочный (ГДж)	804	246	101
ВСЕГО	154.660	178.417	156.534

Топливо

Потребление топлива на проезд до места командировки и обратно на автомобилях в собственности АД Пластик Группы представляет собой общее потребление энергии за пределами организации.

Общее потребление энергии за пределами организации (ГДж)			
Завод	2014	2015	2016
Солин	2.476	2.354	2.159
Загреб	493	535	600
Младеновац	289	259	259
Винтай	5.082	4.981	4.291
Калуга	0	285	126
ВСЕГО	8.340	8.414	7.435

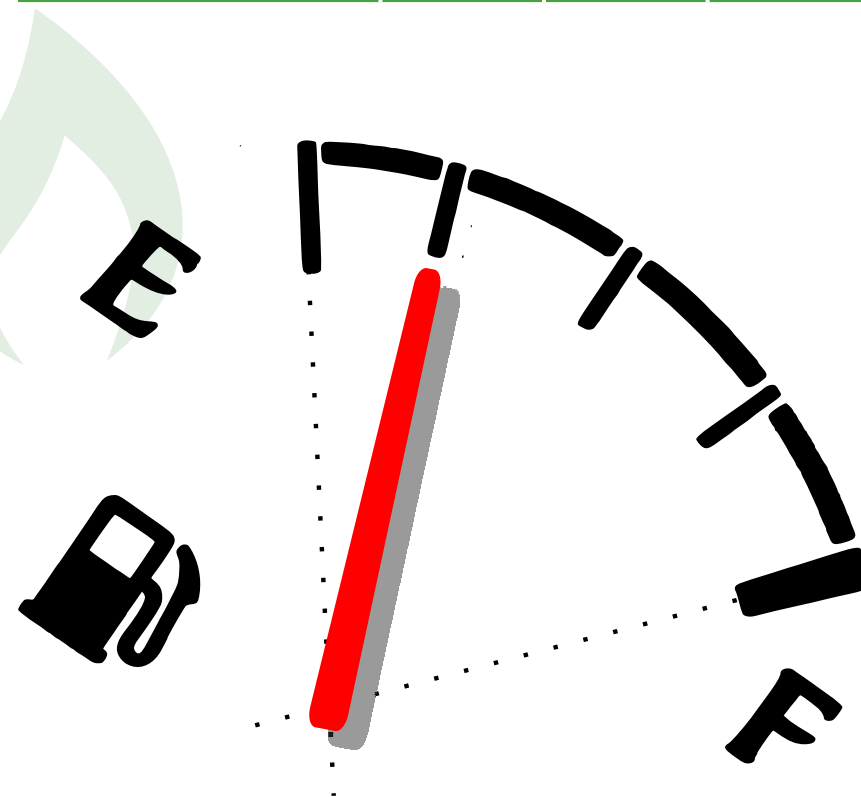

Энергия (продолжение)

Соотношение потребления энергии в кВт/ч на килограмм продукции (кВт-ч / кг) приведено в диаграмме удельного энергопотребления. В отчетном периоде была внедрена система управления энергопотреблением, и таким образом изменился метод измерения по показателю эффективности

использования энергии EnPi. В предыдущем отчетном периоде диаграмма удельного энергопотребления отражала долю совокупного энергопотребления в общем объеме произведенной продукции.



Энергия, потребленная внутри организации на кг продукции

Удельное энергопотребление (кВт-ч / кг продукции)			
Завод	2014	2015	2016
Солин	3,40	2,82	2,69
Загреб	3,86	3,32	3,14
Младеновац	1,55	1,84	2,01
Винтай	2,24	3,21	2,27
Калуга	0,00	1,97	1,64
ВСЕГО	2,91	2,86	2,56

Удельное энергопотребление (кДж / продукции)

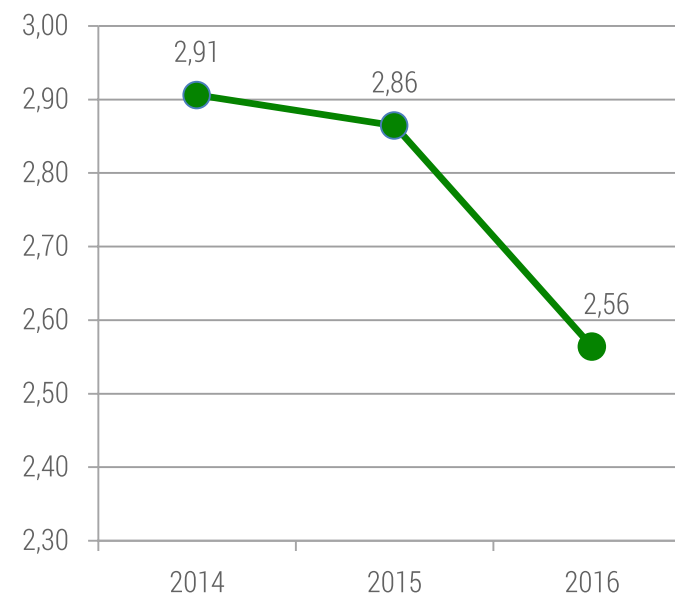

Вода

Водоснабжение осуществляется путем подключения к местной водопроводной системе, а в меньшей степени путем собственной скважины, находящейся на территории производственной площадки АД Пластик Загреб, где забираемый объем в отчетном периоде составил 5.445 м³. Объем воды, забираемой из этих источников определен непосредственно с помощью водосчетчиков. Нет примеров использования рециклированных сточных вод технологическими установками. Потребление воды на производственной площадке в Солине за 2016 год увеличилось на примерно 25% по сравнению с предыдущим периодом, а причиной этого являются потери, вызванные старыми установками, которые отремонтированы. С другой стороны, потребление воды снизилось на 25% на производственной площадке Загреб в результате закрытия старого цеха покраски.

Завод	Потребление воды по источникам (м ³)					
	Потребление воды из местного водопровода (м ³)			Потребление воды из собственной скважины (м ³)		
	2014	2015	2016	2014	2015	2016
Солин	23.095	27.184	33.705	0	0	0
Загреб	9.733	14.134	9.547	5.712	5.713	5.445
Младеновац	8.671	11.975	11.584	0	0	0
Винтай	9.930	13.296	8.035	0	0	0
Калуга	0	4.269	3.074	0	0	0
ВСЕГО	51.429	70.858	65.945	5.712	5.713	5.445

Производственные помещения АД Пластик Группы не оказывают негативное воздействие на водные ресурсы и водные экосистемы, а водоснабжение осуществляется через внутреннюю водопроводную систему.

Солин

Производственная площадка Солин снабжается водой из реки Ядро, а верховье этой реки как важная среда обитания было объявлено охраняемой природной территорией в категории особого ихтиологического заповедника. Среднегодовая производительность источника реки Ядро составляет 9,0 м³/с.

Загреб

Водоснабжение производственных площадок в Загребе обеспечивается путем подключения к внутренней водопроводной системе города Загреба, мощностью водопроводной системы 4,5 м³/с.

Младеновац

Водоснабжение производственной площадки Младеновац организовано путем подключения к городскому водопроводу государственного коммунального предприятия (ЖКР) Младеновац, которое получает воду из артезианских трубчатых колодцев, а мощность одного источника составляет 2 - 5 л/с. Эти скважины объявлены охраняемой территорией и имеется 55 таких скважин, глубина которых составляет от 5 до 200 м.

Винтай

Производственная площадка в поселке Винтай получает воду из скважины мощностью 1,5 м³/с, находящейся от Волги на расстоянии около 8 км. Глубина этой скважины составляет от 270 до 275 м.

Калуга

Водоснабжение производственной площадки Калуга обеспечивается путем подключения к внутренней водопроводной

системе города Калуги, которая снабжается водой из подземных и поверхностных источников мощностью 180 м³/ч.

АД Пластик Группа

АД Пластик Группа не имеет в собственности, аренде или управлении земельных участков на охраняемых территориях или в непосредственной близости от них, а также на территориях, представляющих высокую ценность с точки зрения биологического разнообразия, за пределами защищенных зон, поэтому деятельность компании не оказывает влияния на защищенные территории. Кроме того, технологические установки не оказывают прямого или косвенного влияния на биологическое разнообразие на защищенных территориях или территориях, представляющих высокую ценность с точки зрения биологического разнообразия, за пределами защищенных зон, также не имеется примеров, связанных с защищенными и восстановленными местами обитания видов, находящихся под угрозой исчезновения в соответствии с Красным списком МСОП и национальным перечнем.

Выбросы

Прямые выбросы парниковых газов являются результатом сжигания топлива, используемого для работы котельных, которое включает в себя мазут и природный газ. Косвенные выбросы связаны с потреблением электроэнергии, используемой для работы машин и оборудования в производственных цехах, а также электроэнергии, необходимой для отопления и кондиционирования производственных помещений.

Совокупные прямые и косвенные выбросы парниковых газов по массе (т CO ₂ *)			
	2014	2015	2016
Прямые выбросы парниковых газов по массе	2.486	2.722	2.429
Косвенные выбросы парниковых газов по массе	9.064	10.964	9.511
ВСЕГО	11.550	13.686	11.940

Завод	Совокупные прямые и косвенные выбросы парниковых газов по массе (т CO ₂ *)					
	2014		2015		2016	
	Прямые выбросы парниковых газов по массе	Косвенные выбросы парниковых газов по массе	Прямые выбросы парниковых газов по массе	Косвенные выбросы парниковых газов по массе	Прямые выбросы парниковых газов по массе	Косвенные выбросы парниковых газов по массе
Солин	327	2.456	276	2.594	243	2.542
Загреб	1.120	3.548	1.425	3.796	1.445	3.505
Младеновац	287	591	250	833	219	916
Винтай	752	2.469	750	2.787	512	1.584
Калуга	0	0	21	954	10	964
ВСЕГО	2.486	9.064	2.722	10.964	2.429	9.511

* t CO₂ - Данные об объеме выбросов получены расчетным путем по национальному стандарту



Выбросы (продолжение)

Диаграмма интенсивности выбросов парниковых газов отображает соотношение совокупных прямых и косвенных выбросов парниковых газов на килограмм продукции (кг CO₂/кг).

Интенсивность выбросов парниковых газов (кг CO ₂ /кг продукта)			
Завод	2014	2015	2016
Солин	1,00	0,82	0,78
Загреб	0,93	0,86	0,80
Младеновац	0,39	0,48	0,53
Винтай	0,68	0,95	0,71
Калуга	0,00	0,56	0,46
ВСЕГО	0,78	0,79	0,70

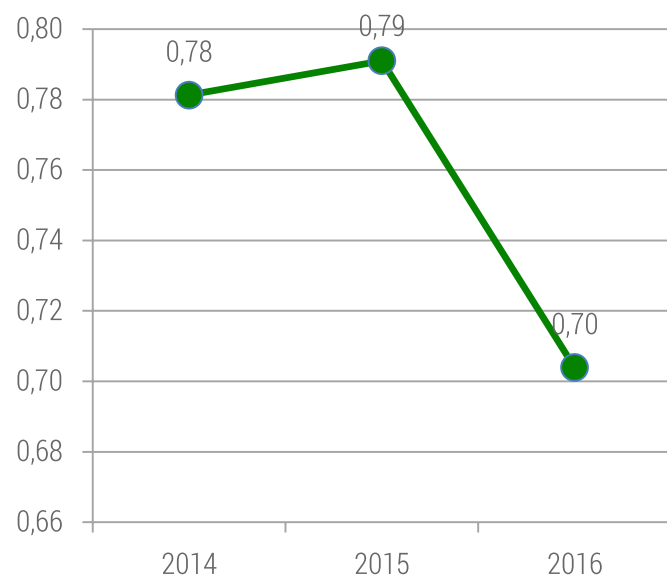

Данные о прямом и косвенном расходе энергии варьируются, так как они напрямую связаны с объемом производства. В АД Пластик Группе регулярно предпринимаются действия и инициативы для более эффективного и рационального энергопотребления, в целях его снижения.

В отчетном периоде были предприняты следующие инициативы в целях снижения энергопотребления, т.е. сокращения выбросов парниковых газов:

- замена старых батарей РСВ и установка новой системы компенсации реактивной энергии
- установка системы контроля потребления энергии для того, чтобы уменьшить максимальную мощность
- реконструкция тепловых подстанций для отопления
- установка системы автоматического управления температурой в помещениях
- приобретение новых энергосберегающих дробилок
- приобретение тепловизионной камеры
- установка высокоскоростных дверей с автоматическим открытием / закрытием
- модификация охлаждающей станции
- замена старых осветительных приборов на новое светодиодное освещение



Выбросы (продолжение)

В наблюдаемом периоде не было выбросов веществ, разрушающих озоновый слой, путем производственных процессов АД Пластик Группы. Для поддержания необходимых климатических условий в технологических и других рабочих помещениях применяются устройства охлаждения и кондиционирования, в работе которых используются вещества, влияющие на озоновый слой. Обслуживание этих приборов и систем в ходе их эксплуатации поручено уполномоченным договорным партнерам, которые в том числе обязаны обеспечить экологическую утилизацию замененных хладагентов. В наблюдаемом периоде не было случаев неконтролируемых выбросов озоноразрушающих веществ.

NO_x, SO_x, CO возникают при использовании энергоносителей для отопления рабочих помещений (мазут, природный газ), а также их использования в производственных процессах. ЛОС (летучие органические вещества) образуются при выбросах из цеха покраски на производственной площадке в Загребе. Выбросы ЛОС были значительно снижены по сравнению с предыдущим периодом, так как построением и вводом в эксплуатацию нового современного цеха покраски в Загребе больше нет необходимости в производстве в старом цехе покраски, который был закрыт в начале 2016 года.

Хладагент, содержащийся в оборудовании (кг)

	2014				2015				2016			
	R22	R407C	R134A	227ea	R22	R407C	R134A	227ea	R22	R407C	R134A	227ea
	Солин	240	32	133	40	240	32	133	40	128	23	127
Загреб	120	863	0	0	120	863	0	0	120	853	0	0
Младеновац	8	70	0	164	8	70	0	164	8	77	0	164
Винтай	0	1316	0	0	0	40	0	0	0	40	0	0
Калуга	0	980	0	0	0	120	0	0	0	180	0	0
ВСЕГО	368	3261	133	204	368	1125	133	204	256	1173	127	204

NO_x, SO_x и другие существенные выбросы в атмосферу по типу и весу (т)

	2014				2015				2016			
	NO2	SO2	CO	VOC	NO2	SO2	CO	VOC	NO2	SO2	CO	VOC
	Солин	0,073	0,800	0,002	0,000	0,095	1,000	0,080	0,000	0,005	0,015	0,000
Загреб	1,335	0,000	0,134	55,740	1,255	0,000	0,950	17,060	1,004	0,000	0,000	5,200
Младеновац	0,176	0,000	0,008	0,000	0,050	0,000	0,030	0,000	0,825	0,000	0,614	0,000
Винтай	5,650	0,024	12,071	0,000	4,523	0,024	0,427	0,000	4,523	0,024	0,427	0,000
Калуга	0,000	0,000	0,000	0,000	0,018	0,009	5,191	0,000	0,001	0,000	0,266	0,000
ВСЕГО	7,234	0,824	12,215	55,740	5,941	1,033	6,678	17,060	6,358	0,039	1,307	5,200

* Данные об объеме выбросов получены расчетным путем по национальному стандарту.

Сточные воды и отходы

На всех производственных площадках АД Пластик Группы дренажные системы изготовлены отдельно. Бытовые, производственные и атмосферные сточные воды сбрасываются в систему общественной канализации. Производственные сточные воды предварительно очищаются через грязеотстойник и сепаратор жира и масла. Накопившийся осадок удаляется регулярно, сточные воды регулярно контролируются. Все сточные воды соответствуют предельно допустимой концентрации (ПДК) для спуска в систему общественной канализации.

Завод	Количество сточных вод (М ³)		
	2014	2015	2016
Солин	18.645	27.184	33.705
Загреб	4.050	5.336	4.346
Младеновац	8.671	11.975	11.584
Винтай	9.930	13.296	8.035
Калуга	0	4.269	3.074
ВСЕГО	41.296	62.060	60.744

Отходы собираются отдельно и передаются надлежащим образом для дальнейшей утилизации аккредитованному сборщику отходов. Учет произведенных отходов, переданных на утилизацию, ведется в соответствии с предусмотренной законодательством документацией, а сведения о массе отходов, переданных на утилизацию, получены путем взвешивания при передаче аккредитованному сборщику и используются для отчетности перед полномочными государственными органами.

Завод	Общая масса отходов по типам (т)					
	2014		2015		2016	
	неопасные	опасные	неопасные	опасные	неопасные	опасные
Солин	126,13	25,58	219	20	172,89	29,38
Загреб	213,56	301,01	301	237	300,90	268,80
Младеновац	159,28	6,66	180	5	188,49	13,04
Винтай	1.055,69	8,60	1.099,00	334,00	337,50	2,20
Калуга	450,00	0,50	62,00	7,00	249,60	6,40
ВСЕГО	2.004,66	342,35	1.861,00	603,00	1.249,38	319,82

Сокращение количества отходов в 2016 году по сравнению с предыдущими периодами является результатом его более исправной маркировки и своевременного удаления. В качестве неопасных отходов утилизированы упаковочные отходы (картон, пластиковая пленка), деревянная упаковка, отходы пластмасс, металлолом и отходы из обработанных текстильных волокон, а в качестве опасных отходов утилизированы отходы красок и лаков, остатки красок и лаков, отходы растворителей, отходы гидравлических масел, жирная вода, отходы электрического и электронного оборудования, упаковочные отходы, загрязненные опасными веществами, фильтры, масляные тряпки и абсорбенты. Общий вес отходов определяется путем взвешивания.



Сточные воды и отходы (продолжение)

Не было значительных разливов опасных веществ, которые могли бы оказать существенное негативное влияние на окружающую среду с потенциальным вредным воздействием на почву, воду, воздух, биологическое разнообразие и здоровье человека. Систематические усилия по предупреждению значительных разливов опасных веществ непосредственно связаны с внутренними регламентами и рабочими инструкциями, а также с регулярным контролем их соблюдения.

Сточные воды, выпускаемые из установок, не оказывают негативного влияния на биологическое разнообразие и связанные с ним места обитания. Не осуществляется сброс сточных вод на охраняемых территориях.

На производственных площадках в Солине, Загребе и Младеноваце проводятся регулярные инспекционные проверки охраны окружающей среды, как правило, один раз в год. Не было значительных штрафов и неденежных санкций за несоблюдение законодательства и нормативных документов по охране окружающей среды. На площадках в Винтае и Калуге в отчетном периоде не было инспекционных проверок по охране окружающей среды.

Метод утилизации	Масса отходов (т)		
	2014	2015	2016
Повторная переработка	809,08	862,58	565,33
Хранение отходов до применения какого-либо из методов утилизации	298,42	275,31	271,73
Использование отходов в основном в качестве топлива или иного способа получения энергии	12,55	27,68	0,00
Физико-химическая обработка отходов	18,27	27,08	12,59
Сжигание отходов на суше	35,83	55,66	130,25
Хранение отходов на специально оборудованных свалках	1.172,86	1.215,69	589,30
ВСЕГО	2.347,01	2.464,00	1.569,20

Масса перевезенных, импортированных, экспортированных или переработанных отходов, являющихся опасными в соответствии с положениями Базельской конвенции, Приложения I, II, III и VIII, и процент отходов, вывезенных за границу

Завод	2014			2015			2016		
	Вес опасных отходов (т)	Вес опасных отходов, перевезенных за границу (т)	Процент опасных отходов, перевезенных за границу (%)	Вес опасных отходов (т)	Вес опасных отходов, перевезенных за границу (т)	Процент опасных отходов, перевезенных за границу (%)	Вес опасных отходов (т)	Вес опасных отходов, перевезенных за границу (т)	Процент опасных отходов, перевезенных за границу (%)
Солин	25,58	3,279	13	20	20	100	29,38	12,33	42
Загреб	301,01	287,55	96	237	220	93	268,80	216,27	80
Младеновац	6,66	5,5	83	5	0	0	13,04	0	0
Винтай	8,6	0	0	334	0	0	2,20	0	0
Калуга	0,5	0,2	40	7	0	0	6,40	0	0
ВСЕГО	342,35	296,529	87	603	240	40	319,82	228,6	71

Расходы и инвестиции в охрану окружающей среды

Расходы на охрану окружающей среды за 2016 год включают в себя расходы на утилизацию опасных и неопасных отходов, затраты на услуги по проверке выбросов в окружающую среду, а также затраты на опорожнение и очистку. Инвестиции за 2016 год включают в себя приобретение более эффективного оборудования, фильтров для очистки технологической воды, а также ремонт крыши здания в зоне пожарных заслонок и фонарей, ремонт производственных помещений для реконструкции старой линии покраски и расширение центральной системы подачи материала.

Завод	Общие расходы и инвестиции в охрану окружающей среды (€)					
	2014		2015		2016	
	Расходы	Инвестиции	Расходы	Инвестиции	Расходы	Инвестиции
Солин	38.200	13.300	29.200	10.360	38.567	113.000
Загреб	112.000	86.200	106.800	240.640	120.000	275.580
Младеновац	31.840	2.000	27.100	1.600	25.580	1.250
Винтай	90.448	5.727	60.102	3.218	53.691	2.726
Калуга	28.000	0	22.000	0	14.416	0
ВСЕГО	300.488	107.227	245.202	255.818	252.254	392.556
	407.715		501.020		644.810	



Оценка поставщиков с точки зрения влияния на окружающую среду

Оценка поставщиков с точки зрения воздействия на окружающую среду проводится с помощью Вопросника о соответствии требованиям системы ISO 9001 или ISO TS 16949, ISO 14001 и принципам социально ответственного бизнеса (Questionnaire: Compliance with Quality management system ISO 9001 or ISO TS 16949, Environmental management system ISO 14001 and Corporate social responsibility). В 2016 году были проверены все новые поставщики, но и все поставщики на уровне АД Пластик Группы. Результаты показывают тенденцию роста числа поставщиков, имеющих сертификат ISO14001 на заводе в Солине, так что более чем 74% от общей суммы оцениваемых поставщиков работают в соответствии со стандартом ISO 14001.

Результаты оценки поставщиков по остальным заводам также показывают рост, но особенно на российских заводах есть место для дальнейшего совершенствования.



Доля поставщиков, проверенных по критерию влияния на окружающую среду, и имеющих ISO 14001

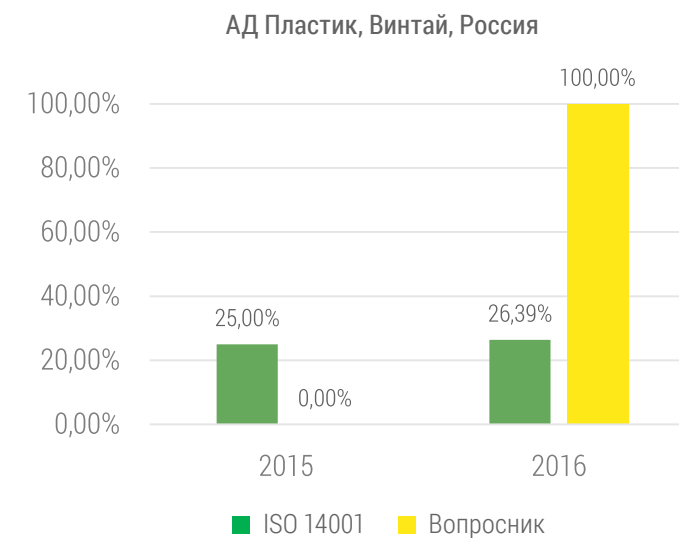
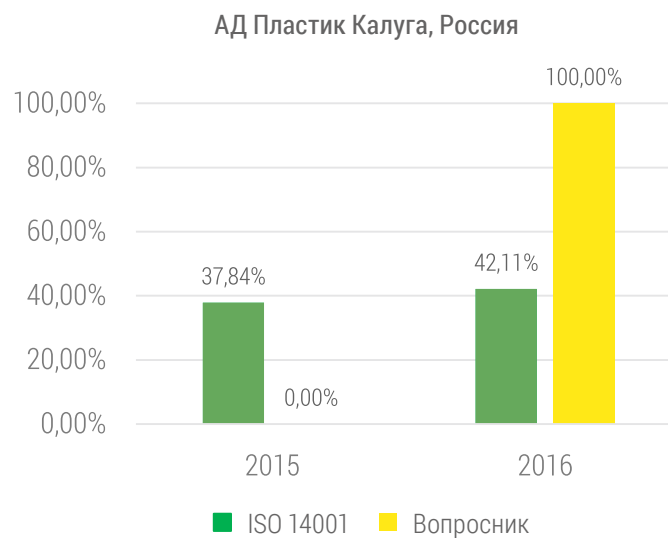
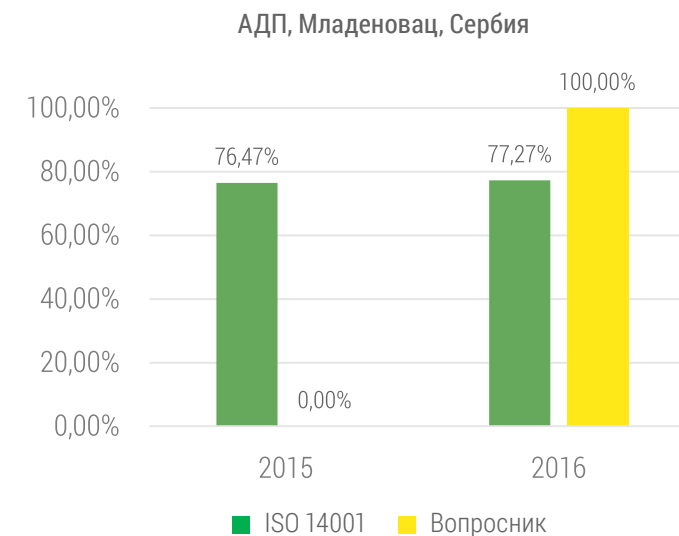
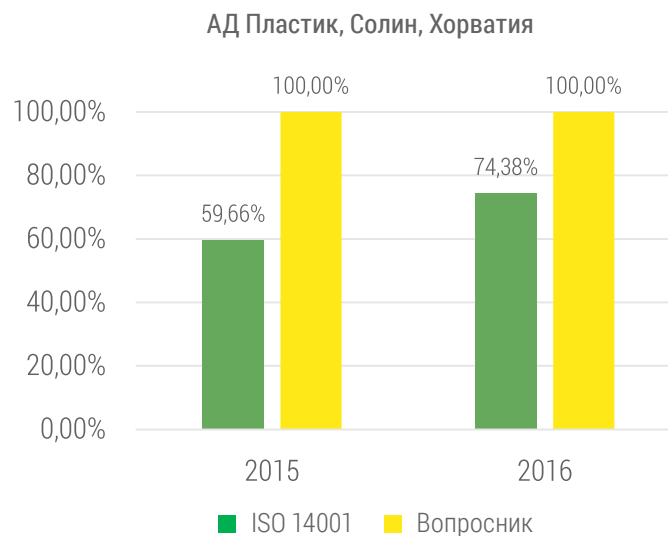



Тенденция численности сотрудников АД Пластик Группы является показателем сохранения стабильной численности персонала за последние два года. Количество новых сотрудников в компании, их возраст, пол и регион указывают на возможность привлечения сотрудников различной квалификации, но и на оптимальное использование имеющихся кадров и талантов в различных регионах.

Общество



Трудоустройство

Тенденция численности сотрудников АД Пластик Группы является показателем сохранения стабильной численности персонала за последние два года. Количество новых сотрудников в компании, их возраст, пол и регион указывают на возможность привлечения сотрудников различной квалификации, но и на оптимальное использование имеющихся кадров и талантов в различных регионах.

Наиболее высокий уровень месячной текучести кадров в наблюдаемом периоде на уровне Группы составил 2,06%, а это представляет собой значительное снижение по сравнению с 4,7% в предыдущем периоде. Это свидетельствует о стабильности компании, но и о позитивных изменениях в организационном климате. Текучесть кадров оказывается ниже в отношении женщин, чем в отношении мужчин, а принимая во внимание регион, в котором ведется деятельность – самая высокая текучесть кадров в наблюдаемом периоде отмечена в России. Учитывая вид контракта, текучесть кадров оказалась выше в отношении сотрудников, с которыми заключены контракты на неопределенный срок.

В наблюдаемом периоде, самая высокая доля новых сотрудников отмечена в Российской Федерации. Хотя процент вновь принятых мужчин выше, чем женщин, следует отметить, что доля вновь принятых женщин по сравнению с предыдущим периодом увеличилась на 5%. Доля женщин, работающих в АД Пластик Группе, по-прежнему значительно выше среднего процента женщин, работающих в автомобильной промышленности. На уровень приема и увольнения сотрудников Группы влияют естественный отток рабочей силы, планируемое и постоянное принятие на работу сотрудников всех профилей, квалификаций и возраста, в зависимости от внедрения новых технологий и продукции, деловой активности, реорганизаций, инвестиций, но и оптимизации и улучшения отдельных сегментов деятельности и бизнес-процессов.

Сотрудники АД Пластик Группы, работающие полное рабочее время, а также принятые временно или на неполный рабочий день имеют равные права и льготы.

Тенденция численности работающих за последние пять лет

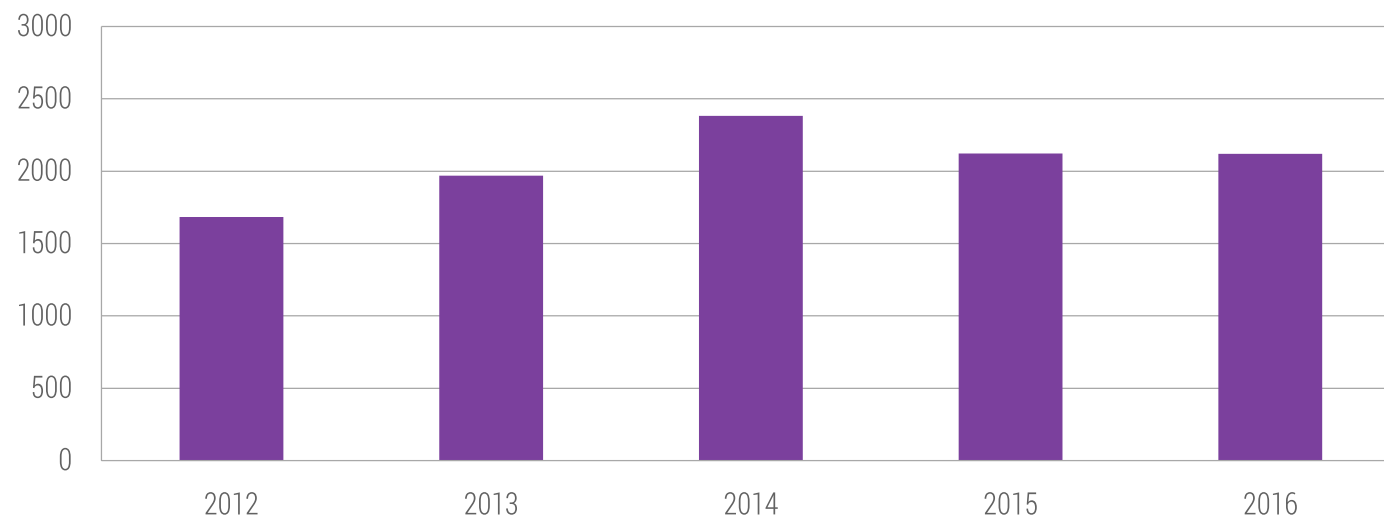

Численность принятых и уволенных работников за 2016 год по месяцам

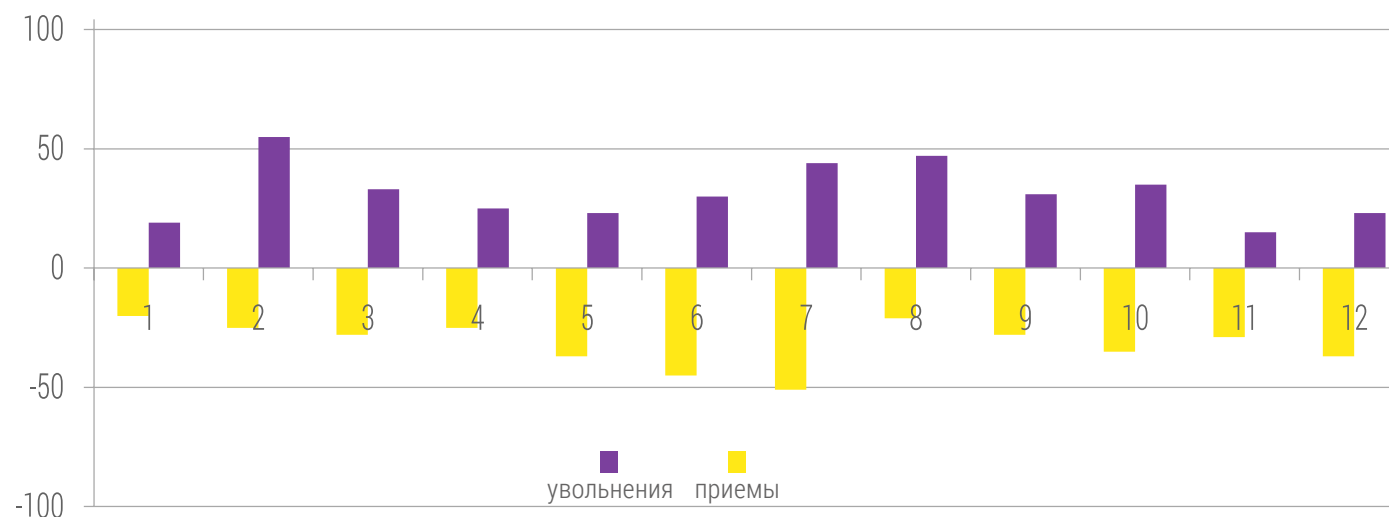

Трудоустройство (продолжение)

Общий коэффициент текучести кадров за 2016 год по месяцам

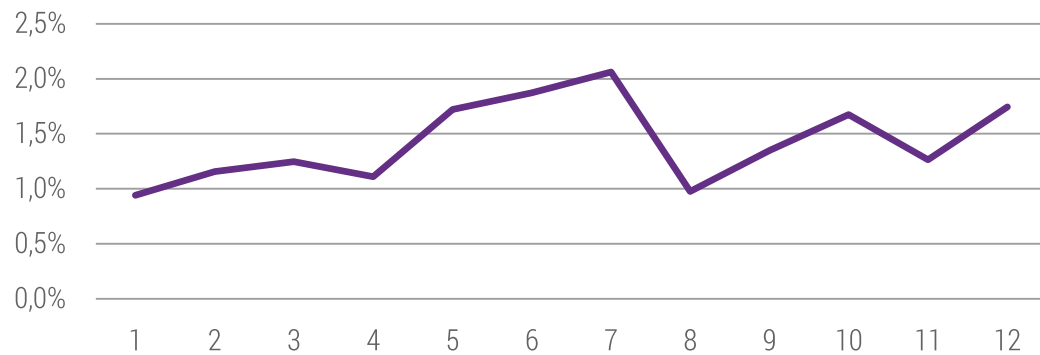

Коэффициент текучести кадров в 2016 году с учетом региона



Увольнение работников в 2016 году с учетом типа контракта

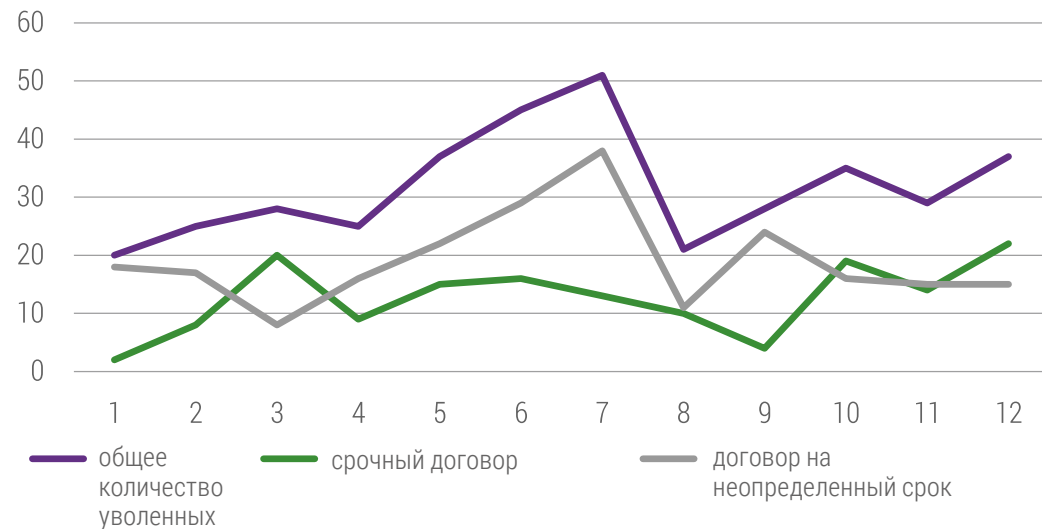

Увольнение работников в 2016 году с учетом пола

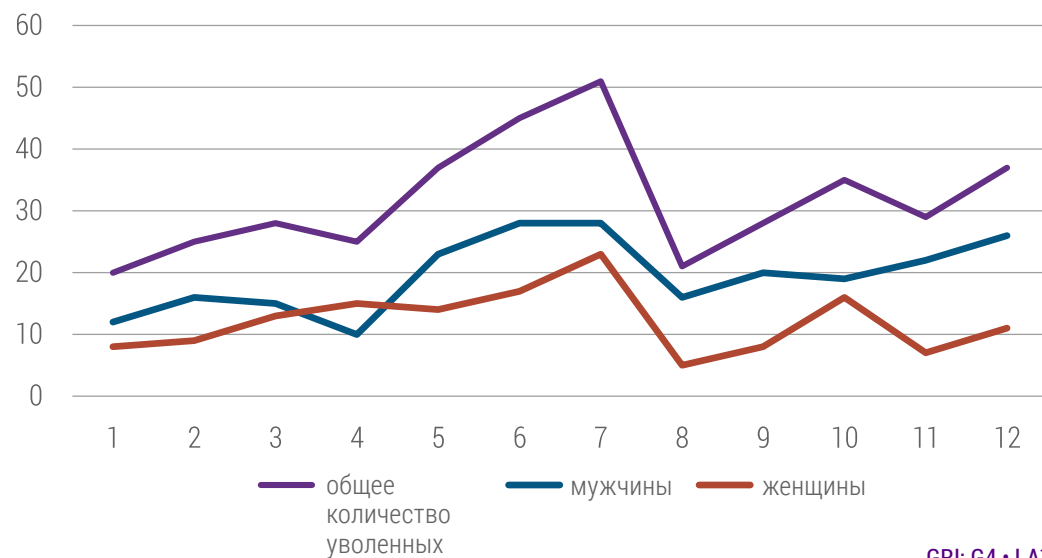

Трудоустройство (продолжение)

Всего принято работников в 2016 году с учетом пола



Всего принято работников в 2016 году с учетом пола

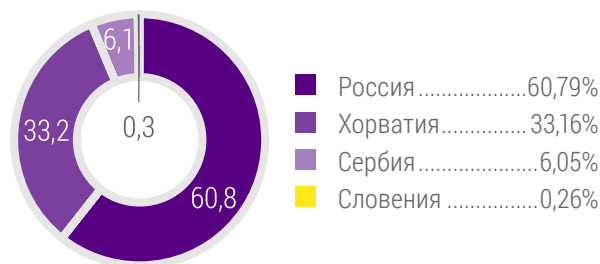

Все работники АД Пластик Группы имеют право на отпуск по беременности и уходу за ребенком в соответствии с законодательством страны, в которой они работают. В отчетном периоде право на отпуск по беременности или по уходу за ребенком использовало 108 работниц и 3 работника. В том же периоде на работу вернулась 31 работница и 1 работник из отпуска по беременности или по уходу за ребенком.

Два работника и 21 работница в течение наблюдаемого периода продолжили работать двенадцать месяцев после использования отпуска по беременности или по уходу за ребенком. Отслеживание данного показателя началось в 2015 году. По-

сле возвращения из отпуска по беременности или по уходу за ребенком АД Пластик Группы своим работникам обеспечивает возврат на ту же или сопоставимую должность и поощряет сотрудников использовать такой отпуск, без ущерба для их карьеры. По-прежнему, растет число отцов, использующих оплачиваемый отпуск по уходу за ребенком.

АД Пластик Группы заботится о технике безопасности и охране труда всех своих работников, особенно беременных женщин и кормящих матерей, что предусмотрено отдельным пунктом Коллективного договора. Внутренними актами, мероприятиями, стимулированием позитивного климата и культуры поддерживается гендерное равенство, а особенно право работников на использование отпуска по уходу за ребенком.

Отпуск по беременности и уходу за ребенком в 2016 г.	Общая численность работающих по полу		Общая численность работников, которые использовали право на отпуск по беременности и по уходу за ребенком по полу	Общая численность работников, которые вернулись на работу после окончания отпуска по беременности по полу	Общая численность работников, которые вернулись на работу после окончания отпуска по беременности, которые продолжили работать двенадцать месяцев после возвращения на работу, по полу
	мужчины	женщины			
АД Пластик, Хорватия	мужчины	694	2	0	1
	женщины	499	18	12	4
АДП, Младеновац	мужчины	137	0	0	0
	женщины	35	1	0	1
АД Пластик Калуга	мужчины	89	1	1	1
	женщины	140	41	5	3
АД Пластик, Самара	мужчины	192	0	0	0
	женщины	329	48	14	13
АДП Ново Место	мужчины	4	0	0	0
	женщины	2	0	0	0
Σ АДП Группа	мужчины	1116	3	1	2
	женщины	1005	108	31	21
	всего	2121	111	32	23

Трудоустройство (продолжение)

В наблюдаемом периоде, по-прежнему, постоянно применяется практика поддержания хороших отношений и социального диалога с работниками. Работников регулярно и своевременно уведомляют обо всех важных изменениях в деятельности, в которые они включаются в надлежащее время. Периоды уведомления работников определяются положениями законодательства в области труда и трудовых отношений, а также положениями, касающимися консультаций и переговоров, и не определены отдельно в Коллективном договоре. В зависимо-

сти от законодательства конкретного государства, в котором осуществляется деятельность, наиболее краткий период составляет восемь дней, а наиболее длительный – три месяца.

Коммуникация с работниками и их wybranymi представителями по всем вопросам в связи с изменениями в деятельности, происходит чаще сроков, предусмотренных законодательством.

Коллективные договора как формальные соглашения с профсоюзами включают в себя темы охраны труда и безопасности, в соответствии с нормами законодательства и общепринятой добросовестной деловой практикой. Следовательно, представитель работников, являющийся членом Совета директоров АД Пластик Группы, уведомляется о важных изменениях в деятельности, которые могут существенно повлиять на работников, до принятия окончательного решения.



Охрана труда и техника безопасности

Уровень производственного травматизма, профессиональных заболеваний, коэффициент потерянных дней и прогулов, и количество смертей, связанных с несчастными случаями на производстве

Завод	2014				2015				2016			
	Количество травм	Количество случаев профессиональных заболеваний	Количество потерянных дней	Количество смертей	Количество травм	Количество случаев профессиональных заболеваний	Количество потерянных дней	Количество смертей	Количество травм	Количество случаев профессиональных заболеваний	Количество потерянных дней	Количество смертей
Солин	7	0		0	6	0	278	0	6	0	329	0
Загреб	7	0	245	0	6	0	159	0	7	0	29	0
Младеновац	3	0	45	0	6	0	225	0	9	0	210	0
Винтай	1	0	49	0	0	0	0	0	0	0	0	0
Калуга	1	0	11	0	3	0	19	0	1	0	35	0
ВСЕГО	19	0	653	0	21	0	681	0	23	0	603	0

Параметр	2014	2015	2016
IR (процент травматизма)	0,87	0,99	1,09
ODR (процент профессиональной заболеваемости)	0,00	0,00	0,00
LDR (процент потери рабочих дней)	0,11	0,12	0,11
AR (процент отсутствия в связи со смертью)	0,00	0,00	0,00

В 2016 году были отмечены 23 производственных травмы, три из которых являлись тяжелыми, но, к счастью, без постоянных последствий для здоровья сотрудников. Тяжелые травмы произошли из-за падения работников на уровне пола и из-за столкновения работника с движимым средством труда. Из общей сложности травм, пять из них относятся к травмам, произошедшим во

время прибытия работников на работу и убытия их с работы. Не было никаких профессиональных заболеваний и смертей, связанных с травмами на работе. После возникновения каждой отдельной травмы были проведены анализы и предприняты корректирующие меры, чтобы они не повторялись.

Травматизм в зависимости от пола (%)

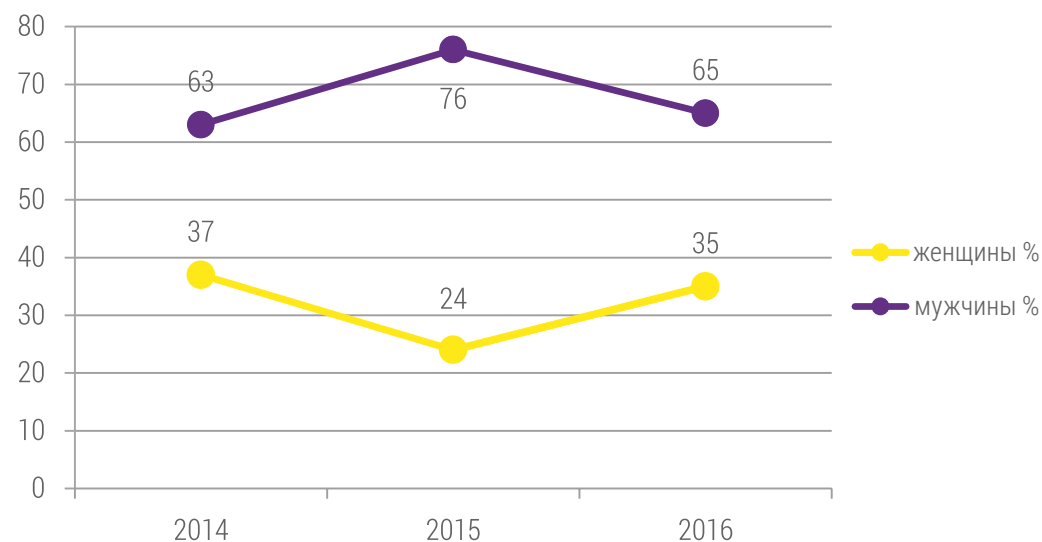

Обучение и образование

За отчетный период обучение составило в среднем 21 час на работника. Продолжается прошлогодний тренд увеличенных инвестиций в программы развития менеджерских навыков, специфических требований клиентом и установки технологий. Повышение осведомленности о безопасности и охране труда, а также охране окружающей среды и сохранении энергии постоянно в центре внимания наших программ развития сотрудников.

Среднее количество часов обучения по полу и категории работников за 2016 год

Среднее количество часов обучения по сотруднику		
	женщины	мужчины
Менеджмент (высший и средний)	39	53
Инженеры и высококвалифицированные сотрудники	25	35
Прочие наладчики и персонал	13	5
Работники производства	20	18

Среднее количество часов обучения по категории работников за 2016 год

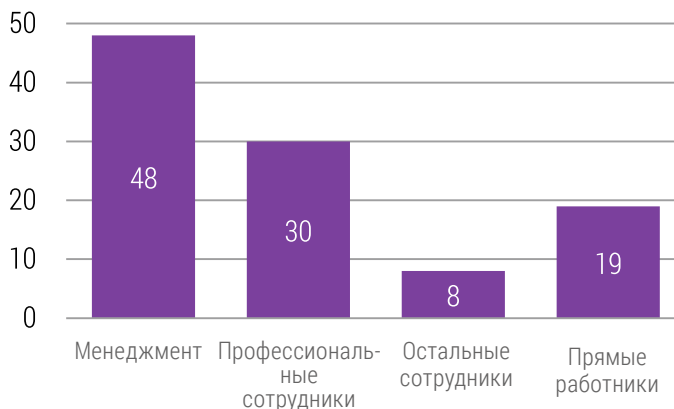

В соответствии с глобальными тенденциями, постоянно повышается уровень качества продукции и процессов в автопромышленности, как на стадии разработок, так и на стадии серийных поставок продукции. Именно поэтому, ключевые сферы обучения сотрудников АД Пластик Группы разделены на разработки продукции и процессов и техническо-технологические знания, связанные с установленным оборудованием, в целях обеспечения их компетентности и профессионализма.

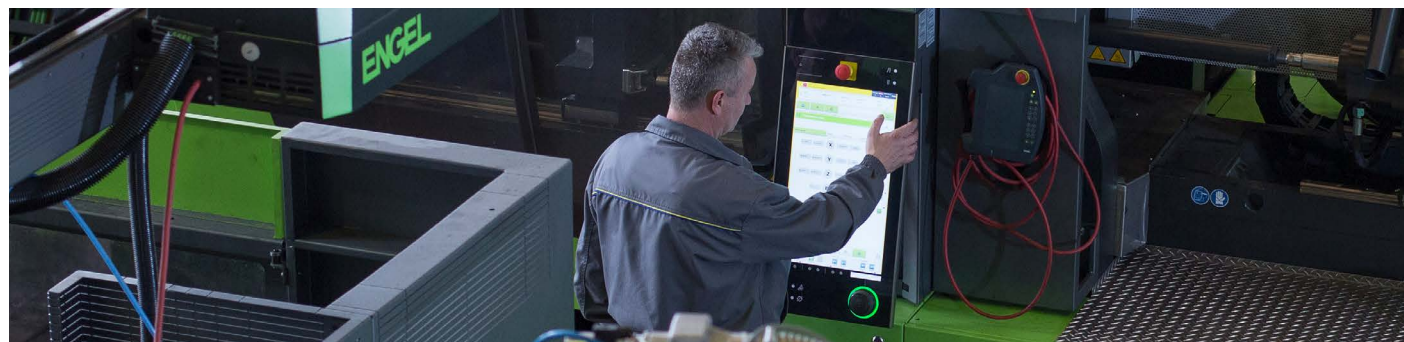

Значительные обучения, проведенные в течение 2016 года:

- APQP/PPAP- Advanced Product Quality Planning & Control Plan
- DOE- Design of experiments
- Ford Robustness Workshop- Statistical tool for development
- Moldflow экспертный уровень
- Engel robotics control
- Внутренние аудиторы процесса по методу VDA 6.3.
- FESTO обслуживание оснований двигателя и электроприводов



Обучение и образование (продолжение)

Обновление знаний и навыков сотрудников обеспечивается путем регулярного сотрудничества с консалтинговыми компаниями клиентов и поставщиков оборудования или со сертифицированными компаниями.

В отчетном периоде была организована менеджерская академия АД Пластик Группы в виде восьми модулей через интерактивные семинары для всех менеджеров компаний.

Все сотрудники Группы имеют возможность регулярно изучать и улучшать знания иностранных языков в целях более простого и легкого общения с деловыми партнерами.

К концу 2016 года было проведено испытание эффективности образовательных программ, реализованных в наблюдаемом периоде и было отмечено очень хорошее влияние образования на операционный результат, организационный климат, мотивацию, вовлеченность сотрудников, качество работы и применение новых знаний в ходе работы.

Доля различных программ в 2016 году

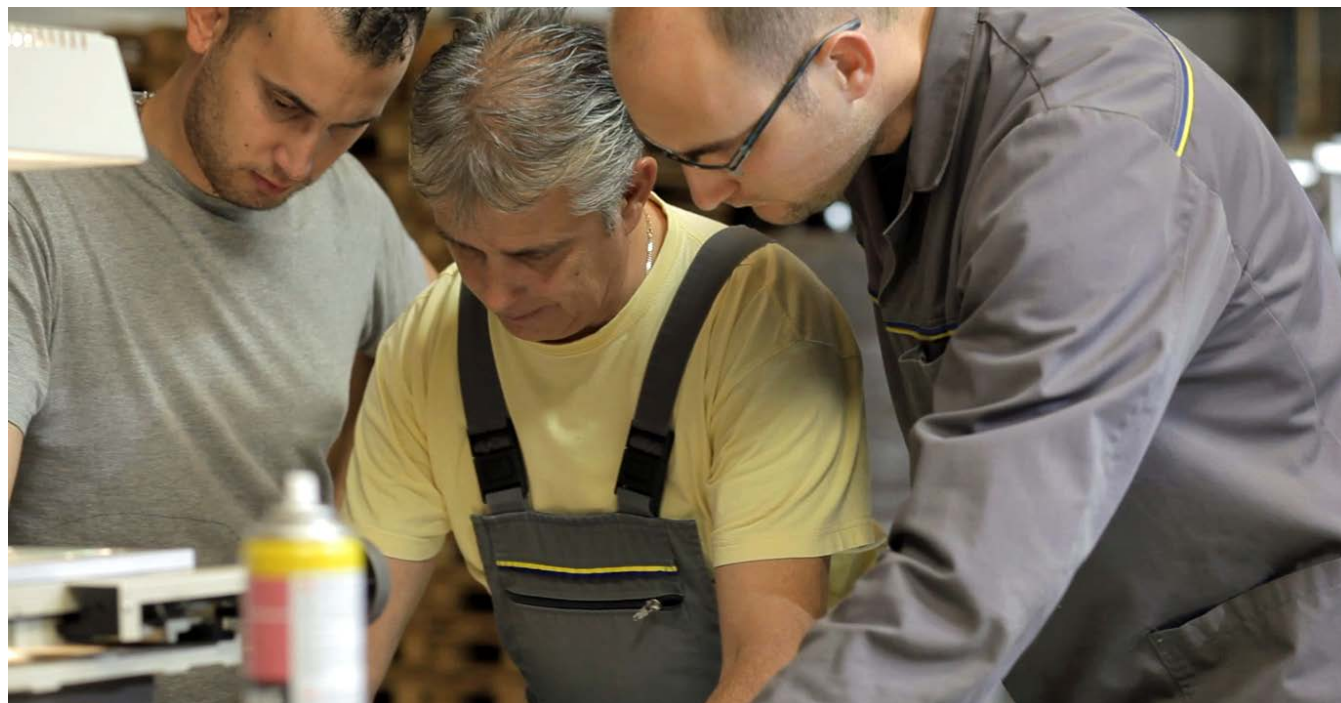
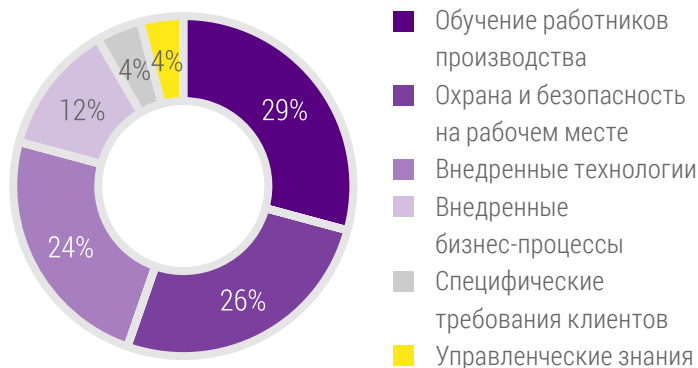

Регулярно организуются программы внутреннего обучения, которые публикуются в интранете в Каталоге внутреннего обучения. Каталог составляется и публикуется раз в год. Внутренние тренеры и менторы привлекаются с различных площадок Группы в зависимости от их компетенций и специальных знаний.

Внутренние тренеры и менторы являются владельцами процесса развития сотрудников, которым обеспечивается конкурентоспособность на рынке. В рамках программ менторства часто привлекаются пенсионеры компании, которые передачей полученных знаний и опыта молодым

коллегам обеспечивают дополнительный вклад в развитие сотрудников.

В компании проводятся регулярные консультации и оказание помощи в связи с окончанием периода трудовой деятельности.

Регулярно наблюдается введение новых сотрудников в работу и обучение сотрудников на должностях в случае перемещения работника с одной работы на другую, т.е. ротации работы.

В течение 2016 года были запущены 148 программ введения в работу, а 117 из них были заключены.

Вознаграждение

AD5 модель – премирование отличных результатов

В рамках модели премирования «АД 5», которая началась в 2015 году, и посредством которой проводится процедура признания и премирования сотрудников с отличными результатами труда, в отчетном периоде на производственных площадках Солин и Загреб была присвоена 261 награда. В соответствии с критериями качества и количества работы, инициативности, проактивности, гибкости, сотрудничества, коммуникации, направленности на задачу, знаниям, навыкам и командной работе, внутри своих деловых сфер менеджеры выбрали сотрудников для премирования. Большое количество сотрудников вознаграждены, а следует так же отметить сотрудников, которым награды были присвоены несколько раз, тем самым доказав свое превосходство из квартала в квартал. Награды были присвоены членами Правления на специальных собраниях, а такое премирование на данный момент проводится только на производственных площадках в Хорватии.



Отслеживание рабочей эффективности - Управление по целям

Премирование работников на производственных площадках АД Пластик Группы в Калуге и Винтае осуществляется путем непрерывного процесса управления по целям.

Каскадирование организационных целей до целей сотрудников результирует их более активным участием, что приводит к повышению эффективности процесса и, следовательно, к вознаграждению в виде премий.

В отчетном периоде не было значительных перемен в доле сотрудников, которые регулярно получают обратную связь о эффективности труда и индивидуальном развитии.

ЗАО АД Пластик Калуга	82%	28%
АО АД Пластик	54%	
АД Пластик а.о.	9%	
ООО АДП	4%	

Премирование идей по улучшениям

В октябре 2016 года, на производственных площадках в Загребе и Солине начало применение модели премирования, взятой из российских обществ в качестве примера хорошей практики. Речь идет о модели Премирования идей по улучшениям, цель которой заключается в стимулировании творчества всех сотрудников, что создает дополнительную ценность для компании и обеспечивает прогресс на рынке.

Идеей по улучшению считается каждая полезная новинка, применением которой поднимается качество условий и методов работы на более высокий уровень, а может относиться ко всем сегментам бизнеса (продукция, процесс, материал, энергия, планировка, организация работы, охрана труда...)

Отмечено значительное участие сотрудников, а за три месяца с начала проведения проекта были премированы шесть сотрудников.

GRI: G4 • LA11



Разнообразие и равные возможности

В соответствии с Кодексом делового поведения, АД Пластик Группа должна осуществлять деятельность, в которой не будет никакой дискриминации в рабочих отношениях любого рода. Компания обязуется брать на работу и поощрять сотрудников на основе их навыков и умений, и к каждому отдельному человеку относится с достоинством и уважением, независимо от этнической, религиозной, языковой, гендерной, возрастной и культурной принадлежности. В отчетном периоде не поступало никаких жалоб о дискриминации.

АД Пластик Группа в течение ряда лет принимает на работу почти одинаковое число женщин и мужчин, соответственно, на 31.12.2016 года Группа насчитывала 47,38% женщин, т.е. 52,62% мужчин.

Основная заработная плата работников на уровне Группы определяется исключительно в зависимости от рабочего места, и не существует различий в основной заработной плате и компенсационных выплатах между женщинами и мужчинами. Если речь идет об управленческой структуре, то женщины за-

нимают всего 33,04% руководящих должностей, а самое большое количество женщин отмечено в линейном менеджменте, а затем в среднем, в то время как наименьшее количество отмечено в топ-менеджменте. Хотя соотношение мужчин и женщин в итоге почти равно, представленность женщин в управленческих структурах чуть ниже. Виден положительный сдвиг за предыдущий отчетный период, а об этом свидетельствует доля женщин в половой структуре Правления в размере 50% за 2016 год. В последующие отчетные периоды стремимся к достижению такой же доли женщин в общей управленческой структуре.

В наблюдаемом периоде преобладали работники возрастной категории от 30 до 50 лет, в структуре управленческих и руководящих должностей по возрасту их доля составила 69,48%. В топ-менеджменте больше всего работников в возрасте от 45 до 60 лет, а в среднем и линейном руководстве преобладают работники в категории от 30 до 45 лет. Доля работников старше 50 лет на управленческих должностях также значительна

и составляет 20,66%.

В течение отчетного периода было инициировано в общей сложности два спора на уровне Группы в связи с трудовыми отношениями, которые в этом периоде были обработаны и решены. Два заранее инициированных спора, в Солине и Винтае, были решены в течение отчетного периода. Начался цикл обучения работников в сфере трудовых отношений на производственных площадках в Хорватии.

Все поставщики АД Пластик Группы в наблюдаемом периоде были проверены по критерию рабочих отношений путем Вопросника о соответствии требованиям системы ISO 9001 или ISO TS 16949, ISO 14001 и принципам социально ответственного бизнеса (Questionnaire: Compliance with Quality management system ISO 9001 or ISO TS 16949, Environmental management system ISO 14001 and Corporate social responsibility). Все опрошенные поставщики соответствуют этим критериям.

Гендерная структура сотрудников в 2016 году в зависимости от уровня

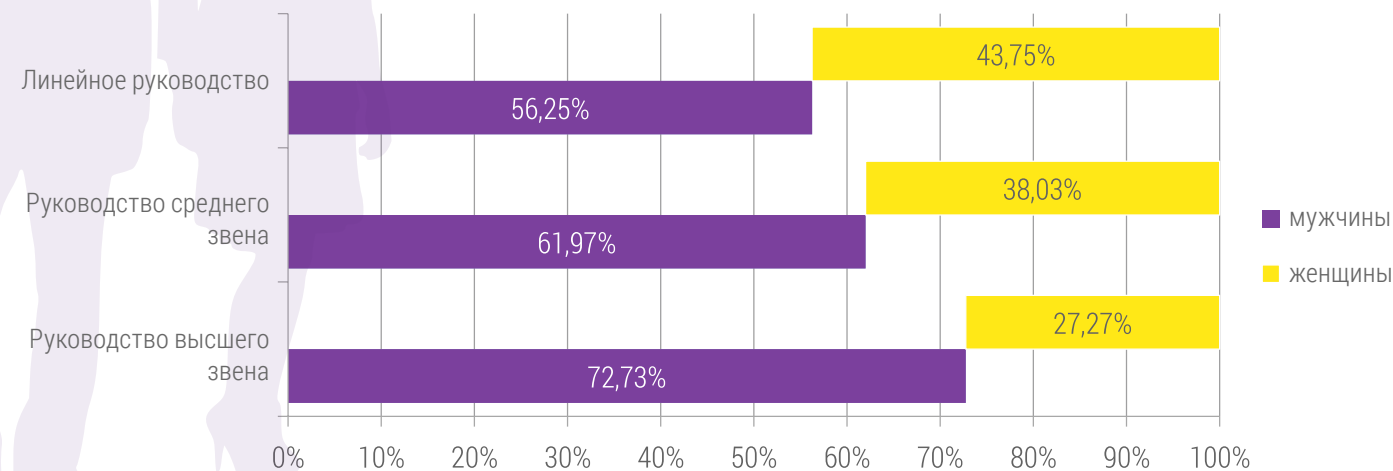

Гендерная структура менеджеров высшего и среднего звена АДП Группы за 2016 год



Разнообразие и равные возможности (продолжение)

Возрастная структура управленческо-руководящих должностей за 2016 год

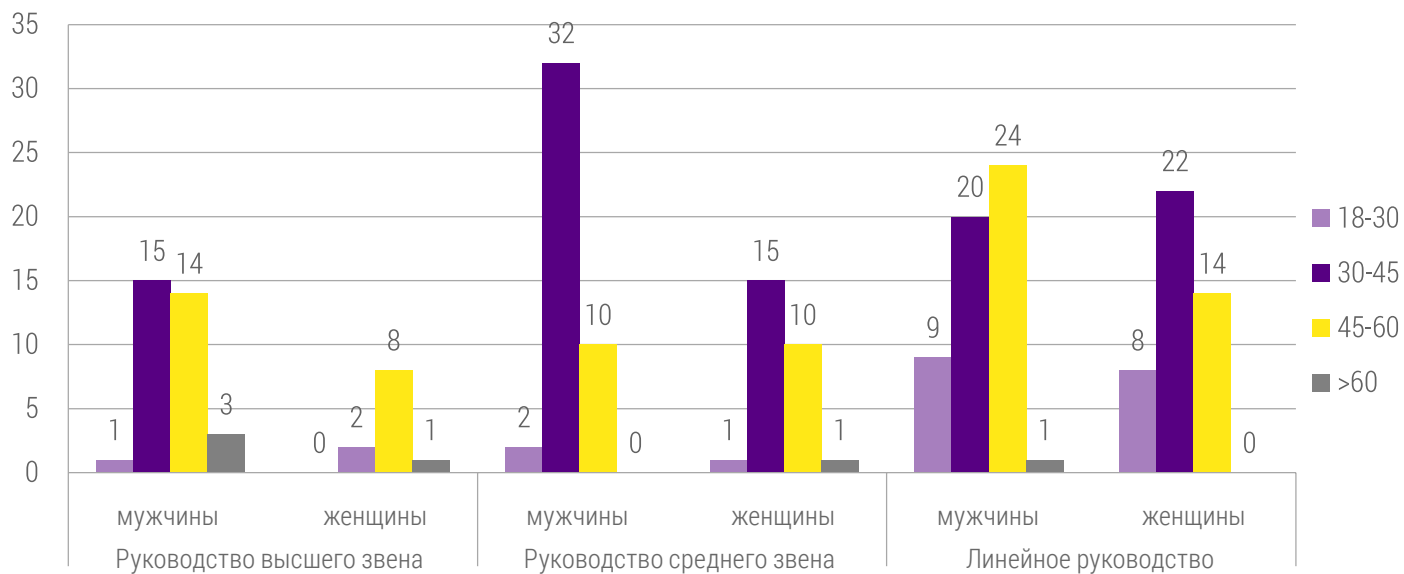

Поскольку АД Пластик Группа является производителем компонентов для автомобильной промышленности, то наибольшее количество сотрудников составляют прямые (производительные) работники, что влияет на образовательную структуру сотрудников. АД Пластик Группа в первую очередь принимает на работу сотрудников, окончивших среднюю школу, которые отвечают критериям для приема на должности прямых работников производства. Прямые (производительные) работники непосредственно участвуют в производственном процессе, в то время как косвенные (непроизводительные) работники оказывают поддержку производственного процесса, а их количество пропорционально объему производства и организации производства.

Гендерная и возрастная структура членов Правления за 2016 год

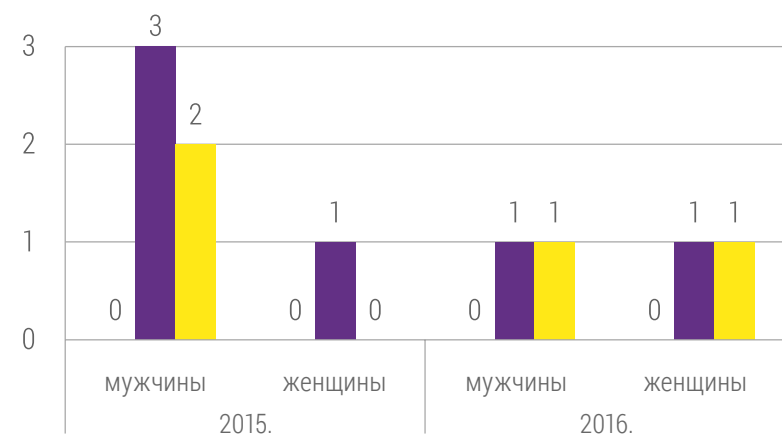

Гендерная и возрастная структура членов Ревизионной комиссии

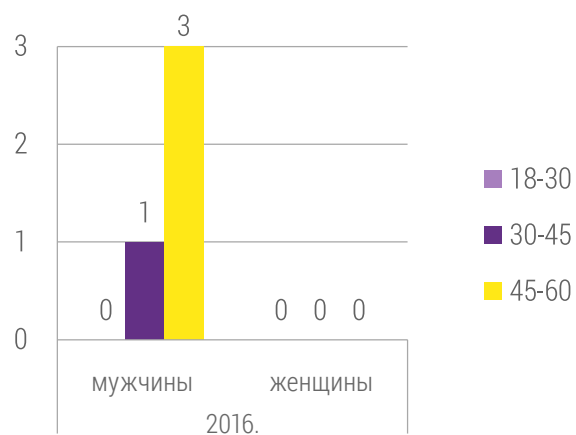

Образовательная структура персонала за 2016 год

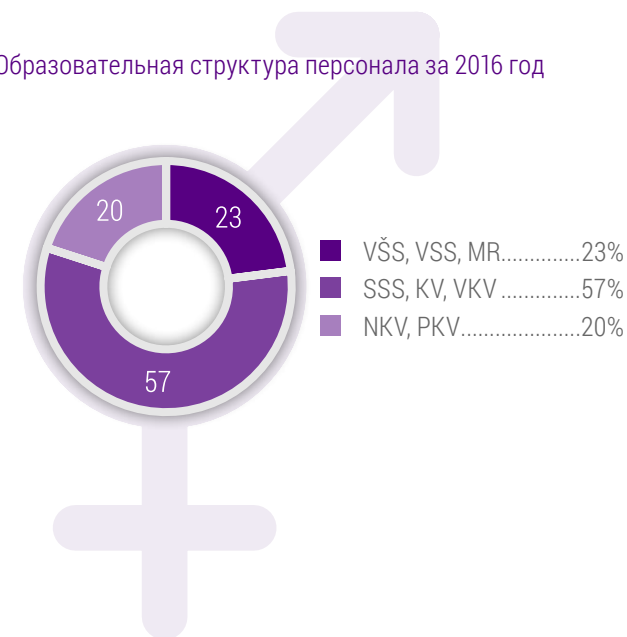

Права человека

Все сотрудники АД Пластик Группы имеют равное право на уважение и достоинство независимо от их расы, религии, пола, возраста, национальности, политических убеждений, сексуальной ориентации, семейного положения, инвалидности или любой иной личной характеристики.

АД Пластик Группа не принимает на работу лиц моложе 15 лет, ни 18 лет, соответственно, в отчетном периоде, как ни в предыдущих периодах, не было заключено ни одного трудового договора с лицами моложе 15 лет, как и за предшествующие периоды. Служба человеческих ресурсов обращает исключительное внимание на возраст в процессе отбора кандидатов. Обучение работников в области политики и аспектов прав

человека было проведено на производственных площадках в Калуге, Солине и Загребе. В 2016 году не было получено ни одного заявления о случаях дискриминации, а также не было споров, связанных с правами человека. В случае поступления заявления инициируется процедура, в рамках которой расследуются обстоятельства произошедших событий, опеределается обоснованность заявления и принимаются соответствующие меры, относящиеся к сотруднику, из-за которого подано заявление.

В отчетном периоде все поставщики АД Пластик Группы, в том числе 21 новый поставщик, были проверены по критериям соблюдения прав человека и свободы объединений работников

с помощью Вопросника (вопросы № 9 и 14) о соответствии требованиям системы ISO 9001 или ISO TS 16949, ISO 14001 и принципам социально ответственного бизнеса (Questionnaire: Compliance with Quality management system ISO 9001 or ISO TS 16949, Enviromental managment system ISO 14001 and Corporate social responsibility).

Как показало проведение анкетирования путем Вопросника, все проверенные поставщики соблюдают права человека и права рабочих на свободные объединения.



Общество

Борьба с коррупцией

В соответствии с Кодексом делового поведения АД Пластик Группы никто из работников не должен участвовать в коррупции любого рода. Каждый работник, от которого требовали или которому предлагали взятку, обязан сообщить о данной ситуации Юридической службе. В отчетном периоде была разработана и утверждена Антикоррупционная политика АД Пластик Группы в качестве отдельного документа, который опубликован на интернет-сайте Компании. Антикоррупционная политика предоставлена всем членам Правления, а доступна в Интранете для всех сотрудников Группы.

В течение 2016 года в АД Пластик Группе не было заявлений работников о случаях, которые могли бы иметь признаки взяточничества или коррупции. На производственной площадке в Солине был проведен цикл семинаров и обучений в области антикоррупции под названием «Деятельность без коррупции и взяточничества», чтобы ознакомить руководящий персонал с коррупционными рисками, предотвращением коррупции, а также режимом и важностью сообщения о любых нарушениях. В отчетном периоде антикоррупционное обучение проходили в общей сложности 23 человека, которые в большей степени являются менеджерами. В наблюдаемом периоде всего 12% менеджеров АД Пластик Группы проходило антикоррупционное обучение.

Публичная политика

АД Пластик Группа не поддерживает никакие материальные и финансовые поддержки политических партий, а также предоставление политических взносов. Выступает за прозрачное и открытое представление различных публичных политик через деловые и заинтересованные организации, путем публичных выступлений, профессиональных дискуссий или прямых предложений и замечаний полномочным органам.

Не было начато ни одной юридической процедуры в связи с поведением, противоречащим принципу рыночной конкуренции, антitrustовскими и монополистическими практиками. Не было существенных штрафов и неденежных санкций за несоблюдение законодательства и нормативных документов за отчетный период на уровне АД Пластик Группы.



Общество (продолжение)

Здоровье и безопасность клиентов

АД Пластик Группа разрабатывает свою продукцию в соответствии с правилами и требованиями клиента, правовыми нормами и директивами автомобильной промышленности. Соблюдением правил и требованием клиентов, начиная со стадии планирования дизайна и разработки продукции, через проверки, верификацию и валидацию, вплоть до утилизации продукции после завершения периода эксплуатации, постоянно работаем над усовершенствованием и улучшением конечного изделия и его воздействием на здоровье и безопасность клиентов. На всех этапах разработки отдельных изделий Группы, учитывается воздействие продукции и услуг

на здоровье и безопасность клиента, и проводится регулярная оценка в целях улучшения воздействия в отношении всей продукции, чтобы она не представляла риск для здоровья или безопасности конечного клиента.

В отчетном периоде не было отмечено случаев несоблюдения правил и добровольных кодексов, связанных с влиянием продукции на здоровье и безопасность, а вся продукция сертифицирована по этому параметру клиентами и соответствует специальным тестам автопроизводителей, которые проводятся, чтобы обеспечить полную безопасность продукции для конечного клиента.

Маркировка продукции и услуг

Вся продукция АД Пластик Группы подтверждена клиентом и имеет декларацию, подтверждающую качество и характеристики, она безопасна и гигиенически приемлема для дальнейшей эксплуатации. Компания постоянно заботится о правильной и полезной маркировке, обеспечении утилизации по окончании срока эксплуатации в соответствии с требованиями законодательства и соблюдении всех остальных правил и стандартов автомобильной промышленности. В сведениях о всей продукции указывается источник компонентов продукции и их состав в отношении веществ, которые могут

повлиять на окружающую среду или общество, через IMDS систему.

В наблюдаемом периоде не был отмечен ни один случай несоблюдения правил и добровольных кодексов в связи с сведениями о продукции и услуге, а так же их маркировкой, по типу результатов.



Общество (продолжение)

Клиенты

Рейтинг поставщиков является обязательным условием для заключения новых сделок, а качество одним из наиболее важных параметров, который отслеживается в бизнес-процессе с клиентом. Качество продукции и процессов чрезвычайно важны для сохранения и улучшения конкурентной позиции на рынке и регулярно контролируются клиентом посредством специальных ИТ-порталов.

Система качества и корпоративные стандарты ежедневно улучшаются применением наилучших практик, а в соответствии с высокими ожиданиями клиента и специфическими требованиями автопромышленности. Критерии и требования клиентов также относятся к поставщикам, и вместе с ними определяются и проводятся действия, которые конечным пользователям продукции обеспечивают удовлетворение и выполнение их ожиданий.

В 2016 году акцент был сделан на мероприятия по укреплению организационной структуры качества и стандартизации методов работы всех производственных площадок Группы. Цели и ожидания клиентов более сильно выражены и переданы через внутренние цели и процессы. В отчетном периоде не были введены планируемые опросники для определения удовлетворенности клиентов, но сделана подготовка и необходимые консультации.

В отчетном периоде не было жалоб, связанных с конфиденциальностью клиентов, несоблюдением правил и добровольных кодексов в отношении продукции и услуг, а также штрафов за несоблюдение законодательства и нормативных документов, касающихся предложения и использования продукции и услуг.

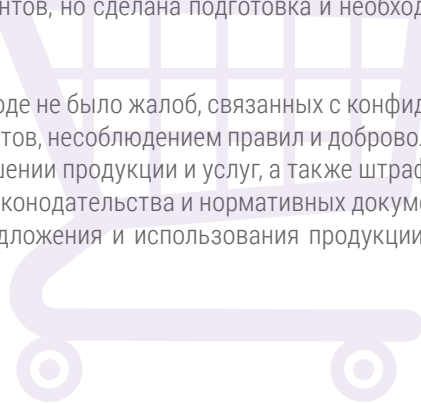

Маркетинговые коммуникации

АД Пластик Группа соблюдает Рекламный кодекс Хорватии и имеет свой разработанный Рекламный кодекс, который распространяется на все виды рыночной коммуникации. В отчетном периоде не было отмечено ни одного случая несоблюдения правил и добровольных кодексов в связи с рыночной коммуникацией.

Компания не продает запрещенную или спорную продукцию ни на одном рынке, и это не является предметом запросов заинтересованных сторон или общественных слушаний.

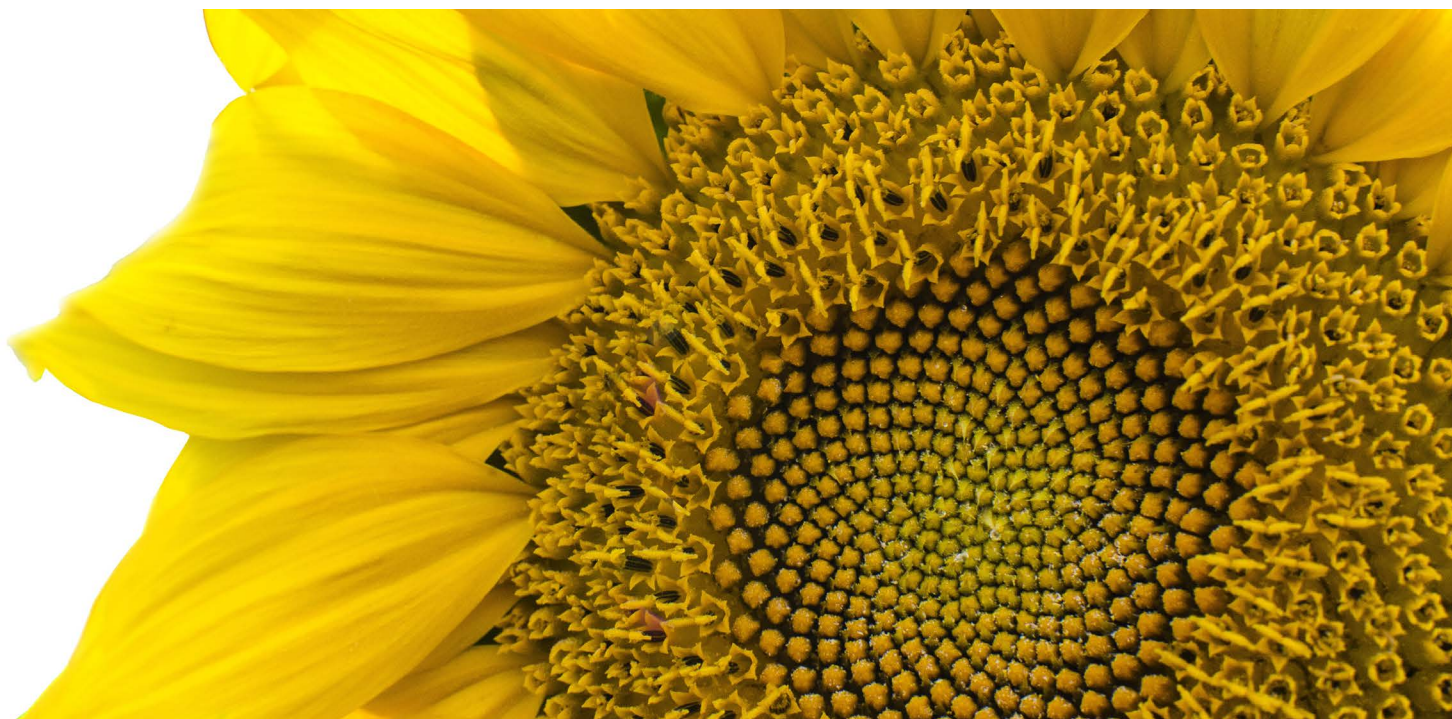



Приложения



Сравнительная таблица показателей GRI и Global Compact

	Принцип UNGC	Страница
Профиль		
Стратегия и анализ		
G4-1 Заявление председателя Правления		4 - 5
Организационный профиль		
G4-3 по G4-13	Принцип 3 и 6	6-7, 10-19, 29-30, 38-42
Обязательства перед внешними инициативами		
G4-14 по G4-16	Принцип 1, 2, 3, 4, 5, 6, 7, 8, 9,10	43-44
Выявленные существенные аспекты и границы		
G4-17 по G4-23		51
Включение заинтересованных сторон		
G4-24 по G4-27		20-28
Профиль отчета		
G4-28 по G4-33	Принцип 3	52
Управление		
G4-34 по G4-53		31-37
Этика и добросовестность		
G4-56	Принцип 1-10	8 - 9
Специфические стандартные данные		
Экономические показатели		
G4-EC1	Принцип 6	54
G4-EC3		55
G4-EC4		55
G4-EC5	Принцип 6	55

	Принцип UNGC	Страница
G4-EC6	Принцип 6	55
G4-EC8		55
G4-EC9		41, 55
Экологические показатели		
G4-EN1	Принцип 7 и 8	57-58
G4-EN2	Принцип 8 и 9	57-58
G4-EN3	Принцип 7 и 8	59-60
G4-EN4	Принцип 8	59
G4-EN5	Принцип 8	60
G4-EN6	Принцип 8 и 9	59, 63
G4-EN8	Принцип 7 и 8	61
G4-EN9	Принцип 8	61
G4-EN10	Принцип 8 и 9	61
G4-EN11	Принцип 8	61
G4-EN12	Принцип 8	61
G4-EN13	Принцип 8	61
G4-EN14	Принцип 8	61
G4-EN15	Принцип 7 и 8	62
G4-EN16	Принцип 7 и 8	62
G4-EN18	Принцип 7 и 8	63
G4-EN19	Принцип 8 и 9	63
G4-EN20	Принцип 7 и 8	64
G4-EN21	Принцип 7 и 8	64

Сравнительная таблица показателей GRI и Global Compact (продолжение)

	Принцип UNGC	Страница
▶ G4-EN22	Принцип 8	65
G4-EN23	Принцип 8	65
G4-EN24	Принцип 8	66
G4-EN25	Принцип 8	66
G4-EN26	Принцип 8	66
G4-EN27	Принцип 8	82
G4-EN29	Принцип 8	66
G4-EN31	Принцип 7, 8 и 9	67
G4-EN32	Принцип 8	68
Общественные показатели		
G4-LA1	Принцип 6	70-71
G4-LA2	Принцип 6	70
G4-LA3	Принцип 3 и 6	72
G4-LA4	Принцип 3 и 6	73
G4-LA6	Принцип 1	74
G4-LA8	Принцип 3	73
G4-LA9	Принцип 6	75
G4-LA10		75-76
G4-LA11	Принцип 6	77
G4-LA12	Принцип 2 и 6	78-79
G4-LA13	Принцип 1 и 6	55
G4-LA14	Принцип 1 и 6	78
G4-LA16		78

	Принцип UNGC	Страница
Подкатегория: Права человека		
G4-HR1	Принцип 2	80
G4-HR2	Принцип 1	80
G4-HR3	Принцип 4 и 6	78
G4-HR4	Принцип 1, 2, 3 и 6	80
G4-HR10	Принцип 2	80
G4-HR12	Принцип 1, 2	80
Подкатегория: Общество		
G4-S04	Принцип 10	81
G4-S06	Принцип 10	81
G4-S07	Принцип 10	81
Подкатегория: Здоровье и безопасность клиентов		
G4-PR1	Принцип 1	82
G4-PR2	Принцип 1	82
G4-PR3	Принцип 8	82
G4-PR4	Принцип 8	82
G4-PR5		83
G4-PR6		83
G4-PR7	Принцип 2	83
G4-PR8		83
G4-PR9		83

Глобальные цели устойчивого развития

АД Пластик Группа в своей работе полностью соответствует целям в области устойчивого развития до 2030 года. Это программа Организации Объединенных Наций, в рамках которой были утверждены семнадцать глобальных целей в области устойчивого развития. В настоящее время компания работает над оценкой своего вклада в выполнение глобальных задач устойчивого развития.

Своей деятельностью АД Пластик Группа вносит свой вклад в индустриализацию страны, ее технический прогресс и инновации. В качестве глобальной компании, которая осуществляет свою деятельность в пяти странах, Группа предоставляет равные возможности для сотрудников и создает уникальную корпоративную культуру. Посредством продолжающегося роста и устойчивого развития АД Пластик Группа желает обеспечить сохранение существующих и создание новых рабочих мест, учитывая при этом гендерное и социальное равенство на всех производственных площадках. Заботится о здоровье и безопасности на работе всех своих сотрудников, поощряет равенство мужчин и женщин и права, и она направлена на поощрение знаний и

профессиональное и личностное развитие каждого человека. Особое внимание Группа уделяет защите окружающей среды, тем самым защищая биоразнообразие и избежая вредного воздействия на воду, почву и воздух и на изменения климата. Проводятся мероприятия, направленные на сохранение питьевой воды и эффективности использования энергии, а особое внимание уделяется утилизации отходов. Ресурсы в процессе производства используются ответственно, уделяя особое внимание социальной ответственности в цепочке поставок. Компания поддерживает позитивные отношения с местным населением, государственными учреждениями, бизнес сектором и гражданским обществом.





17 ГЛОБАЛЬНЫХ ЦЕЛЕЙ УСТОЙЧИВОГО РАЗВИТИЯ

<p>1 ЛИКВИДАЦИЯ НИЩЕТЫ</p> 	<p>2 ЛИКВИДАЦИЯ ГОЛОДА</p> 	<p>3 ХОРОШЕЕ ЗДОРОВЬЕ И БЛАГОПОЛУЧИЕ</p> 	<p>4 КАЧЕСТВЕННОЕ ОБРАЗОВАНИЕ</p> 	<p>5 ГЕНДЕРНОЕ РАВЕНСТВО</p> 
<p>6 ЧИСТАЯ ВОДА И САНИТАРИЯ</p> 	<p>7 НЕДОРОГОСТОЯЩАЯ И ЧИСТАЯ ЭНЕРГИЯ</p> 	<p>8 ДОСТОЙНАЯ РАБОТА И ЭКОНОМИЧЕСКИЙ РОСТ</p> 	<p>9 ИНДУСТРИЯ, ИНОВАЦИЈЕ I INFRASTRUKTURA</p> 	<p>10 УМЕНЬШЕНИЕ НЕРАВЕНСТВА</p> 
<p>11 УСТОЙЧИВЫЕ ГОРОДА И НАСЕЛЕННЫЕ ПУНКТЫ</p> 	<p>12 ОТВЕТСТВЕННОЕ ПОТРЕБЛЕНИЕ И ПРОИЗВОДСТВО</p> 	<p>13 БОРЬБА С ИЗМЕНЕНИЕМ КЛИМАТА</p> 	<p>14 СОХРАНЕНИЕ МОРСКИХ ЭКОСИСТЕМ</p> 	<p>15 СОХРАНЕНИЕ ЭКОСИСТЕМ СУШИ</p> 
<p>16 МИР, ПРАВОСУДИЕ И ЭФФЕКТИВНЫЕ ИНСТИТУТЫ</p> 	<p>17 ПАРТНЕРСТВО В ИНТЕРЕСАХ УСТОЙЧИВОГО РАЗВИТИЯ</p> 			

Задачи, выполненные в 2016 году

- Внедрение стандарта ISO 14001 на заводе АД Пластик Калуга
- Внедрение стандарта ISO 50001 (Система управления энергией) для производственных площадок Солин и Загреб
- Начало подготовки к внедрению стандарта ISO 50001 для производственной площадки Младеновац
- Внедрение стандарта ISO 9001 на производственной площадке Младеновац
- Начало подготовки к внедрению стандарта ISO 27001 (Система менеджмента информационной безопасности) для производственных площадок Солин и Загреб
- Начало подготовки к внедрению стандарта OHSAS 18001 для производственной площадки АД Пластик Калуга
- Разработка мероприятий, направленных на повышение мотивации работников – День АДП (22 апреля), организация регулярного ежегодного тимбилдинга, дни открытых дверей Правления - Дискуссия, запуск проекта «Идеи и инновации», участие в B2B Run, рождественские и новогодние собрания на всех производственных площадках, церемония вручения премий сотрудникам, проведено испытание мотивации и удовлетворенности сотрудников сторонней организацией...
- Непрерывная работа по повышению осведомленности и участия остальных участников
- Разработаны и приняты следующие политики: антикоррупционная политика, антимонопольная политика, политика в области качества, политика устойчивого управления поставщиками, политика в области управления энергией, политика в области защиты прав человека, экологическая политика, политика в области охраны здоровья и безопасности труда и политика разнообразия.
- Обновлен и изменен Кодекс делового поведения АД Пластик Группы
- Проведены обучения по вопросам борьбы с коррупцией
- Проведены оценки поставщиков для производственных площадок в России и Сербии в соответствии с Вопросником по соблюдению



Задачи на 2017 год

- Внедрение стандарта ISO на производственной площадке Младеновац
- Внедрение стандарта ISO 27001 (Система менеджмента информационной безопасности) для производственных площадок Солин и Загреб
- Начало внедрения стандарта ISO 207001 на производственной площадке Младеновац
- Внедрение стандарта OHSAS 18001 для АД Пластик Калуга
- Печать и распространение брошюры «Кодекс делового поведения и политики АД Пластик Группы» всем сотрудникам на трех языках и на всех производственных площадках
- Внедрение системы Премирования идей по улучшениям на производственной площадке Младеновац
- Подготовка, изготовление и распространение Руководства по внутренней коммуникации на трех языках
- Подготовка, изготовление и распространение Руководства по языку для всех производственных площадок в Хорватии
- Внутренняя кампания по повышению уровня информированности о важности устойчивого развития бизнеса
- Стать членом Команды по охране окружающей среды в Республике Хорватия
- Онлайн опрос на сайте компании относительно Отчета об устойчивом развитии для всех участников

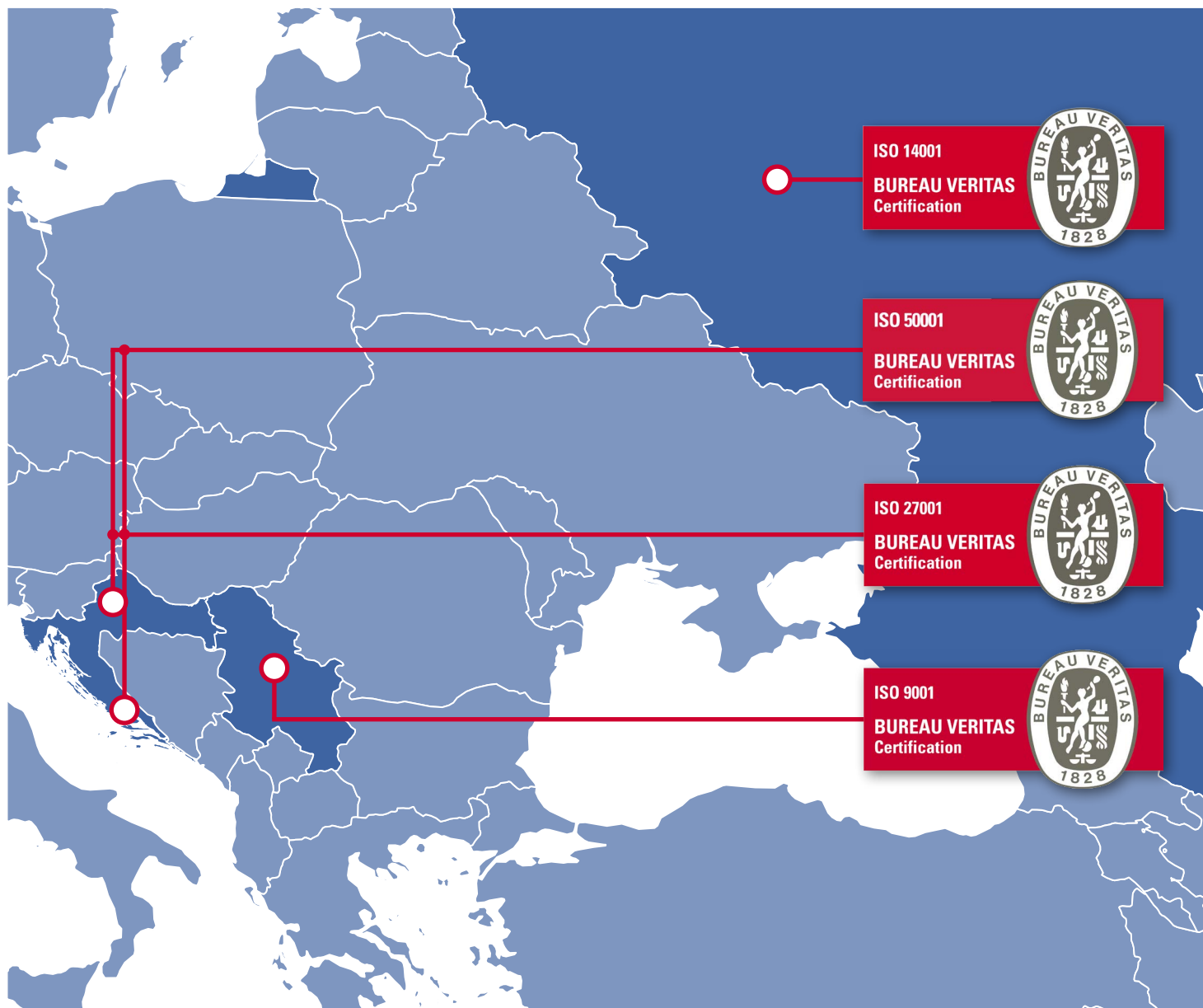

Заключение комиссии HRPSOR-а об Отчете об устойчивом развитии АД Пластик Группы за 2016 год

JUSTO NIUS DOLORES ET LA REBUM. SIELI CITA KASO QUIDEROREM, NO SIA TAKIMATA SANCTUS EST EUREM
IPSUM DOLOR SIT AMET

Независимой комиссией Управляющего совета HR PSOR изучен новый Отчет об устойчивом развитии АД Пластик Группы за 2016 год. Это четвертый отчет об устойчивом развитии АД Пластик Группы, который объединяет все значимые данные о деятельности общества и важнейшие нефинансовые показатели воздействия, отраженные с использованием главных Принципов отчетности по устойчивому развитию Глобальной Инициативы по отчетности (GRI) - версии G4. Подтверждаем, что отчет, который находится перед нами, удовлетворяет требованиям основной функции отчетности. Отчет своим содержанием, количеством информации и раскрытием тем, значимых для достижения целей общества и управления его влиянием, представляет собой всеобъемлющий и исчерпывающий источник информации о ключевых факторах влияния компании.

В этом году отчет снова удивил данными о прогрессе в АД Пластик Группе. Структура отчета точно отражает направления GRI, что делает изложение материала четким и легко читаемым. Кроме того, информация о деятельности компании понятна и изложена в доступной форме.

Формат отчета помогает отследить прогресс в деятельности АД Пластик Группы в политике устойчивого развития. В частности, отмечено инвестирование в исследования и разработку как одну из основных предпосылок устойчивого развития. Без непрерывных усилий, направленных на продвижение продукции, оптимизацию потребления энергии и материалов, компания не сможет обеспечить необходимый вклад в свое устойчивое развитие. Именно в усилиях, которые Группа вкладывает в свои исследования и разработку, мы видим истинную приверженность к устойчивому развитию. Здесь следует

отметить и конкретные показатели как свидетельство прогресса, являющегося результатом этих усилий. АД Пластик фиксирует снижение потребления энергии относительно потребления материала, а также снижение выбросов парниковых газов на килограмм продукта. Также видно значительное сокращение выбросов загрязняющих веществ в атмосферу, в частности, NO₂, SO₂, CO, VOC и других, а также выявлено уменьшение возникновения опасных и неопасных отходов. Кроме усилий по постоянному технологическому прогрессу, компания инвестирует в деятельность, связанную с ее социальным воздействием. Отчет отражает положительную тенденцию постоянно растущих контактов с местными поставщиками по отношению к иностранным по всему миру и на всех производственных площадках, которые являются частью данного отчета. Ответственное управление и потенциал к дальнейшему развитию, присутствующий на всех производственных площадках, заметны на примере принятия и перенимания успешных инициатив, не все из которых приходят из центрального офиса. Также, в прошлом году внедрена эффективная практика из России, а именно премирование новых идей и инициатив сотрудников АД Пластик Группы.

Внедряемые современные практики и усилия, которые АД Пластик направляет на расширение своего влияния и отличные коммерческие результаты, были отмечены различными профессиональными и бизнес сообществами, что доказывают многочисленные награды, которые общество получило в отчетном периоде.

Мы поддерживаем усилия АД Пластик в сфере развития отношений с заинтересованными сторонами, создания партнерских отношений и поддержания двусторонней коммуникации,

которая может быть результатом только долгосрочных непрерывных усилий. АД Пластик успешен в данном направлении, но также очевидны огромные перспективы для улучшения этих отношений.

Предлагается в следующем отчете отразить подробную информацию о защите прав человека и политике разнообразия в отношении управления обществом. Рекомендуется показать принципы и модели, которые внедряются для активной поддержки механизмов защиты прав человека и поощрения политики равных возможностей в АД Пластик Группе, в частности с учетом особенностей в отношении защиты прав меньшинств и разнообразия производственных площадок, на которых компания осуществляет свою деятельность.

Отчет заслуживает высокой оценки, поскольку показывает прогресс и в содержании, и формате отчетности, но еще важнее, он отражает развитие АД Пластик Группы в управлении нефинансовым влиянием предприятия. Мы надеемся, что эта тенденция в развитии будет иметь место и в будущем.

Независимая комиссия Управляющего совета HR PSOR

Your needs. Our drive.

Солин, Июль 2017 г.

www.adplastik.hr

