



# 2016

## IZVJEŠTAJ O ODRŽIVOSTI

prema G4 smjernicama za izvještavanje o održivosti  
Global reporting initiative (GRI), Sržna opcija



- 4 Izjava predsjednika Uprave
- 6 AD Plastik Grupa
- 7 Korporacijska matrica
- 8 Etika i integritet
- 10 Tehnologije
- 11 Istraživanje i razvoj
- 13 Primjeri proizvoda
- 16 Države u kojima poslujemo
- 17 Pregled tržišta i kupaca
- 19 Prihodi od prodaje
- 20 Dionici
- 29 Vlasnička struktura
- 30 Pregled 10 najvećih dioničara
- 31 Upravljanje
- 32 Upravljačka struktura
- 38 Zaposlenici
- 41 Dobavljački lanac
- 43 Obveze prema vanjskim inicijativama
- 45 Važniji događaji u 2016. godini
- 51 Identificirani materijalni aspekti i granice
- 52 Profil izvještaja

## 54 Ekonomija



- 57 Okoliš
- 58 Materijali
- 59 Energija
- 61 Voda
- 62 Emisije
- 65 Otpadne vode i otpad
- 67 Izdaci i ulaganja u zaštitu okoliša
- 68 Procjena dobavljača u pogledu utjecaja na okoliš



- 70 Zapošljavanje
- 74 Zdravlje i sigurnost na radnom mjestu
- 75 Obuka i obrazovanje
- 77 Nagrađivanje
- 78 Različitost i jednake mogućnosti
- 80 Ljudska prava
- 81 Društvo



- 85 Komparativna tablica pokazatelja GRI-a i Global Compacta
- 87 Globalni ciljevi održivog razvoja
- 88 Ostvareni zadaci za 2016. godinu
- 89 Zadaci za 2017. godinu
- 90 Mišljenje komisije HRPSOR-a



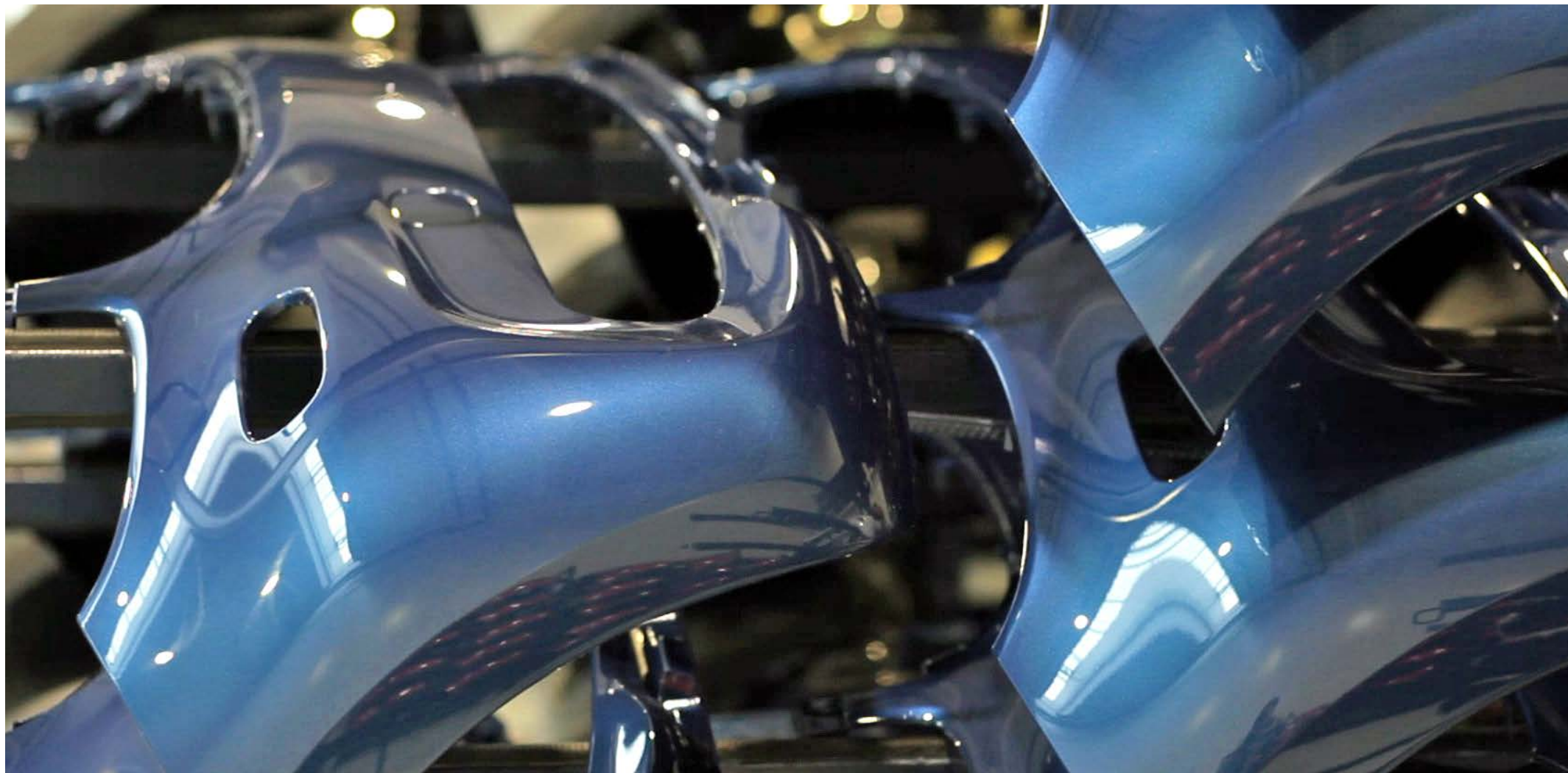

Pred Vama je četvrti po redu Izveštaj o održivosti AD Plastik Grupe za 2016. godinu koji je pripremljen prema G4 smjernicama za izvještavanje o održivosti Globalne inicijative za izvještavanje (Global Reporting Initiative - GRI). Izveštaj o održivosti namijenjen je svim dionicima i onima koje zanima poslovanje AD Plastik Grupe..

**O nama**



## Izjava Predsjednika Uprave

Poštovani dionici,

naša kompanija nezaustavljivo se razvija i mijenja prateći pritom promjene na tržištu, a posebice unutar automobilske industrije u kojoj posluje. Sve važniji smo i ozbiljniji čimbenik na globalnom automotiv tržištu, a kako bismo u tome opstali i nastavili se razvijati zadovoljavamo i poštujemo iznimno visoke standarde kvalitete, očuvanja okoliša i održivog poslovanja. Strateški smo usmjereni na promicanje znanja, profesionalni i osobni razvoj svakog pojedinca, jer su zadovoljstvo i motivacija naših zaposlenika ključni za uspjeh kompanije. Naši sustavi nagrađivanja također su usmjereni prema prepoznavanju do-

prinosa pojedinca u cilju isticanja onih koji postižu rezultate iznad očekivanja.

U sljedećem kratkoročnom razdoblju redizajnirat ćemo organizaciju i glavne poslovne procese kako bi poboljšali učinkovitost i fleksibilnost kompanije, a funkcija upravljanja ljudskim resursima bit će strateški partner Uprave i svih razina menadžmenta u uspješnom upravljanju zaposlenicima. Optimalno upravljanje ljudskim potencijalima i organizacijom na zadovoljstvo svih zaposlenika preduvjet su našeg budućeg rasta i

razvoja. U promatranom periodu pokrenuli smo niz dodatnih aktivnosti kako bi poboljšali komunikaciju i informiranost naših zaposlenika, ali i ostalih dionika kompanije.

Sklopili smo nekoliko vrlo važnih ugovora u 2016. godini čime je proširen portfelj kupaca i proizvoda te osnažena ponuda naše grupacije u budućem periodu. Dogovoreni su novi poslovi za Maserati, Fiat, Volkswagen, Renault Clio i Ford, čija je ukupna vrijednost preko 20 milijuna eura godišnje u godinama pune proizvodnje. Usredotočili smo se na razvoj proizvoda s ▶



## Izjava Predsjednika Uprave (nastavak)

- ▶ većim strateškim potencijalom i to je pravac kojim nastavljamo i dalje.

Prepoznati smo od strane investicijske javnosti zahvaljujući uspješno realiziranim pregovorima i novim ugovorima, sveukupnom poboljšanju poslovanja, ali i redovitim i poboljšanim izvještajima o poslovanju te učestaloj i transparentnoj komunikaciji s investitorima. Već drugu godinu zaredom ostvarujemo jako dobre poslovne rezultate, što je ostvarenje našeg cilja jačanja financijske stabilnosti kompanije i poboljšanja profitabilnosti.

Kupci su jedni od najvažnijih dionika AD Plastik Grupe pa nam je izgradnja i održavanje partnerskih odnosa s njima iznimno važno. Sudjelujemo u svim fazama razvoja novih projekata za naše kupce, čemu posebno doprinosi svakodnevna međusobna komunikacija i savjetovanje.

U izvještajnom razdoblju sudjelovali smo na više stručnih i gospodarskih konferencija i okruglih stolova te aktivno sudjelujemo u radu nacionalnih i regionalnih gospodarskih inicijativa koje zastupaju strateške interese hrvatskog gospodarstva. Ambiciozno stvaramo dinamično poslovno okruženje s ciljem kontinuiranog razvoja i napretka naše kompanije. Nastavljamo tako s aktivnostima daljnjeg smanjenja kreditnih obveza Grupe i optimiziranja novčanih tokova, ali i ulaganjima u nove tehnologije s ciljem smanjenja utjecaja na okoliš. Rast na postojećim i novim tržištima, daljnje povećanje efikasnosti poslovanja, upravljanje rizicima te u konačnici daljnje povećanje tržišne vrijednosti društva, odnosno vrijednosti dionice ključni su ciljevi našeg poslovanja u 2017. godini.

Kako bismo bili uspješni u realizaciji naših ciljeva, želimo razvijati uspješnu i dugoročnu suradnju sa svim našim dionicima na način da s njima održavamo stalnu i transparentnu komunikaciju. Unaprjeđenje razvoja i kvalitete naših proizvoda na zadovoljstvo naših kupaca, ali i krajnjih korisnika, osnovna su premisa uspješne budućnosti kompanije. Stoga posebnu pozornost posvećujemo odabiru kvalitetnih materijala i dobavljača.

Društveno odgovorno poslovanje jedna je od najvažnijih sastavnica razvojne politike naše kompanije. Unatoč zahtjevnom gospodarskom okruženju, u izvještajnom smo razdoblju ostvarili zadane ciljeve iz ekonomskih i ostalih aspekta održivog razvoja. Promatrani aspekti prikazani su većinom kao konsolidirani podaci Grupe, a dio je prikazan za svaku članicu Grupe pojedinačno kako bi se lakše pratili i uspoređivali podaci.

Pred Vama je četvrti po redu Izvještaj o održivosti AD Plastik Grupe za 2016. godinu koji je pripremljen prema G4 smjernicama za izvještavanje o održivosti Globalne inicijative za izvještavanje (Global Reporting Initiative - GRI).

Izvještaj o održivosti namijenjen je svim našim dionicima i onima koje zanima naša kompanija. Vjerujem kako će naši rezultati i pomaci koje ostvarujemo biti prepoznati. Cilj nam je uključiti sve naše dionike u izradu i procjenu našeg izvještaja o održivosti, kako bismo napredovali i bili još bolji poslodavac u zajednici u kojoj poslujemo. Vaše nam je mišljenje važno, jer jedino zajedničkim djelovanjem okruženje u kojem živimo i poslujemo možemo načiniti ugodnijim i boljim.



Marinko Došen  
predsjednik Uprave



## AD Plastik Grupa

### Tko smo ?

- multinacionalna kompanija s više od **30** godina iskustva u svijetu autoindustrije
- **7** proizvodnih lokacija u **4** zemlje
- više od **2100** zaposlenika (bez JV)



### Što radimo ?

- jedna od vodećih kompanija za razvoj i proizvodnju komponenti za automobile u Istočnoj Europi



### Gdje smo ?

- sjedište u Solinu, Hrvatska



AD Plastik Grupa vodeća je kompanija za razvoj i proizvodnju komponenti za interijere i eksterijere automobila u Hrvatskoj i jedna od vodećih u Istočnoj Europi. Multinacionalna je kompanija s više od trideset godina iskustva u svijetu autoindustrije sa sedam proizvodnih lokacija u četiri zemlje.

AD Plastik Grupa ima tri tvornice u Hrvatskoj, jednu u Solinu i dvije u Zagrebu gdje ukupno zapošljava preko 1200 ljudi. Oko 200 zaposlenika radi u tvornici u Srbiji, a preko 700 u dvjema tvornicama u Rusiji. U suradnji s Faurecijom, AD Plastik ima i *joint venture* kompaniju Euro APS u Rumunjskoj. Iz Hrvatske, gdje je i sjedište kompanije, izvozi se sto posto proizvoda i to na tržišta EU i Srbije, dok se u tvornicama u Rusiji uglavnom proizvodi za rusko tržište.

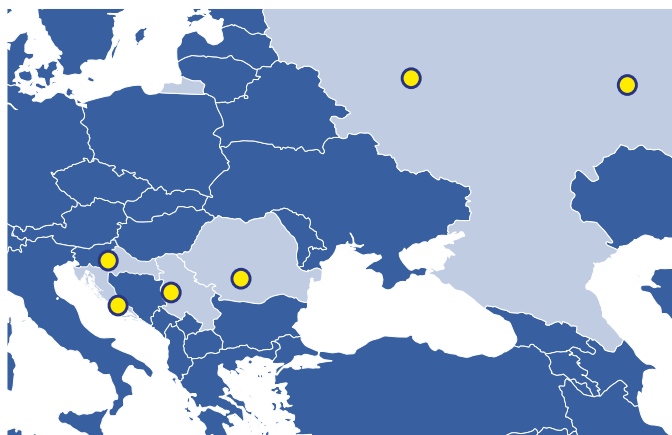

Tridesetogodišnja prošlost daje iskustvo i odgovarajuću zrelost kompaniji koja svoje poslovanje zasniva na tradiciji, znanju, iznimnoj stručnosti i predanom radu svakog zaposlenika. Suradnja s kupcima temelji se na povjerenju, pouzdanosti i kvaliteti i to od rane faze razvoja do finalnog proizvoda. Usmje-

renost na potrebe kupca, održavanje visoke kvalitete i konkurentnosti proizvoda i usluga, te kontinuirano ulaganje u razvoj i unaprjeđenje tehnologija preduvjet su opstanka i razvoja kompanije.

Svjesni svoje odgovornosti prema okolišu i zajednici u kojoj razvijaju svoje poslovanje, u AD Plastik Grupi kontinuirano se radi na unaprjeđenju održivog poslovanja. Svi dobavljači u autoindustriji, kao i sami proizvođači automobila, svakodnevno rade na razvoju novih materijala i proizvoda koji će smanjiti utjecaj na okoliš konačnog proizvoda. Poštivanje i jačanje okolišnih standarda i kriterija u ovoj je industriji prioritet bez kojeg nije moguće opstati. AD Plastik Grupa nalazi se na panelu svjetski priznatih proizvođača, što dokazuje njenu kvalitetu, uspješnost i usmjerenost na društveno odgovorno poslovanje.

Dugoročna je strategija Grupe osigurati kvalitetno i stabilno poslovanje na zadovoljstvo svih svojih dionika.

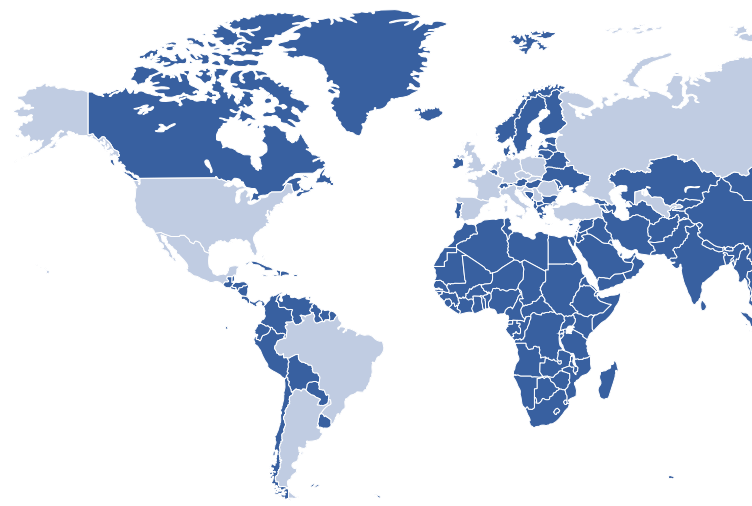

# Korporacijska matrica

## AD Plastik d.d.

Matoševa 8, 21 210 Solin, Republika Hrvatska

Matica

### Tvrtke kćeri / Ovisna društva

Vlasnički udjeli:  
100% AD Plastik d.d.

AD Plastik d.o.o. Slovenija

Bjelokranjska cesta 4, 8000 Novo Mesto, Republika Slovenija

Vlasnički udjeli:  
99,99% AD Plastik d.d.

AO AD Plastik

Samarska oblast, Vintai, Samara, Ruska Federacija

Vlasnički udjeli:  
100% AD Plastik d.d.

ZAO AD Plastik Kaluga

248016 Skladska ulica 6, Kaluška oblast, Kaluga, Ruska Federacija

Vlasnički udjeli:  
100% AD Plastik d.d.

ADP d.o.o. Mladenovac

Kralja Petra I, 334 Mladenovac, Republika Srbija

### Joint Venture

Vlasnički udjeli:  
50% AD Plastik d.d.  
50% Faurecia Automotive  
Holdings S.A.S.

Euro Auto Plastic Systems S.R.L.

Strada Unizei 1, Mioveni, Rumunjska

## Etika i integritet

### ADP Vizija

Biti tržišni lider u razvoju i proizvodnji automobilskih komponenti na području Istočne Europe i širenje poslovanja na nova tržišta.

### ADP Misija

Inovativnim i kreativnim rješenjima te stalnim unaprjeđenjem istraživanja i razvoja proizvoda želimo doprinijeti kvaliteti konačnog proizvoda i uspjehu naših kupaca. Svoje ciljeve ispunjavamo primjenjujući načela društveno odgovornog i etičkog poslovanja na zadovoljstvo i dobrobit svih naših dionika, kako zaposlenika, poslovnih partnera, kupaca, tako i naših dioničara.



### Ključne vrijednosti

#### Pouzdanost

Odnos prema svim našim dionicima temeljimo na povjerenju, otvorenoj i iskrenoj komunikaciji. Kontinuirana izgradnja dugoročnih partnerskih odnosa sa svim našim dionicima zasnovana je na uzajamnom poštovanju.

#### Izvrsnost

U svakom segmentu poslovanja težimo ka zadovoljavanju najviših standarda kvalitete, bilo da se radi o proizvodima, načinu rada ili kompetencijama ljudi koji ga obavljaju.

#### Inovativnost

Vlastitim idejama i kreativnošću svakodnevno radimo na unaprjeđenju i razvoju kompanije i svakog pojedinog segmenta unutar nje, prateći pritom razvoj i trendove na svjetskom tržištu.

#### Odgovornost

Odgovornost je na nama i važan je preduvjet za razvoj, rast i rezultate kompanije. Iskazujemo je svakodnevno u odnosima prema svakom pojedincu, radu, partnerima, dionicima i svojim postupcima prema društvu, prirodi i zajednici u kojoj poslujemo.

#### Predanost

Lojalnost, produktivnost i zadovoljstvo pokazatelji su predanosti koju uz savjesno pristupanje kompaniji želimo poticati. Želimo da se naši zaposlenici identificiraju s kompanijom i njenim vrijednostima.

#### Zajedništvo

Potičemo međusobnu suradnju na svim razinama i timski rad koji je neophodan za razvoj i rast kompanije, ali i svakog pojedinca. Dijeljenje ideja i znanja, multikulturalnost, međusobno poštivanje i solidarnost ključne su postavke zajedništva kojeg razvijamo.



## Etika i integritet (nastavak)

### Kodeks poslovnog ponašanja AD Plastik Grupe i politike kompanije

Kodeksom poslovnog ponašanja i politikama AD Plastik Grupe definirana su pravila kojima se osigurava izbjegavanje sukoba interesa i bilo kakvog oblika korupcije te poštovanje ljudskih prava prema međunarodnim zakonima. Svoje poslovne aktivnosti kompanija temelji na dobroj praksi korporativnog upravljanja te svakodnevnom poslovnom praksom, strategijom, politikom i internim aktima nastoji doprinijeti transparentom i učinkovitom poslovanju i kvalitetnijim odnosima sa sredinom u kojoj posluje.

Kako bi bila ukorak s promjenama na globalnom tržištu, AD Plastik Grupa kao multinacionalna kompanija svoje interne akte, procedure i politike redovito revidira i ažurira pa je tako krajem 2016. godine Kodeks poslovnog ponašanja kompanije dočekaio svoje drugo izdanje. Kodeks definira pravila poslovnog ponašanja u Grupi koja se moraju primjenjivati u svakodnevnim poslovnim odnosima unutar i izvan kompanije. Svi zaposlenici dužni su provoditi smjernice Kodeksa koji posebice naglašava osobnu odgovornost svakog pojedinca. Kako bi se sačuvao ugled kompanije, obveza svakog zaposlenika mora biti odgovorno i savjesno ponašanje u skladu s njenim vrijednostima.

U izvještajnom razdoblju ažurirane su i izrađene nove politike AD Plastik

Grupe i to: antikorupcijska politika, antimonopolna politika, politika kvalitete, politika održivog upravljanja dobavljačima, politika upravljanja energijom, politika zaštite ljudskih prava, politika zaštite okoliša, politika zaštite zdravlja i sigurnosti na radu te politika raznolikosti.

Kodeks poslovnog ponašanja i politike objavljeni su na internetskim stranicama te na intranetu. U slučaju sumnje u povredu bilo koje odredbe Kodeksa poslovnog ponašanja, svaki radnik dužan je o tome obavijestiti relevantne osobe ili odjele navedene u samom Kodeksu kompanije. Po potrebi se provede postupci propisani internom procedurom te se primjenjuju mjere propisane relevantnim zakonima.

U ugovorima s dobavljačima u bitnome tražimo poštovanje Kodeksa poslovnog ponašanja, inicijative UN Global Compact i pridržavanje ILO konvencija protiv rada djece i prisilnog rada (ILO138, ILO29 i ILO105).

<p><b>I</b> <b>KODEKS POSLOVNOG PONAŠANJA</b> ..... 4</p> <p>Poruka Marina Došena, predsjednika Uprave Naši temelji Kodeks poslovnog ponašanja Osnovna načela Zaposlenici i ljudska prava Poslovni partneri Zajednica Imovina i informacije Izbjegavanje sukoba interesa Korupcija Odgovornost prema okolišu Izjava o prihvatanju Kodeksa poslovnog ponašanja</p> <p><b>II</b> <b>ANTI-KORUPCIJSKA POLITIKA</b> ..... 22</p> <p><b>III</b> <b>ANTI-MONOPOLNA POLITIKA</b> ..... 24</p> <p><b>IV</b> <b>POLITIKA UPRAVLJANJA ENERGIJOM</b> ..... 26</p> <p><b>V</b> <b>POLITIKA ODRŽIVOG UPRAVLJANJA DOBAVLJAČIMA</b> ..... 28</p> <p><b>VI</b> <b>POLITIKA KVALITETE</b> ..... 30</p> <p><b>VII</b> <b>POLITIKA ZAŠTITE OKOLIŠA</b> ..... 32</p> <p><b>VIII</b> <b>POLITIKA ZAŠTITE ZDRAVLJA I SIGURNOSTI NA RADU</b> ..... 36</p>	<p><b>IX</b> <b>POLITIKA ZAŠTITE LJUDSKIH PRAVA</b> ..... 38</p> <p>Načela AD Plastik Grupe Politika zabrane trgovanja ljudima</p> <p><b>X</b> <b>POLITIKA KORPORATIVNE SIGURNOSTI</b> ..... 42</p> <p><b>XI</b> <b>POLITIKA RAZNOLIKOSTI</b> ..... 44</p> <p>Svrha Djelokrug primjene Primjena Politike Objava Politike</p> <p><b>XII</b> <b>KODEKS OGLAŠAVANJA</b> ..... 46</p> <p>Zakonitost Pristojnost i poštenje Istinitost Okruženje Odgovornost prema društvu Privatnost Sigurnost Djeca i mladež Pozivanje na treće osobe Pozivanje na priznanja Darovi Zapošljavanje Oglasne poruke</p>
--	---

- Misija
- Vizija
- Ključne vrijednosti kompanije
- Kodeks poslovnog ponašanja Grupe

Sastavni dio materijala koji dobije svaka osoba prilikom zapošljavanja u AD Plastik Grupi.

# Tehnologije

Tehnologije koje AD Plastik Grupa koristi u svom poslovanju su:

brizganje, bojenje, netkani tekstil, termooblikovanje, ekstruzija i puhanje.



Zagreb I, Hrvatska



brizganje

bojenje

Zagreb II, Hrvatska



brizganje

Solin, Hrvatska



brizganje

ekstruzija

Mladenovac, Srbija



brizganje

netkani  
tekstil

termo-  
oblikovanje

puhanje

Kaluga, Rusija



brizganje

termo-  
oblikovanje

Vintai, Rusija

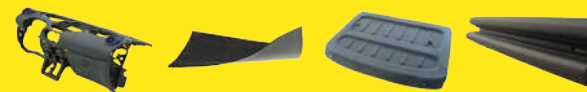

brizganje

netkani  
tekstil

termo-  
oblikovanje

ekstruzija

## Istraživanje i razvoj

### Značaj i aktivnosti istraživanja i razvoja

Proizvođači automobila usmjereni su na svoju temeljnu djelatnost, a istraživanje i razvoj specifičnih komponenti prepuštaju dobavljačima. U skladu s navedenim zahtjevima kupca i tržišta koje stalno traži napredne tehnologije i proizvode, AD Plastik Grupa ulaže znatne resurse u istraživanje i razvoj kako bi pratila trendove i ponudila jednako kvalitetna ili bolja rješenja od konkurencije. Intenzivno se razmišlja o novim procesima, tehnologijama i materijalima koji će u bliskoj budućnosti biti iskorak u razvojnom i proizvodno-tehnološkom smislu.

Kako kupci žele od dobavljača dobiti potpuna rješenja, odjel istraživanja i razvoja AD Plastik Grupe usmjeren je prema razvoju kompletnih modula u kojima se kombinira više tehnologija. To iziskuje maksimalne kompetencije u razvojnom smislu i fleksibilna rješenja u cilju zadovoljenja troškovnih i kvalitativnih aspekata.

Kontinuirano ulaganje u istraživanje i razvoj u AD Plastik Grupi, kompaniju čini pouzdanim i stabilnim partnerom za gotovo sve globalne proizvođače automobila.

Uloženo je gotovo 4% ukupnih prihoda u 2016. godini, što pokazuje važnost navedenog područja. Odjel istraživanja i razvoja zapošljava više od 100 inženjera koji raspolažu modernim sustavima i alatima za rad.

**4%** ukupnih prihoda uloženo u istraživanje i razvoj  
**>100** inženjera

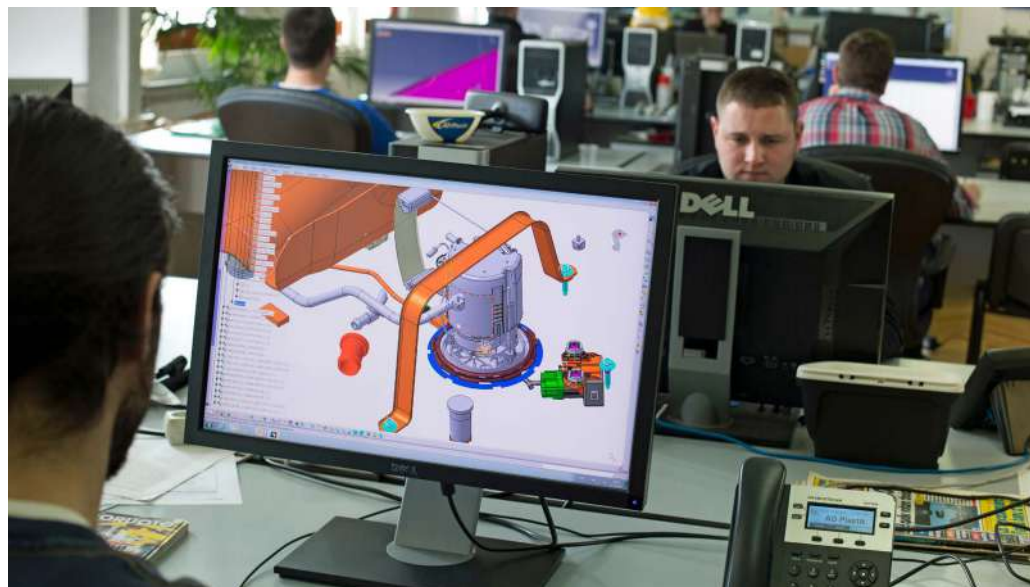

### Zaštita okoliša

Od razvojne faze proizvoda, samog planiranja dizajna, određivanja materijala i potrebnog procesa proizvodnje, posebna pozornost posvećuje se ekološkim aspektima proizvoda do kraja svog životnog ciklusa. Dobrim planiranjem svakog postupka i procesa, kao i dizajnom svake komponente ili sistema te kontinuiranim poboljšanjima procesa proizvodnje, postižu se smanjenja utjecaja na okoliš. Emisije štetnih plinova globalni su problem, stoga se posljednjih godina proizvode automobili koji imaju nisku emisiju štetnih plinova, a trend smanjenja ubrzano teži nultoj emisiji. Kako bi se dostigao željeni cilj smanjenja



emisija štetnih plinova nužno je smanjiti masu automobilima budućnosti pa je tako već danas prioritetan izbor takozvanih laganijih materijala. Masa vozila smanjuje se kroz utjecaj na masu svake pojedine komponente, posebice u dijelovima interijera ili eksterijera vozila. AD Plastik Grupa spremna je odgovoriti novim zahtjevima tržišta kroz istraživanje novih i laganijih materijala, razvoj laganijih komponenti te kroz istraživanja mogućnosti implementacije prirodnih materijala. Stalno se radi na povećanju udjela osnovnih recikliranih sirovina koje su ekološki prihvatljivije.

## Istraživanje i razvoj (nastavak)

### Kompozitni materijali

Kompozitni materijali imaju važan utjecaj na smanjenje mase vozila i stručnjaci AD Plastik Grupe u izvještajnom razdoblju posebnu pozornost posvetili su istraživanju i razvoju primjene prirodnih materijala za termoformirane proizvode interijera, a sve u cilju smanjenja njihove težine te mogućnosti implementacije u narednim periodima.

AD Plastik Grupa može ponuditi inovativna rješenja svojim kupcima u razvoju kompozitnih materijala, a u skladu s globalnim trendovima automobilske industrije.



### Recikliranje materijala

Kako bi se smanjio utjecaj na okoliš nakon isteka životnog ciklusa proizvoda, AD Plastik Grupa zajedno sa svojim kupcima vodi brigu o poboljšanju mogućnosti reciklaže proizvoda nakon isteka njihovog životnog vijeka. Prilikom početka razvoja proizvoda i odabira samog materijala, prednost imaju materijali koji sadrže udio recikliranog materijala. Istražuju se mogućnosti upotrebe prirodnih materijala kako bi svaki pojedini proizvod bio ne samo lakši, već kako bi na kraju svog životnog vijeka bio reciklabilan u što većem udjelu. Pri tome je važno naglasiti kako svi proizvodi moraju zadržati svojstva i karakteristike potrebne za njihovu funkcionalnost.

U 2016. godini implementirano je korištenje materijala s s pedeset postotnim udjelom reciklata kod komponenti od netkanih tekstila.



## Primjeri proizvoda - eksterijer

Prednji poklopac		Štitnik zadnjeg blatobrana	
Gornja rešetka		Obloga blatobrana	
Prednji odbojnik		Produžetak zadnjeg odbojnika	
Donja rešetka		Obloga praga	
Obrub prednjeg odbojnika		Zadnji odbojnik	
Prednji blatobran		Difuzor	
Produžetak prednjeg odbojnika		Obrub zadnjeg odbojnika	
Štitnik prednjeg blatobrana		Deflektor	

## Primjeri proizvoda - interijer

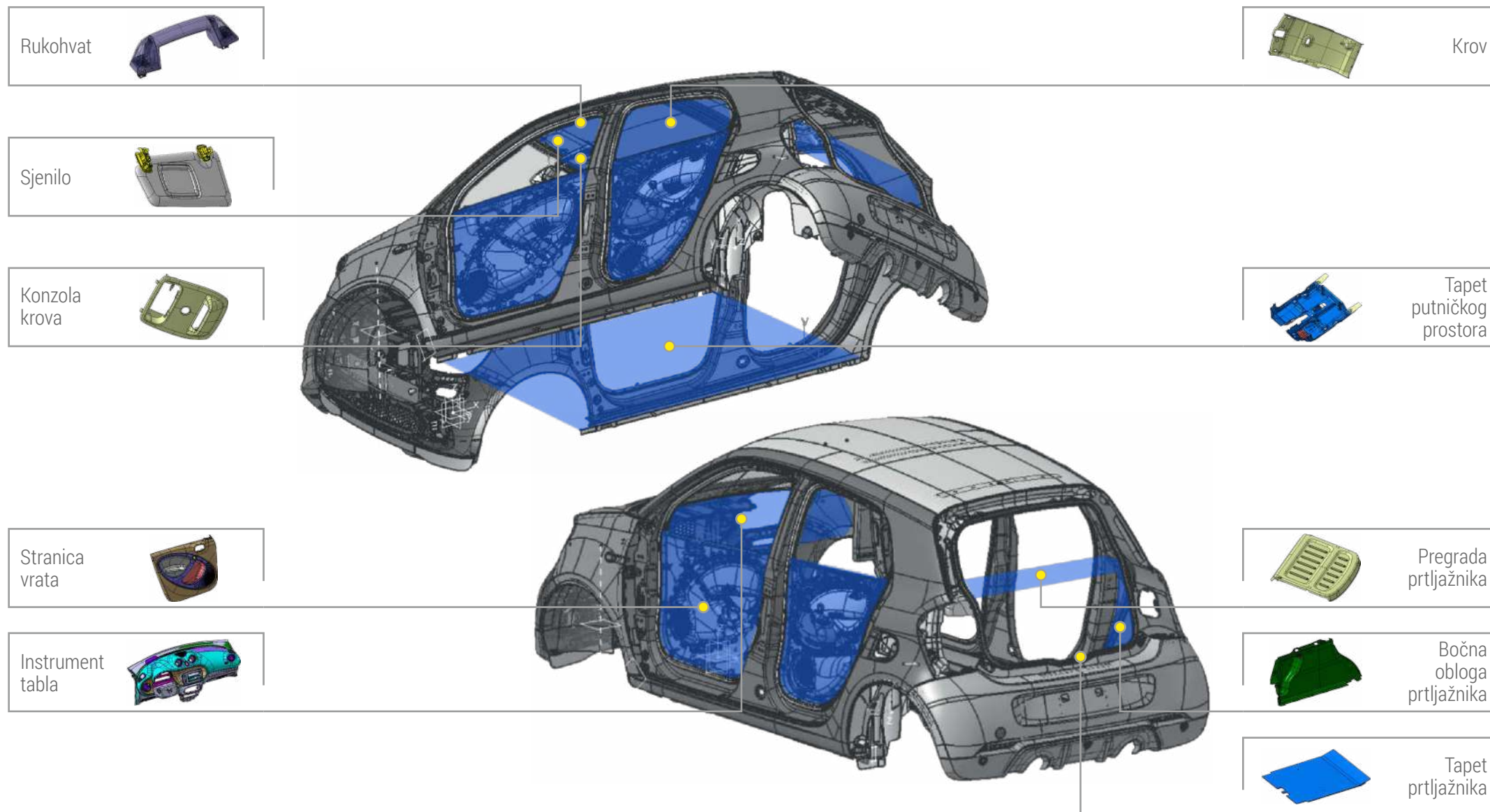

## Primjeri proizvoda - sustav brtvi

Pokrov vjetrobranske brtve



Unutarnji strugač stakla



Unutarnja vodilica stakla

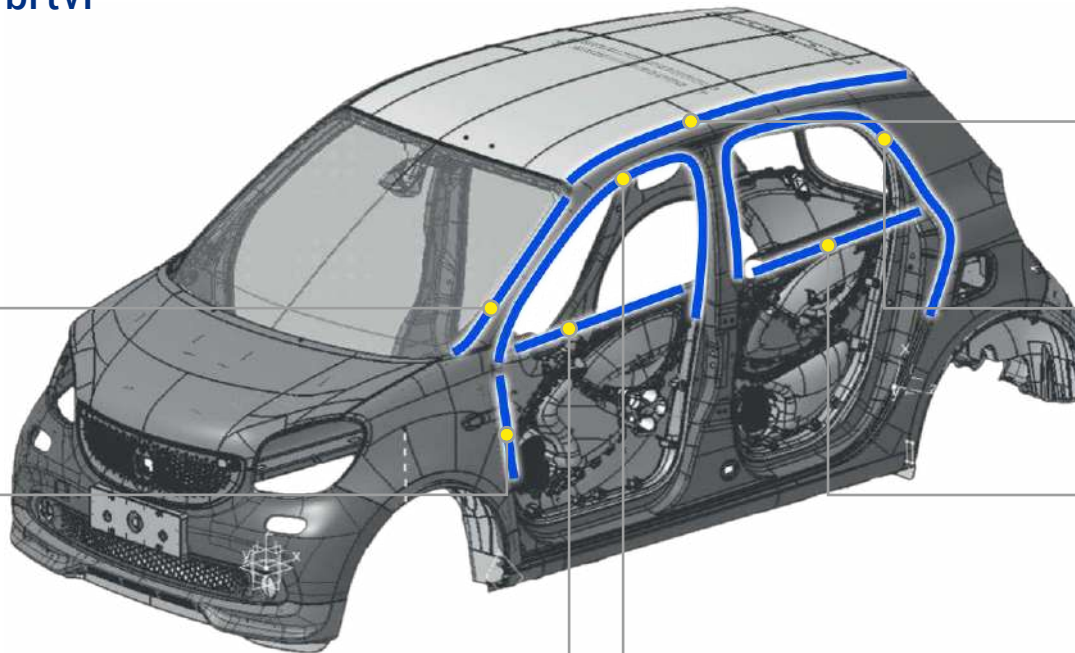

Krovni profil



Vodilica skrivenog okvira vrata



Vanjski strugač stakla



Vodilica prozorskog stakla



# Države u kojima poslujemo

# Sjedište organizacije AD Plastik d.d., Matoševa 8, Solin





## Pregled tržišta i kupaca

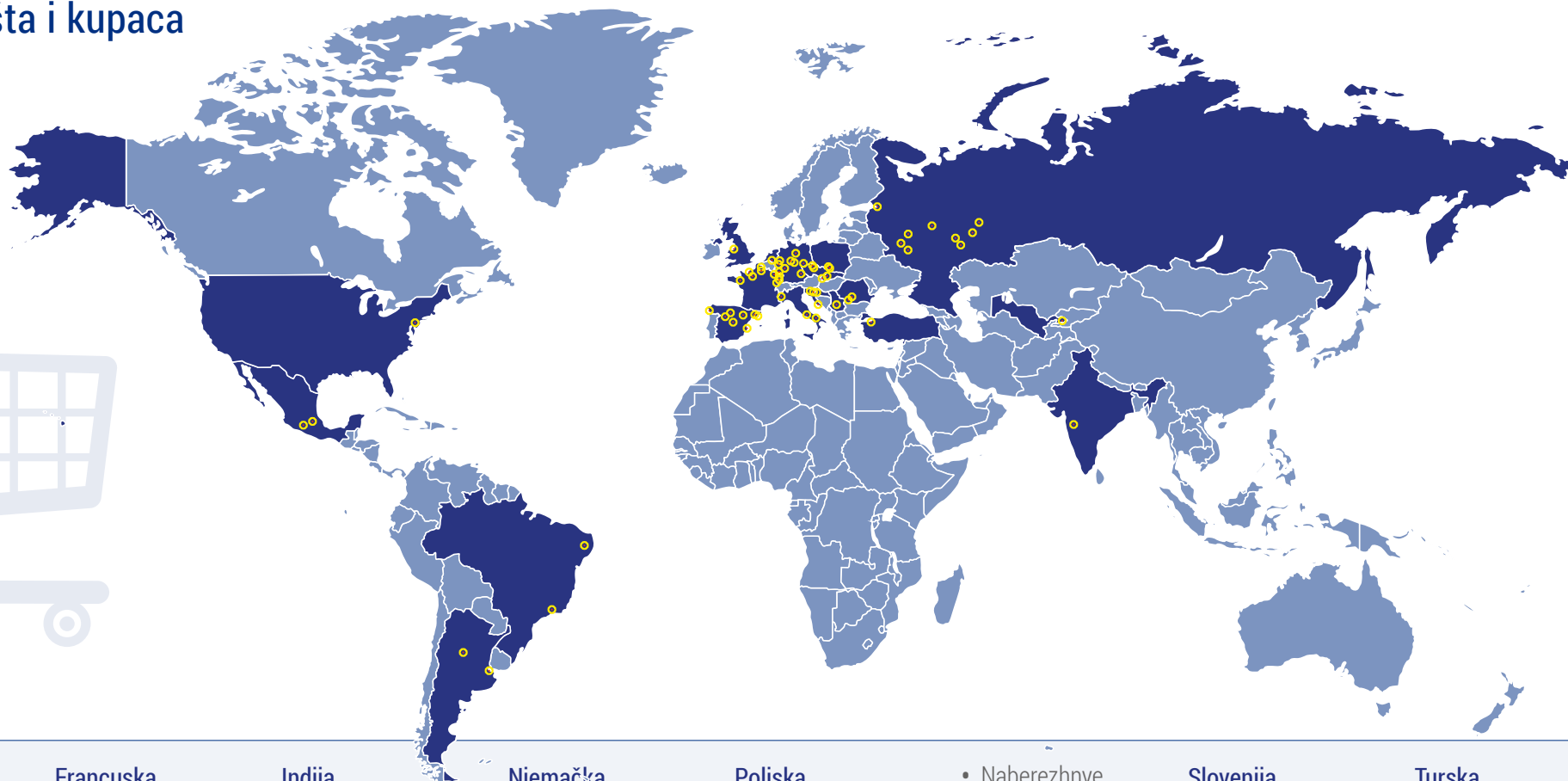

### Argentina

- Córdoba
- Buenos Aires

### Brazil

- Pernambuco
- Porto Real

### Češka

- Kolín
- Mladá Boleslav

### Francuska

- Batilly
- Douai
- Hambach
- Mulhouse
- Poissy
- Rennes
- Sandouville
- Sevelnord
- Sochaux

### Indija

- Ranjangaon

### Italija

- Cassino
- Melfi
- Mirafiori

### Meksiko

- Cuautitlán
- Toluca

### Njemačka

- Bochum
- Cologne
- Eisenach
- Kassel
- Mosel
- Regensburg
- Ruesselsheim
- Saarlouis
- Wolfsburg

### Poljska

- Gliwice
- Tychy

### Rumunjska

- Craiova
- Mioveni

### Rusija

- Izhevsk
- Kaluga
- Moscow

- Naberezhnye Chelny
- Nizhny Novgorod
- Saint Petersburg
- Togliatti
- Ulyanovsk

### Srbija

- Kragujevac

### Slovačka

- Bratislava
- Trnava

### Slovenija

- Ljubljana
- Novo Mesto

### Španjolska

- Barcelona
- Madrid
- Palencia
- Valladolid
- Vigo
- Zaragoza

### Turska

- Bursa

### UK

- Ellesmere Port

### SAD

- Detroit

### Uzbekistan

- Asaka

## Pregled tržišta i kupaca (nastavak)

### Europa + Srbija ■

Kupac	Prodajna tržišta
FCA	Srbija, Italija, Poljska
Ford	Španjolska, Njemačka, Rumunjska, Rusija
Grupo Antolin	Slovenija
Hella	Slovenija
PSA	Francuska, Španjolska, Češka, Slovačka, Argentina, Brazil, Kina, Rusija
Reydel	Slovenija, Francuska
RSA	Slovenija, Francuska
VW	Njemačka
Webasto	Njemačka, Slovačka

### Euro APS, JV Rumunjska ■

Kupac	Prodajna tržišta
Dacia	Rumunjska

### Rusija ■

Kupac	Prodajna tržišta
AvtoVaz	Rusija
Ford	Rusija
GM-VAZ	Rusija
Nissan	Rusija
PCMA	Rusija
Renault	Rusija
VAZ	Rusija



## Prihodi od prodaje

Kao i prethodnih godina, tvornice AD Plastik Grupe u Hrvatskoj i Srbiji plasiraju svoje proizvode uglavnom na tržišta Europske unije i Srbije, ali i na nova tržišta poput Meksika, Brazila i SAD-a. Ruska društva AD Plastik Grupe svoju proizvodnju uglavnom plasiraju na tržište Ruske Federacije.

Grupa se snažno pozicionirala na tržištu proizvođača autokomponenti u Europi, posebice u proizvodnji rukohvata. Rukohvati AD Plastik Grupe ugrađuju se u cijeli niz vozila poznatih proizvođača automobila poput Fiata, Jeepa, Renaulta, PSA Grupe, a posebno treba istaknuti nove poslove proizvodnje rukohvata za VW Grupu. Porast realizacije rukohvata posebno se ističe kroz izniman rast realizacije u Srbiji.

Projekt Edison i dalje ima najveći utjecaj na obim proizvodnje i realizaciju u 2016. godini, pri čemu treba dodatno istaknuti i transfer konzole čija je realizacija započela krajem godine.

Rusko tržište obilježila je stabilizacija tržišta u odnosu na prethodne dvije godine te su stvoreni temelji za daljnji rast.

Proteklu je godinu obilježio niz upita i tehničkih prezentacija, koji su dobar temelj za realizaciju novih poslova i planova.



### Prihodi od prodaje po lokacijama

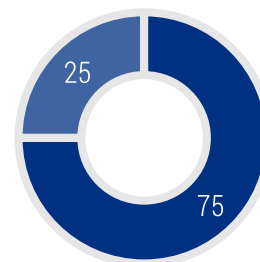

### Prihodi od prodaje po tehnologijama

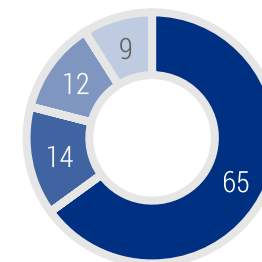

### Pregled prihoda po tržištima

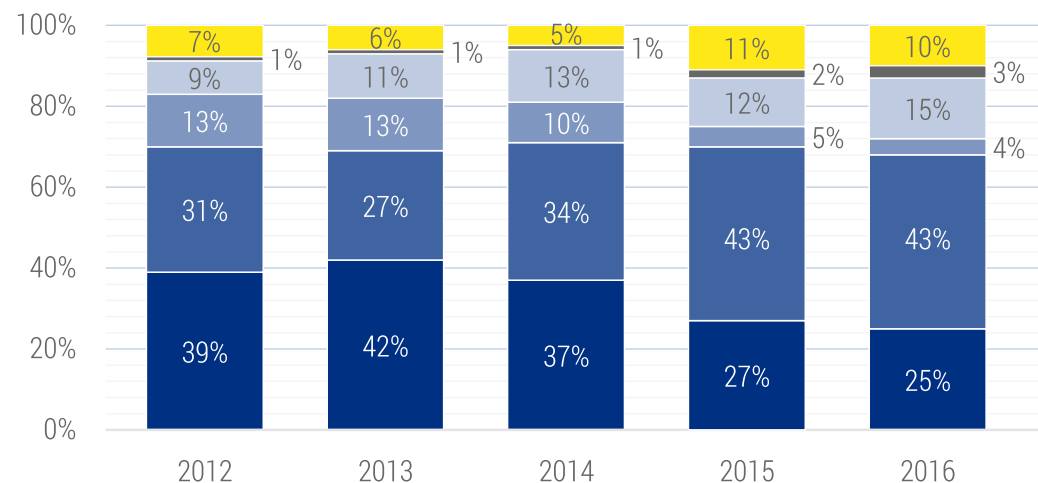

## Dionici

Potrebe dionika i njihovo razumijevanje smatra se iznimno važnim u AD Plastik Grupi, zato se redovito održavaju savjetovanja i razgovori s različitim skupinama dionika te se radi na unaprijeđenju povezivanja i njihovog uključivanja. Na taj se način pokušava pojedine dionike uključiti i u samu pripremu Izvještaja o održivosti kompanije, ali u tom području reakcija dionika nešto je sporija pa ima još jako puno prostora za razvoj i napredak.

Transparentnom i redovitom komunikacijom sa svim svojim dionicima AD Plastik Grupa želi ostvariti međusobno razumijevanje kao osnovu svog poslovnog razvoja i napretka.

Povremena savjetovanja i sastanci najčešći su oblik uključivanja većine dionika, iako se jedan dio dionika uključuje i na javnim raspravama u okviru zajednice. U pripremu Izvještaja o

održivosti intenzivno su uključeni kupci AD Plastik Grupe kao jedni od najvažnijih dionika. Izvještaj kompanije mora ispunjavati i zadane standarde održivog razvoja pojedinih kupaca, stoga se veliki dio ovog sadržaja temelji na redovitom savjetovanju s kupcima. AD Plastik Grupa s većinom kupaca ima potpisan sporazum ili smjernice o pridržavanju pravila društveno odgovornog poslovanja u automobilskoj industriji.

Prema strategiji poslovnog razvoja AD Plastik Grupe, ključni dionici kompanije su:

- kupci,
- zaposlenici,
- sindikati,
- dobavljači i partneri,
- vlasnici i dioničari,
- financijska javnost,
- lokalna i središnja vlast,
- zajednica (sveučilišta, udruženja, organizacije) i
- mediji.

Najvažniji dionici ujedno su dio misije i vizije AD Plastik Grupe.



## Dionici (nastavak)

### Kupci

Kupci su jedna od najvažnijih skupina dionika u automobilskoj industriji. AD Plastik Grupa sa svojim kupcima gradi partnerske odnose u svim fazama suradnje, počevši od rane faze razvoja do finalnih proizvoda. Cilj je doprinijeti kvaliteti konačnih proizvoda, a samim time i uspješnosti proizvođača automobila odnosno kupaca te sigurnosti krajnjih korisnika. Kako bi bili konkurentni i uspješni na globalnom tržištu, u kompaniji se provode stalna unaprjeđenja i istraživanja te se nude inovativna rješenja postojećim i potencijalnim kupcima.



#### Vrste savjetovanja i učestalost

- Posjeti/sastanci (redovito)
- Auditi (prema potrebi)
- Pisana komunikacija (redovito)
- Ocjenjivanje zadovoljstva (redovito putem specijaliziranih portala)
- Službene stranice (redovito)
- Izvještaj o održivosti (godišnje)

U izvještajnom razdoblju unutar Grupe održano je sveukupno 63 audita kupaca, od čega 31 na lokacijama u Rusiji. Najveći broj audita provela je Renault Grupa, što je očekivano s obzirom da se radi o najvećem kupcu AD Plastik Grupe. Ujedno su provedeni auditi kupaca Nissan, VW, VAZ, Ford, Hella, Fiat i Jaguar Land Rover. Broj audita kupaca u izvještajnom razdoblju povećan je zbog održavanja očekivane kvalitete, ali prije svega zbog širenja poslovne suradnje odnosno novih nominacija.

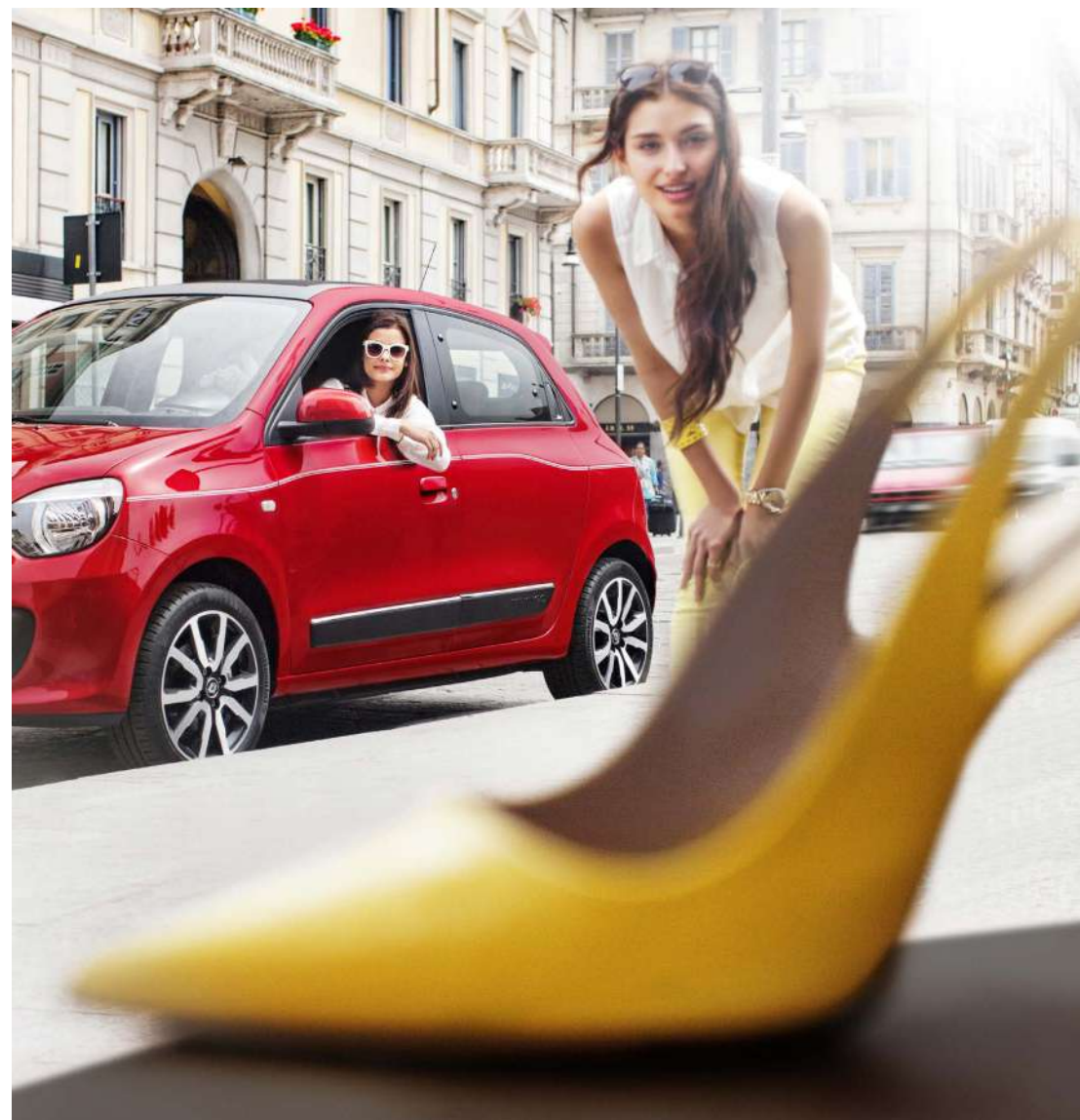

## Dionici (nastavak)

### Zaposlenici

Zaposlenici su najvažniji dionici i najveća vrijednost AD Plastik Grupe. Za ostvarivanje ambicioznih i dinamičnih razvojnih projekata zaslužni su zaposlenici koji su ujedinjeni u aktivnostima i procesima iskazali fleksibilnost i spremnost na promjene u svrhu dugoročnog rasta i razvoja kompanije. Kontinuiranim praćenjem najnovijih trendova, strateškim promišljanjem i suvremenim procesima upravljanja ljudskim resursima kompanija stvara konkurentsku prednost upravo u svojim ljudima. Zaposlenici AD Plastik Grupe poštuju standarde izvrsnosti te međusobnom suradnjom, dijeljenjem znanja i iskustva, predlaganjem novih ideja i solidarnošću stvaraju zajedništvo koje se kontinuirano razvija.



#### Vrste savjetovanja i učestalost

- Istraživanje organizacijske klime i zadovoljstva (godišnje)
- Obavijesti putem e-pošte (po potrebi)
- Obavijesti na oglasnim pločama (po potrebi)
- Interno glasilo (dvomjesečno)
- Intranet (redovito)
- Izvještaj o održivosti (godišnje)
- Neformalna druženja (redovito)

U izvještajnom razdoblju pokrenut je niz dodatnih aktivnosti u cilju podizanja razine informiranja i komunikacije sa zaposlenicima na individualnoj, operativnoj i korporativnoj razini. Primjenjuje se praksa uključivanja zaposlenika na svim razinama, područjima i državama poslovanja Grupe, imajući u vidu važnost komunikacije kao najboljeg pokazatelja uspješnosti u svim aspektima poslovanja i mjerenja. U 2016. godini eksterni savjetnici prvi su put proveli istraživanje organizacijske klime i zadovoljstva kako bi kompanija dobila kvalitetniju i objektivniju sliku stanja, a sve u cilju jačanja aktivnosti poboljšanja motivacije i razvijanja posvećenosti zaposlenika.

Na lokacijama u Hrvatskoj implementiran je projekt „Nagrađivanje ideja za poboljšanje“ kao primjer dobre prakse iz ruskih društava,



a koji za cilj ima poticanje kreativnosti i angažiranosti svih zaposlenika. U izvještajnom razdoblju definiran je i po prvi puta obilježen ADP Dan i to na svim lokacijama Grupe. Ujedno su prvi put održani *team building*, Pričaonica - dan otvorenih vrata Uprave i korporativno druženje povodom božićnih i novogodišnjih blagdana. Zaposlenici u Hrvatskoj organizirano su predstavljali kompaniju na B2B utrkama u Splitu i Zagrebu, organizirana su neformalna druženja sa zaposlenicima, svečane dodjele nagrada, humanitarne akcije prikupljanja pomoći za ugrožene obitelji u Vukovaru, zajedničke utakmice, posjeti predstavama i razna neformalna druženja zaposlenika.



## Dionici (nastavak)

### Sindikati i radničko vijeće

Sindikati i radničko vijeće javnosti su koje sudjeluju u donošenju odluka važnih za položaj radnika kompanije. Sindikati sudjeluju u donošenju odluka kolektivnim pregovaranjem i u konačnici sklapanjem kolektivnog ugovora s kompanijom. Radničko vijeće zastupa interese radnika te ih se redovito izvještava o svim pitanjima vezanim za položaj radnika. Jedan član radničkog vijeća ujedno je i član Nadzornog odbora te na taj način sudjeluje u nadziranju rada kompanije. Kolektivno pregovaranje kao model poslovnog djelovanja u kompaniji pokazao se vrlo uspješan i djelotvoran.



#### Vrste savjetovanja i učestalost

- Sastanci/pregovaranje (po potrebi)
- Interno glasilo (dvomjesečno)
- Intranet (redovito)
- Izvještaj o održivosti (godišnje)

U izvještajnom razdoblju sindikati su se sastajali s poslodavcem dva puta na kolektivnim pregovorima za sklapanje novog Kolektivnog ugovora u Hrvatskoj. U 2016. godini na snazi je bio Kolektivni ugovor sklopljen u 2014. godini na vrijeme od tri godine, a krajem 2016. godine započeli su kolektivni pregovori za sklapanje novog Kolektivnog ugovora za 2017. godinu. U rujnu su održana i završena kolektivna pregovaranja u Rusiji.



### Dobavljači i partneri

#### Vrste savjetovanja i učestalost

- Ocjenjivanje dobavljača (mjesečno)
- Ocjenjivanje kriterija kvalitete (mjesečno)
- Posjeti (prema potrebi)
- Izvještaj o održivosti (godišnje)

Praćenje performansi dobavljača provodi se redovito po propisanim procedurama i upitnicima. U izvještajnom razdoblju uvedeno je mjesečno ocjenjivanje dobavljača te je nastavljena kontinuirana suradnja i savjetovanje s dobavljačima u cilju unaprjeđenja njihovih sustava poslovanja i zadovoljavanja potrebnih standarda autoindustrije.

Dobavljači i partneri važni su dionici AD Plastik Grupe koji mogu značajno utjecati na poslovanje. Ugovaranje komercijalnih i drugih poslovnih odnosa s dobavljačima i upravljanje njihovom kvalitetom imaju značajnu ulogu u ostvarenju godišnjih i srednjoročnih ciljeva kompanije. Poslovanje uvelike ovisi o dobavljačima, jer zajednički s njima treba ponuditi kupcima veću razinu kvalitete proizvoda i usluga u cilju smanjenja troškova i jačanja pozitivnog utjecaja na okoliš i društvo u cjelini.



# Dionici (nastavak)

## Vlasnici i dioničari

Vlasnici i dioničari predstavljaju izuzetno važne javnosti s kojima se godinama razvija odnos temeljen na međusobnom povjerenju. Ostvarivanjem dobrih poslovnih rezultata usmjerenih na povećanje vrijednosti kompanije i stvaranje nove vrijednosti, redovitim i transparentnim izvještavanjem te interaktivnom komunikacijom izgradili smo partnerski odnos na obostrano zadovoljstvo. Dugoročna je strategija AD Plastik Grupe poboljšavati zadovoljstvo dioničara povećanjem vrijednosti dionice i isplatom atraktivnih dividendi.

### Vrste savjetovanja i učestalost

- Obavijesti (po potrebi)
- Financijski izvještaji (kvartalno)
- Skupština dioničara (godišnje)
- Službene stranice (redovito)
- Komunikacija putem e-pošte (po potrebi)
- Godišnji financijski izvještaj (godišnje)
- Izvještaj o održivosti (godišnje)

Poboljšavanje načina financijskog izvještavanja, kontinuirana komunikacija i redovito slanje obavijesti dioničarima bili su prioritet i u promatranom izvještajnom razdoblju.





## Dionici (nastavak)

### Financijska javnost

Financijsku javnost čine investitori i kreditori kao važni dionici AD Plastik Grupe s kojima se ostvaruje partnerski odnos temeljen na pravovremenom i transparentnom izvještavanju. Cilj je kompanije informirati navedene dionike o svim bitnim događajima u Grupi kako bi odluke koje donose bile temeljene na točnim informacijama u stvarnom vremenu.

#### Vrste savjetovanja i učestalost

- Obavijesti (po potrebi)
- Financijski izvještaji (kvartalno)
- Službene stranice (redovito)
- Konferencije (dva puta godišnje)
- Roadshow (godišnje)
- Komunikacija putem e-pošte (po potrebi)
- Godišnji financijski izvještaj (godišnje)
- Izvještaj o održivosti (godišnje)

Osim poboljšanog načina financijskog izvještavanja, u izvještajnom razdoblju nastavljena je praksa redovitog informiranja navedenih dionika o objavama kvartalnih izvještaja, održani su sastanci i prezentacije s detaljnijim pokazateljima i informacijama namijenjenim financijskoj javnosti i to uključivanjem više pokazatelja i informacija.



## Dionici (nastavak)

### Tijela državne i lokalne uprave

Tijela državne i lokalne uprave jedna su od javnosti s kojima se redovito surađuje u svim zemljama u kojima kompanija posluje, sukladno njihovim zahtjevima i politikama kompanije. Grupacija je ugledan i respektabilan poslovni subjekt koji ima odgovornost poboljšati poslovno okruženje na svim lokacijama i zajednici u kojoj posluje.

#### Vrste savjetovanja i učestalost

- Sudjelovanje na specijaliziranim skupovima i konferencijama (prema potrebi)
- Sudjelovanje na konzultacijama s državnim institucijama (prema potrebi)
- Članstva (redovito)
- Posjete (po potrebi)
- Izvještaj o održivosti (godišnje)

Uprava AD Plastik Grupe u izvještajnom razdoblju pozitivno i žurno je reagirala na sve upite i zamolbe za konzultacijama s ciljem definiranja određenih nacionalnih stavova. Primjerice, definiranje interesa na pojedinim tržištima i uklanjanje trgovinskih barijera, redefiniranje modela potpore izvoznicima te programiranje budućih razvojnih projekata automobilske industrije i Industrije 4.0. Predstavници kompanije sudjelovali su na nekoliko konferencija i gospodarskih foruma organiziranih od strane tijela državne i lokalne uprave. Na taj način svojim stručnim znanjima i iskustvom doprinosi se razvoju i poboljšanju uvjeta poslovanja u okruženju, posebice kada je riječ o izvoznicima.

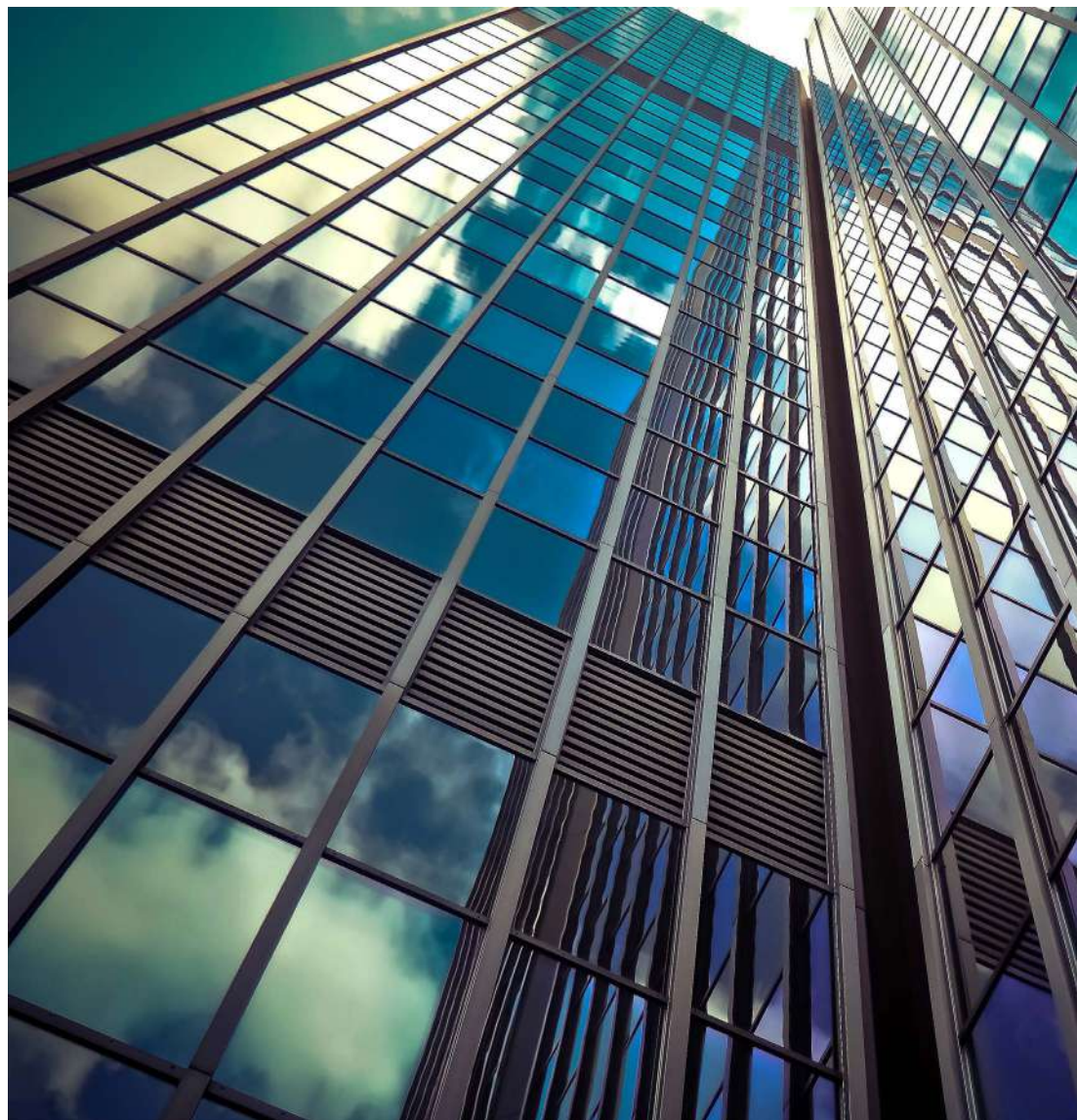

## Dionici (nastavak)

### Zajednica

Zajednica (sveučilišta, udruženja, organizacije...) u kojoj članice AD Plastik Grupe posluju jedna je od važnih javnosti kompanije. Suradnja i partnerstvo sa zajednicom dio su korporativne kulture kompanije koja želi graditi nove poslovne i ekonomske standarde. Međusobno prepoznavanje vrijednosti, razmjena znanja, ideja, projekata i inicijativa nužni su za podizanje kvalitete poslovanja i življenja u zajednici. Predstavnici grupacije redovito sudjeluju na domaćim i međunarodnim konferencijama, gospodarskim forumima i okruglim stolovima. AD Plastik Grupa razvija redovitu suradnju sa sveučilišnom zajednicom i promovira zapošljavanje lokalnog stanovništva te podržava različite strukovne i udruge građana. Lokalnim inicijativama i udrugama daje se podrška i kroz donacije i sponzorstva.

#### Vrste savjetovanja i učestalost

- Sudjelovanje na konferencijama (prema potrebi)
- Članstva (redovito)
- Posjete (po potrebi)
- Izvještaj o održivosti (godišnje)

U izvještajnom razdoblju predstavnici AD Plastik Grupe prisustvovali su i sudjelovali u nizu gospodarskih događanja na temu konkurentnosti, promicanja investicija, izvoza, društveno odgovornog poslovanja, financijskog poslovanja i korporativnog upravljanja, ali i specijaliziranih tema iz područja automobilske industrije. Najistaknutija aktivna sudjelovanja u promatranom razdoblju bila su: gospodarski skup „Poslovna očekivanja za 2016.“ u sklopu kojeg je članica Uprave Katija Klepo sudjelovala na okruglom stolu; međunarodna konferencija „Russian Automotive Forum“ u Moskvi na kojoj je predsjednik Uprave Marinko Došen održao prezentaciju „Strategija dobavljača u automobilske industriji – kako opstati i uspjeti“ te sudjelovao na okruglom stolu; konferencija „Ciraz 2016: Harnessing Innovation to Drive Economic Growth - the Ron Brown Legacy“ održana u Dubrovniku gdje je predsjednik Uprave Marinko Došen sudjelovao na panelu „Boosting the economic competitiveness growth“; međunarodna



konferencija SEE Automotive održana u Novom Sadu u Srbiji na kojoj je voditelj prodaje Toni Štambuk održao prezentaciju AD Plastik Grupe i sudjelovao na okruglom stolu; konferencija „Korporativno upravljanje u Hrvatskoj“ održana u Zagrebu na kojoj je predsjednik Uprave Marinko Došen, kao dobitnik nagrade za izvrsnost u korporativnom upravljanju, sudjelovao na okruglom stolu „Prvorazredno korporativno upravljanje u Hrvatskoj – iskustva najboljih dioničkih društava“; stručna konferencija Hrvatskog klastera konkurentnosti automobilske industrije „Razvojni potencijal hrvatske automobilske industrije“ održana u Zagrebu na kojoj je pomoćnica direktora RJ Zagreb Zoja Crnečki održala prezentaciju „Razvojni potencijali i trendovi u proizvodnji plastičnih dijelova“.

Kompanija je podržala i Inicijativu privatnog sektora za mlade, pokrenutu od strane Hrvatske udruge poslodavaca i Europske banke za obnovu i razvoj, te uz sad već dugogodišnju

dobru suradnju s FESB-om, Kemijsko tehnološkim fakultetom i Ekonomskim fakultetom u Splitu, još veći broj studenata dobio je mogućnost stjecanja iskustva u AD Plastik Grupi. Formalizirana je i suradnja s Tekstilno tehnološkim fakultetom te Visokom školom Aspira. U izvještajnom razdoblju 27 studenata, poglavito s Kemijsko tehnološkog fakulteta te Fakulteta elektrotehnike, strojarstva i brodogradnje, svoju praksu odradilo je u službama kompanije. Nastavljena je suradnja s visokoškolskim ustanovama na provedbama projekata od zajedničkog interesa u istraživačko-razvojnog području te na polju studijskih programa prilagođenih potrebama Grupe, a jedan od ciljeva je i rana selekcija talenata te daljnji razvoj poslovno stručne suradnje. Treću godinu zaredom AD Plastik Grupa uključila se u inicijativu Iskustvo zlata vrijedi, projekt koji za cilj ima senzibiliziranje poslovne i šire zajednice o zapošljavanju posebno ugroženih osoba na tržištu rada.

## Dionici (nastavak)

### Mediji

Mediji su dionici putem kojih kompanija informira i komunicira sa širokom javnosti, ali i svim ostalim zainteresiranim dionicima o svim relevantnim temama i promjenama u kompaniji. Cilj je održavati redovitu i uspješnu suradnju kako bi svi dionici kompanije pravovremeno i točno bili informirani.

#### Vrste savjetovanja i učestalost

- Objave za medije (redovito)
- Konferencije za medije (po potrebi)
- Posjete (po potrebi)
- Izjave (redovito)

U izvještajnom razdoblju nastavljena je strukturirana i redovita komunikacija s medijima u cilju poboljšanja imidža kompanije.



# Vlasnička struktura

AD Plastik d.d. (matica) dioničko je društvo osnovano u Republici Hrvatskoj i upisano u sudski registar Trgovačkog suda u Splitu pod brojem MBS 060007090, OIB 48351740621.

Temeljni kapital AD Plastika d.d. iznosi 419.958.400 HRK, a podijeljen je na 4.199.584 dionice nominalne vrijednosti 100,00 HRK. Dioničari su pravne i fizičke osobe iz Hrvatske i inozemstva, koji svoje interese ostvaruju putem Glavne skupštine i Nadzornog odbora u skladu sa zakonodavstvom Republike Hrvatske.

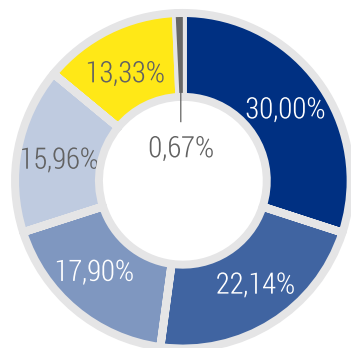

■ OAO Holding, Rusija	30,00%
■ Mirovinski fondovi	22,14%
■ Mali dioničari	17,90%
■ Menadžment i zaposlenici	15,96%
■ Drugi institucionalni investitori	13,33%
■ Trezorske dionice	0,67%

**30,0%**  
OAO Holding, Rusija

## Drugi institucionalni investitori

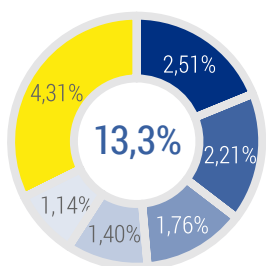

■ Erste bank / Zbirni skrbnički račun	2,51%
■ PBZ d.d. / State street client	2,21%
■ Zaba / State street bank	1,76%
■ PBZ d.d. / Skrbnički zbirni račun	1,40%
■ ZABA / ZB Aktiv	1,14%
■ Ostali	4,31%

## Menadžment i zaposlenici

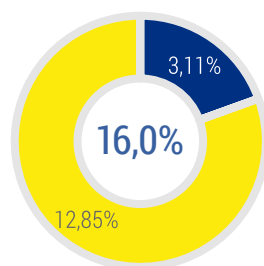

■ ADP ESOP	3,11%
■ Ostali	12,85%

## Mirovinski fondovi

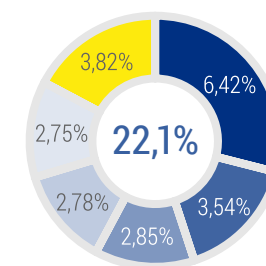

■ Raiffeisen OMF kategorija B	6,42%
■ Raiffeisen DMF	3,54%
■ PBZ CO OMF kategorija B	2,85%
■ Kapitalni fond	2,78%
■ Erste Plavi kategorija B	2,75%
■ Ostali	3,82%

## Pregled 10 najvećih dioničara na dan 31.12.2016.

Br.	Dioničar	Broj dionica 31.12.2016	Udio (%)	Broj dionica 31.12.2015	Udio (%)	Kretanje
1	OAD HOLDING AUTOKOMPONENTI	1.259.875	30,00	1.259.875	30,00	■
2	RAIFFEISEN OBVEZNI MIROVINSKI FOND - Kategorija B	269.462	6,42	269.462	6,42	■
3	RAIFFEISEN DOBROVOLJNI MIROVINSKI FOND	148.645	3,54	-	-	▲
4	ADP-ESOP D.O.O.	130.532	3,11	212.776	5,07	▼
5	PBZ CO OBVEZNI MIROVINSKI FOND - Kategorija B	119.640	2,85	119.640	2,85	■
6	KAPITALNI FOND D.D.	116.541	2,78	116.541	2,78	■
7	ERSTE PLAVI OBVEZNI MIROVINSKI FOND - Kategorija B	115.353	2,75	115.353	2,75	■
8	ERSTE & STEIERMARKISCHE BANK D.D. - Zbirni skrbnički račun za stranu pravnu osobu	105.349	2,51	105.349	2,51	■
9	AZ OBVEZNI MIROVINSKI FOND - Kategorija B	93.900	2,24	93.900	2,24	■
10	PBZ D.D. - STATE STREET CLIENT ACCOUNT	92.948	2,21	111.366	2,65	▼
<b>UKUPNO</b>		<b>2.452.245</b>	<b>58,39</b>	<b>2.491.039</b>	<b>59,32</b>	▼

Društvo nema većinskog vlasnika, a najveći je dioničar Otvoreno dioničko društvo „Holding Auto-komponenti“ iz Sankt-Peterburga, Ruska Federacija, koje u svom vlasništvu ima 1.259.875 dionica što predstavlja 30 posto udjela u temeljnom kapitalu Društva.

- U 2016. godini među deset najvećih dioničara ušao je RBA dobrovoljni mirovinski fond (3,54 posto).
- Ostali dioničari među najvećih deset uglavnom nisu mijenjali udjele u odnosu na 2015. godinu, što unatoč *free floatu* od 69,33 posto ukazuje kako se na Burzi ne trguje velikim brojem dionica.



## Upravljanje

Svoje poslovne aktivnosti AD Plastik Grupa temelji na dobroj praksi korporativnog upravljanja te svakodnevnom poslovnom praksom, strategijom, politikom kompanije i internim aktima nastoji doprinijeti transparentom i učinkovitim poslovanju te kvalitetnijim odnosima sa sredinom u kojoj posluje. Svi zaposlenici kompanije moraju težiti poštenim i otvorenim odnosima sa svim dionicima, kako bi se osiguralo prije svega poštivanje ljudskih prava, izbjegavanje sukoba interesa i bilo kakvog oblika korupcije.



AD Plastik primjenjuje Kodeks korporativnog upravljanja Zagrebačke burze, jer su dionice kompanije uvrštene na njihovo službeno tržište. Redovitim ispunjavanjem godišnjeg upitnika koji objavljuje na službenim stranicama Zagrebačke burze ([www.zse.hr](http://www.zse.hr)) i na internetskoj stranici kompanije ([www.adplastik.hr](http://www.adplastik.hr)), AD Plastik detaljno se očituje o posvećenosti principima korporativnog upravljanja i društvene odgovornosti. U sklopu Godišnjeg izvještaja AD Plastik Grupe, koji se također nalazi na internetskoj stranici kompanije, nalazi se i Izjava o primjeni kodeksa korporativnog upravljanja potpisana od strane svih članova Uprave.



**ZAGREBAČKA BURZA**  
THE ZAGREB STOCK EXCHANGE

U 2016. godini nije se odstupalo od zakonski propisanog i prihvaćenog Kodeksa korporativnog upravljanja Zagrebačke burze, osim u dijelu da većina članova Nadzornog odbora nisu neovisni članovi, niti su njegove komisije sastavljene većinom iz reda neovisnih članova Nadzornog odbora.



**HRVATSKA GOSPODARSKA KOMORA**  
CROATIAN CHAMBER OF ECONOMY

AD Plastik potpisnik je i Kodeksa etike u poslovanju Hrvatske gospodarske komore, čime se obvezuje na odgovorno i etično ponašanje kao nužne pretpostavke za učinkovito funkcioniranje tržišta. Određivanjem etičkih kriterija pridonosi se transparentnom i učinkovitim poslovanju.



## Upravljačka struktura

Struktura korporativnog upravljanja AD Plastik Grupe temelji se na dualističkom sustavu koji se sastoji od Uprave i Nadzornog odbora.

Uprava i Nadzorni odbor zajedno s Glavnom skupštinom i Revizorskim odborom čine četiri ključne funkcije kompanije.

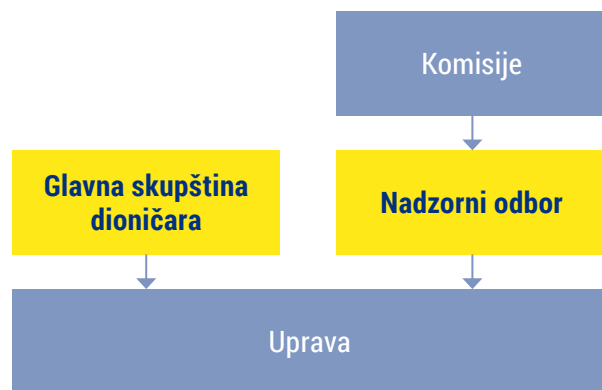

### Glavna skupština

Dioničari u poslovima dioničkog društva svoja prava ostvaruju na Glavnoj skupštini koja je nadležna u odlučivanju o sljedećim pitanjima: izboru i razrješenju članova Nadzornog odbora, upotrebi dobitka, davanju razrješnice Upravi i članovima Uprave, imenovanju revizora, izmjenama Statuta, povećanju i smanjenju temeljnog kapitala, statusnim promjenama i prestanku, uvrštenju dionica na uređeno tržište radi trgovanja, povlačenju dionica s tog uvrštenja i o drugim pitanjima koja su joj odredbama zakona stavljena u nadležnost.

Dana 6. travnja 2016. održana je izvanredna Glavna skupština na kojoj je sukladno Zakonu i Statutu usvojena odluka o isplati akontacije dividende iz neraspoređene (zadržane) dobiti i ostalih rezervi iz 2014. godine.

Dana 14. srpnja 2016. održana je redovita Glavna skupština na kojoj su sukladno Zakonu i Statutu usvojene odluke o prihvatanju Godišnjeg izvještaja o stanju AD Plastik Grupe za 2015. godinu, izvješća Nadzornog odbora o obavljenom nadzoru vođenja poslova Grupe za 2015. godinu, upotrebi dobiti, odluka o isplati dividende, davanju razrješnica članovima Uprave i Nadzornog odbora, o imenovanju Revizora, te odluka o izboru dva člana Nadzornog odbora.

### Nadzorni odbor

Nadzorni odbor nadzire vođenje poslova, uključujući pregled i ispitivanje poslovnih knjiga i dokumentacije društva, o čemu izvještava Glavnu skupštinu. Nadzorni odbor daje prethodnu suglasnost za određene vrste poslova koji se u protivnom ne mogu obavljati. Nadzorni odbor ima pravo sazvati Glavnu skupštinu, a svi članovi dijele odgovornost nadzora, nadgledanje i održivost poslovanja. Nadzorni odbor ima sedam članova, od čega četiri člana bira Glavna skupština na vrijeme od četiri godine i isti mogu biti ponovno birani, jednog člana imenuje Radničko vijeće na vrijeme od četiri godine, a dva člana imenuje dioničar - Otvoreno dioničko društvo Holding Autokomponenti, Sankt-Peterburg, Rusija, na vrijeme od četiri godine i isti mogu biti ponovno imenovani.

U 2016. godini održano je pet redovnih sjednica Nadzornog odbora u skladu s prethodno objavljenim Kalendarom održavanja istih. Nadzorni odbor još je pet puta odlučivao izvan redovnih sjednica sukladno pravilima o radu Nadzornog odbora izvan sjednice.

Predsjedniku Nadzornog odbora Josipu Bobanu i članu Nikoli Zovku 19. srpnja 2016. godine istekao je mandat te su sukladno odluci Glavne skupštine za nove članove izabrani Ivica Tolić i Hrvoje Jurišić, s početkom mandata od 20. srpnja 2016. godine, a na vrijeme od četiri godine.



## Upravljačka struktura (nastavak)

### Članovi Nadzornog odbora

Prema Statutu, članovima Nadzornog odbora može se za njihov rad platiti nagrada i to u visini koju određuje Glavna skupština svojom odlukom za poslovnu godinu u kojoj će se nagrada isplaćivati, a ovisno o rezultatima poslovanja i stanju društva. Sukladno odluci određena je naknada za rad članovima Nadzornog odbora i to predsjedniku u visini od 1,5 prosječne mjesečne bruto plaće po svakoj sjednici Nadzornog odbora, a ostalim članovima u visini od jedne prosječne mjesečne bruto plaće po svakoj sjednici Nadzornog odbora. Visina naknade utvrđuje se na bazi prosječne mjesečne bruto plaće zaposlenika AD Plastika ostvarene u prethodna tri mjeseca prije isplate ove naknade. Naknada se isplaćuje nakon svake sjednice Nadzornog odbora. Za 2016. godinu nije bilo odluke o isplati nagrade članovima Nadzornog odbora.

#### Dmitrij Leonidovič Drandin

predsjednik

- sadašnji mandat od 15. listopada 2015. do 14. listopada 2019.
- imenovan od strane dioničara Otvoreno dioničko društvo Holding Autokomponenti

#### Hrvoje Jurišić

član

- sadašnji mandat od 20. srpnja 2016. do 19. srpnja 2020.
- izabran od strane Glavne skupštine

#### Igor Antoljević Solomatin

član

- sadašnji mandat od 23. srpnja 2015. do 22. srpnja 2019.
- izabran od strane Glavne skupštine

#### Dolores Čerina

članica

- sadašnji mandat od 2. lipnja 2015. do 1. lipnja 2019.
- imenovana od strane Radničkog vijeća

#### Ivica Tolić

zamjenik predsjednika

- sadašnji mandat od 20. srpnja 2016. do 19. srpnja 2020.
- izabran od strane Glavne skupštine

#### Marijo Grgurinović

član

- sadašnji mandat od 23. srpnja 2015. do 22. srpnja 2019.
- izabran od strane Glavne skupštine

#### Nadezhda Anatolyevna Nikitina

članica

- sadašnji mandat od 15. listopada 2015. do 14. listopada 2019.
- imenovana od strane dioničara Otvoreno dioničko društvo Holding Autokomponenti

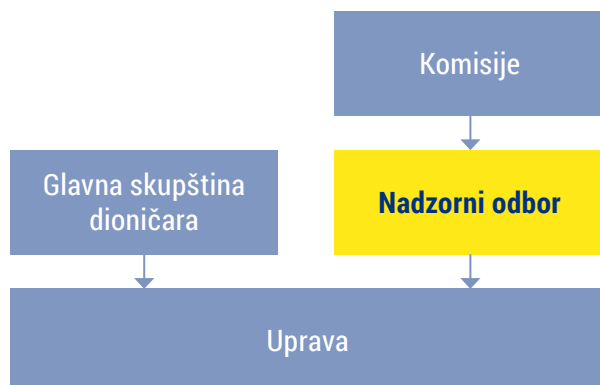

## Upravljačka struktura (nastavak)

### Komisije Nadzornog odbora

Sukladno Zakonu i Poslovniku o radu Nadzornog odbora AD Plastik Grupe, imenovane su tri komisije koje svojim radom potpomažu rad Nadzornog odbora i to na način da pripremaju odluke koje donosi Nadzorni odbor i nadziru njihova provođenja.

Navedene komisije:

- **Revizorski odbor**
- **Komisija za nagrađivanja**
- **Komisija za imenovanja**

Revizorski odbor ima četiri člana, dok Komisija za nagrađivanja i Komisija za imenovanja imaju po tri člana.

#### Revizorski odbor

Revizorski odbor odgovoran je za praćenje učinkovitosti sustava unutarnje kontrole, unutarnje revizije te sustava upravljanja rizicima, nadgledanje provođenja revizije godišnjih financijskih i konsolidiranih izvještaja te raspravljanje o planovima i godišnjem izvještaju unutarnje revizije kao i o značajnim pitanjima koja se odnose na ovo područje.

#### Predsjednik:

Nikola Zovko

#### Članovi:

Nenad Škomrlj

Dmitrij Leonidovič Drandin

Anatolij Janovskis

U izvještajnom razdoblju održane su četiri sjednice Revizorskog odbora i to kako slijedi:

- 28. siječnja 2016. održana je 15. sjednica na kojoj je prihvaćeno Izvješće o realizaciji Godišnjeg plana interne revizije za 2015. godinu, Izvješće o provedbi politike o pružanju nerevizorskih usluga za 2015. godinu te Godišnji plan interne revizije za 2016. godinu;
- 24. svibnja 2016. održana je 16. sjednica na kojoj je pregledan konsolidirani Godišnji financijski izvještaj Grupe za 2015. godinu i Izvješće revizora o obavljenoj reviziji navedenih financijskih izvještaja te date preporuke Nadzornom odboru o njihovom usvajanju. Raspravljalo se o prijedlozima odluka o uporabi dobiti za 2015. godinu, isplati dividende, imenovanju revizora za 2016. godinu i utvrđivanju naknade za njegov rad. Prihvaćeno je Izvješće interne revizije za prvi kvartal 2016. godine i date su preporuke Nadzornom odboru o utvrđivanju Prijedloga navedenih odluka.
- 14. srpnja 2016. održana je 17. sjednica na kojoj se raspravilo i prihvatilo Izvještaj Interne revizije iz srpnja 2016. godine
- 24. studenog 2016. održana je 18. sjednica na kojoj je prihvaćena dopuna Izvješća Interne revizije iz srpnja 2016., kao i izvješće Interne revizije iz listopada 2016.

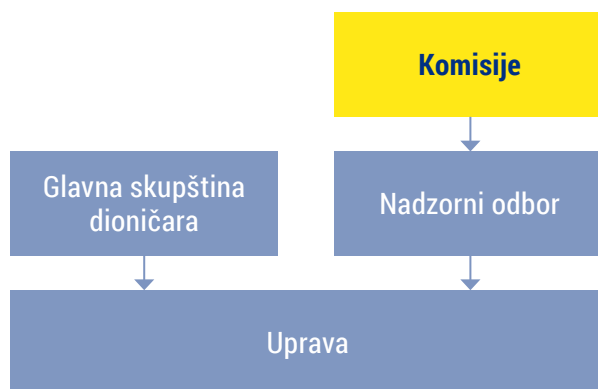

## Upravljačka struktura (nastavak)

### Komisije Nadzornog odbora (nastavak)

Unutarnji nadzor provode službe kontrolinga i interne revizije. Kontroling informira Upravu o provedenom nadzoru, a interna revizija Upravu i Revizorski odbor. Djelokrug rada interne revizije obuhvaća procjene i preporuke za poboljšanje procesa korporativnog upravljanja, ocjenu adekvatnosti i efektivnosti kontrola u upravljanju organizacijom, poslovanjem i informacijskim sustavom, nadzor realizacije ciljeva i poštivanja propisanih politika, procedura i uputa rada, izvještavanje i davanje mišljenja o primjenama po područjima poslovanja, anticipiranje i upravljanje rizicima i zaštitu imovine poduzeća.

#### Komisija za nagrađivanja

Komisija za nagrađivanja predlaže Nadzornom odboru politiku nagrađivanja Uprave, nagrade za članove Nadzornog odbora o kojima odlučuje Glavna skupština te prikladni oblik i sadržaj ugovora s članovima Uprave.

##### Predsjednik:

Ana Luketin

##### Članovi:

Dmitrij Leonidovič Drandin  
Nikola Zovko

U izvještajnom razdoblju nije održana niti jedna sjednica Komisije za nagrađivanje.

#### Komisija za imenovanja

Komisija za imenovanja predlaže kandidate za članove Uprave i Nadzornog odbora, razmatra politiku Uprave o zapošljavanju višeg rukovodećeg kadra i procjenjuje kvalitetu rada Nadzornog odbora i Uprave.

##### Predsjednik:

Nikola Zovko

##### Članovi:

Nenad Škomrlj  
Dmitrij Leonidovič Drandin

U izvještajnom je razdoblju Komisija za imenovanje održala jednu sjednicu i to dana 24. svibnja 2016. na kojoj je izabran predsjednik i zamjenik predsjednika navedene Komisije te su raspravljani i utvrđeni prijedlozi kandidata za tri člana Revizorskog odbora, jednog člana Komisije za nagrađivanje te prijedlozi kandidata za predsjednika i članove Uprave kompanije.

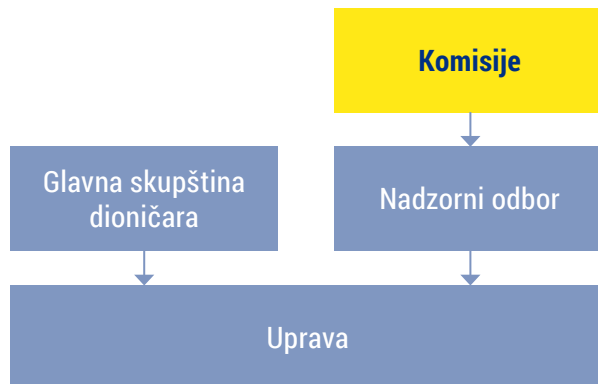

## Upravljačka struktura (nastavak)

### Uprava

Na sjednici Nadzornog odbora održanoj 19. 7. 2016. godine imenovana je nova Uprava u sastavu:

- **Marinko Došen** - predsjednik Uprave
- **Katija Klepo** - članica Uprave za prodaju i stratešku nabavu
- **Sanja Biočić** - članica Uprave za financije, računovodstvo, kontroling i informatiku
- **Mladen Peroš** - član Uprave za razvoj i istraživanje

Članovima **Ivici Toliću** i **Hrvoju Jurišiću** mandat je istekao na dan 19. 7. 2016. godine.

**Denis Fusek** podnio je ostavku na mjesto člana Uprave na dan 30. 4. 2016. godine zbog osobnih razloga.

U 2016. godini održane su 24 sjednice Uprave.

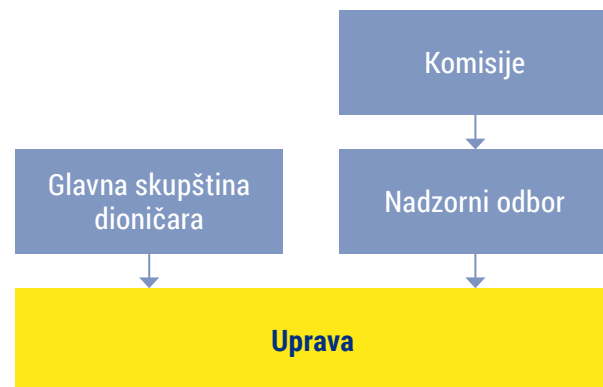

Uprava AD Plastik Grupe odgovorna je za vođenje poslova, što uključuje definiranje korporativnih funkcija i njihovih zadaća, zastupanje kompanije pojedinačno, pripremanje prijedloga odluka (ekonomska, razvojna, društvena i područja zaštite okoliša) i općih akata te ugovora u nadležnosti Glavne skupštine, izvršavanje odluka koje Glavna skupština donese u okviru svoje nadležnosti, podnošenje izvještaja Nadzornom odboru, podnošenje konsolidiranih godišnjih izvještaja Glavnoj skupštini, poslove koji se odnose na upravljanje ovisnim društvima te sudjelovanje u upravljanju pridruženih društvima.

Uprava se sastoji od tri do osam članova koje imenuje i opoziva Nadzorni odbor. Oni određuju broj članova te imenuje jednog člana za predsjednika Uprave, a mogu imenovati i zamjenika predsjednika. Mandat članova Uprave traje do pet godina, uz mogućnost ponovnog imenovanja bez ograničenja broja mandata. Članovi Uprave imaju izvršni status i svaki član neovisno i samostalno zastupa kompaniju i biraju se sukladno svojoj stručnosti i potrebnom iskustvu.

U 2016. godini donesena je posebna Politika raznolikosti AD Plastik Grupe, koja za cilj ima uspostaviti standarde potrebne za osiguravanje raznolikosti u aspektima spola, dobi, obrazovanja, vještina i ostalih različitosti, a koje mogu pomoći pri donošenju odluka u vođenju kompanije.



Uprava definira zadaće korporativnih funkcija, a svaka pojedina korporativna funkcija ima definiran položaj na izvršnoj razini koji odgovara najvišem tijelu upravljanja ili odgovarajuće položaje upravljačke razine (direktori, rukovoditelji) koji izravno odgovaraju Upravi te ju izvještavaju o planovima, progresu i izvršenju zadaća. Uprava izravno sudjeluje u razvoju, odobravanju i ažuriranju izjava o svrsi, vrijednosti i misiji organizacije, njezinih strategija, politika i ciljeva. Odgovorna je za kvalitetno upravljanje potencijalnim rizicima poslovanja, a ekonomske, okolišne i društvene utjecaje i prilike provjerava na redovitim sjednicama.

# Upravljačka struktura (nastavak)

## Korporativne funkcije



Korporativne funkcije su: kontroling, interna revizija, ljudski resursi, istraživanje i razvoj, prodaja, strateška nabava, centralna logistika, financije, pravna funkcija, korporativne komunikacije, poslovna organizacija, informatika, zaštita i sigurnost, sustav kvalitete te proizvodnja.

Predsjednik uprave AD Plastik Grupe izvršni je menadžer za područje ljudskih resursa, sustav kvalitete i upravljanje izvršnim odborima. Razlog za dodjelu ovih funkcija upravljanja predsjedniku najvišeg tijela je smanjenje razina prijenosa informacija po pitanju upravljanja ljudskim resursima i donošenje strateških odluka vezanih za sustav kvalitete Grupe u smislu sustava, razvojne i proizvodne kvalitete.

Uprava povremeno organizira konzultacije s pojedinim dionicima Grupe, a redovite konzultacije s pojedinim dionicima delegirane su na menadžment koji je obavezan Upravi prenijeti povratnu informaciju. Usvajanjem strategija i planova redovno se analiziraju postojeće i predlažu naprednije metode upravljanja, a korporativne funkcije redovito predlažu unaprjeđenja po pojedinačnim temama. Uprava kontinuirano radi na poboljšanju kolektivnog znanja o svim relevantnim temama.

Učinak Uprave procjenjuje i vrednuje Nadzorni odbor na redovitim sjednicama. Vrednovanje se temelji na pokazateljima uspješnosti poslovanja, održavanju i izgradnji pozitivnog imidža kompanije u svim relevantnim javnostima.

Sukladno Zakonu o trgovačkim društvima, član Uprave ne može biti član uprave niti nadzornog odbora u drugome društvu koje se bavi poslovima iz predmeta poslovanja društva bez prethodne suglasnosti Nadzornog odbora. Također, bez suglasnosti Nadzornog odbora ne može sudjelovati u odlučivanju ili sklapanju pravnog posla ukoliko mu je zakonski zastupnik, prokurist ili punomoćnik druge ugovorne strane, srodnik po krvi ili bračni drug, izvanbračni drug ili srodnik po tazbini do drugog stupnja. Član Uprave ne može sudjelovati u odlučivanju vezano za bilo koji pravni posao za koji postoji sukob interesa između člana uprave i društva. Član Uprave dužan je o okolnostima obavijestiti ostale članove Uprave i Nadzorni odbor, bez obzira sudjeluje li u odlučivanju ili sklapanju pravnog posla. Dužan je navesti sve relevantne činjenice o prirodi svojeg odnosa s drugom ugovornom stranom i svoju procjenu postojanja sukoba interesa.

Uprava AD Plastik Grupe, odnosno predsjednik Uprave zadužen je za odobravanje izvještaja o održivosti Grupe.

Ukupno obračunate naknade članovima Nadzornog odbora, Uprave i Izvršnim direktorima za 2016. godinu iznosile su 10.422 tisuće kuna.

## Zaposlenici

AD Plastik Grupa multinacionalna je kompanija koja gradi jedinstvenu korporativnu kulturu uvažavajući različitosti, promičući i potičući suradnju na svim razinama, proaktivnost, preuzimanje odgovornosti, nagrađivanje po učinku, prepoznavanje izvrsnosti, razvijanje kolegijalnosti i poštivanje osobnog integriteta svakog pojedinca. Na taj način stvara se sinergija između različitih segmenata poslovanja i lokacija na kojima kompanija posluje.

Za uspjeh kompanije najzaslužniji su zadovoljni i motivirani zaposlenici, stoga je kompanija usmjerena na promicanje znanja, profesionalni i osobni razvoj svakog pojedinca. Prepoznavanje važnosti i potencijala svojih zaposlenika temelj je strategije upravljanja ljudskim potencijalima. Sustavi nagrađivanja usmjereni su prema prepoznavanju doprinosa pojedinca i na taj način ističu se zaposlenici koji postižu rezultate iznad očekivanja.

U srednjoročnom periodu funkcija upravljanja ljudskim resursima bit će strateški partner Uprave i svih razina menadžmenta u uspješnom upravljanju ključnim kompanijskim resursom - ljudima. Gradit će i postavljati standarde za sve ključne procese u svojoj domeni nadležnosti te će ih implementirati na sve lokacije, uvažavajući njihove specifičnosti i provodeći pritom zadanu strategiju upravljanja ljudskim potencijalima. ▼

Broj zaposlenika prema regiji i vrsti ugovora o radu za 2016. godinu

Stanje 31.12.2016.		Zaposleni s ugovorom			Sveukupno zaposleni	Udio 2016.
Država	Lokacija	Neodređeno vrijeme	Određeno vrijeme	Privremeno i povremeno zapošljavanje		
Hrvatska	Solin, Zagreb	803	390		1193	56,25%
Srbija	Mladenovac	172	0	42	172	8,11%
Slovenija	Novo Mesto	5	1		6	0,28%
Rusija	Kaluga	229	0	0	229	10,80%
	Vintai	496	25	9	521	24,56%
UKUPNO		1705	416	51	2121	

Udio različitih tipova ugovora zaposlenika u 2016. godini

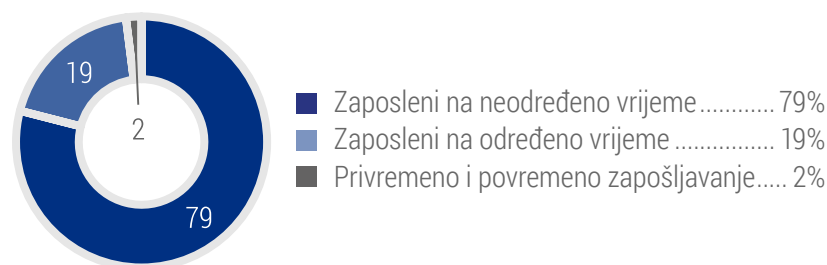

## Zaposlenici (nastavak)

- U kratkoročnom periodu napravit će se redizajn organizacije i glavnih poslovnih procesa s ciljem povećanja efikasnosti, brzine odlučivanja i kadrovske ekspiriranja, kako bi organizacija bila učinkovitija i fleksibilnija. Na taj način osiguravaju se pretpostavke za rast i razvoj kompanije kroz optimalno upravljanje ljudskim potencijalima i organizacijom na zadovoljstvo svojih zaposlenika.



Plan razvoja zaposlenika u kompaniji temelji se podjednako na eksternim i na internim procesima (edukacije, treninzi, seminari, interne akademije, mentorstvo, integracija). Ujedno se kroz interne i eksterne aktivnosti kontinuirano radi na povećanju vidljivosti AD Plastik Grupe kao poželjnog poslodavca na ▶

Udio zaposlenika prema državama poslovanja u 2016. godini

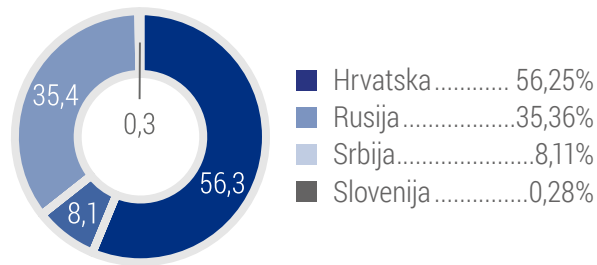

Udio zaposlenika prema tipu rada u 2016. godini

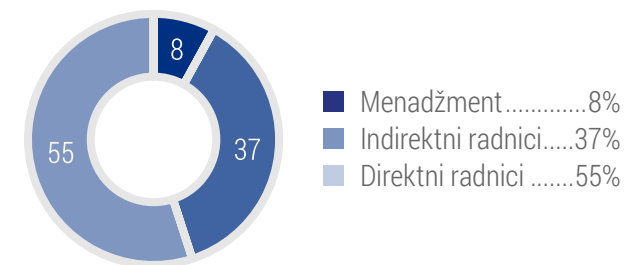

Dobna struktura zaposlenika za 2016. godinu

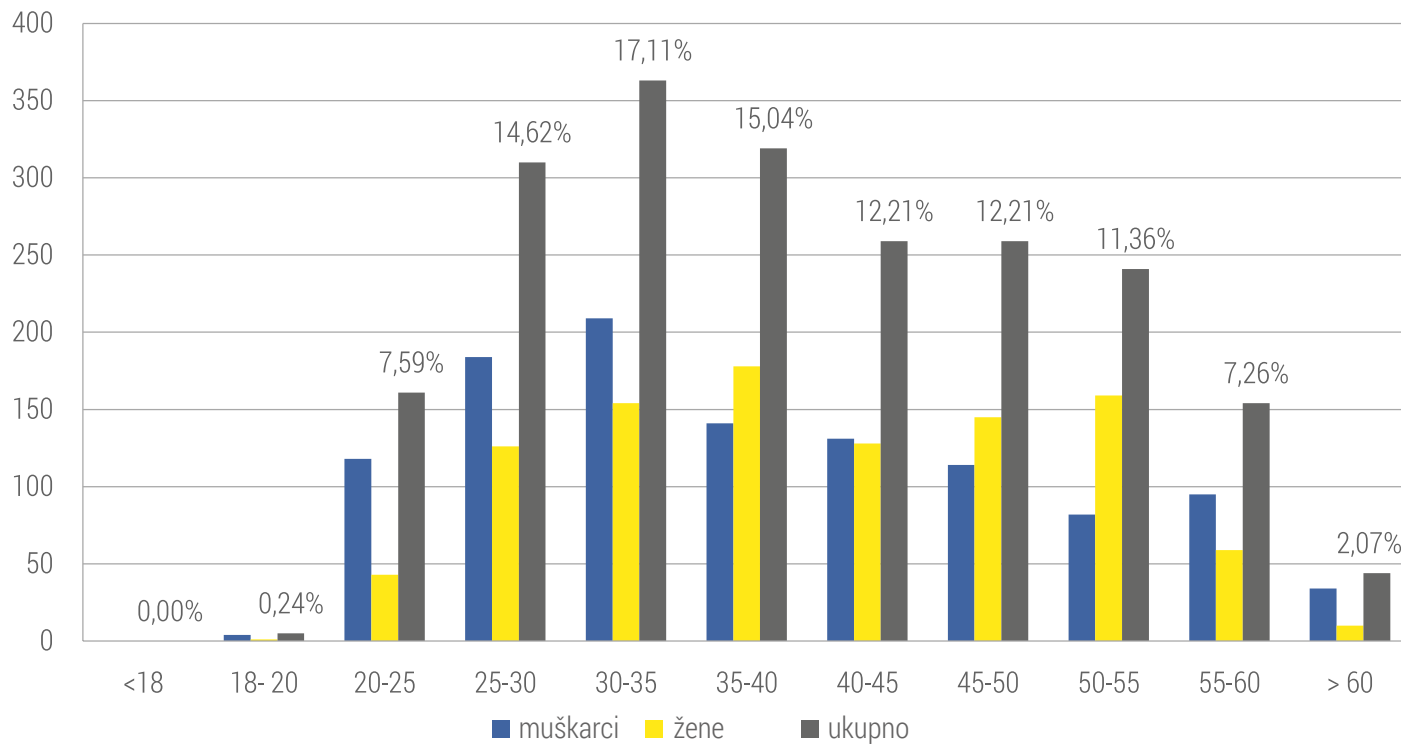

## Zaposlenici (nastavak)

- ▶ tržištu rada. Tako se želi osigurati kvalitetna baza potencijalnih zaposlenika s kojima će se raditi selekcijski procesi.

Konačni je cilj strategije upravljanja ljudskim potencijalima AD Plastik Grupe dugoročna organizacijska uspješnost. To su preduvjeti za ostvarenje željene poticajne klime u kojoj motivirani zaposlenici kompetentno i angažirano ostvaruju postavljene ciljeve kompanije na zadovoljstvo svih njenih dionika, poštujući pritom sve elemente društveno odgovornog poslovanja.

Svake godine se prema poslovnom planu kompanije izrađuje i plan zapošljavanja u kojem se predviđaju potrebe za novim zaposlenicima. Svoje mjesto u kompaniji mogu pronaći mladi i inovativni stručnjaci, ali jednako tako cijeni se životno i radno iskustvo. AD Plastik Grupa spremna je na brze promjene i prilagodbe, razvoj i usvajanje novih znanja koja će omogućiti privlačenje najtalentiranijih zaposlenika.

AD Plastik Grupa u izvještajnom razdoblju zapošljava sveukupno 2.121 osobu, od čega 1.193 u Hrvatskoj, 750 u Rusiji, 172 u Srbiji, te šest u Sloveniji. U usporedbi s prethodnim izvještajnim razdobljem nije bilo značajnih promjena u dobnoj strukturi zaposlenika, osim što se u 2016. godini povećao udio zaposlenika u dobi od 35 do 40 godina. Nije bilo značajnijih promjena niti u ukupnoj strukturi prema spolu za 2016. godinu pa tako 47,38% zaposlenika čine žene, dok je muškaraca 52,62%.

Trend broja zaposlenih AD Plastik Grupe već nekoliko uzastopnih godina pokazuje održavanje stabilnog broja zaposlenika. Prema opisu posla koji izvršavaju, zaposlenici AD Plastik Grupe dijele se na menadžment koji čine članovi Uprave, izvršni direktori i direktori, indirektni radnike koje čine režijski radnici i proizvodna režija i direktne radnike koje čine radnici u proi-

zvodnji. Većina zaposlenika ima ugovor na neodređeno vrijeme, a tijekom izvještajnog razdoblja dodatno se smanjio udio ugovora o radu na određeno vrijeme za 1%.

Kolektivnim ugovorima obuhvaćeno je 80,81% zaposlenih AD Plastik Grupe, a primjenjuju se u Hrvatskoj i na lokaciji u Vintariju. Za ostale zaposlenike primjenjuju se prava i obveze uređene različitim pravilnicima sukladno zakonskim odredbama. U izvještajnom razdoblju provedene su kolektivna pregovaranja u Rusiji i započeta su u Hrvatskoj.



### Spolna struktura zaposlenika

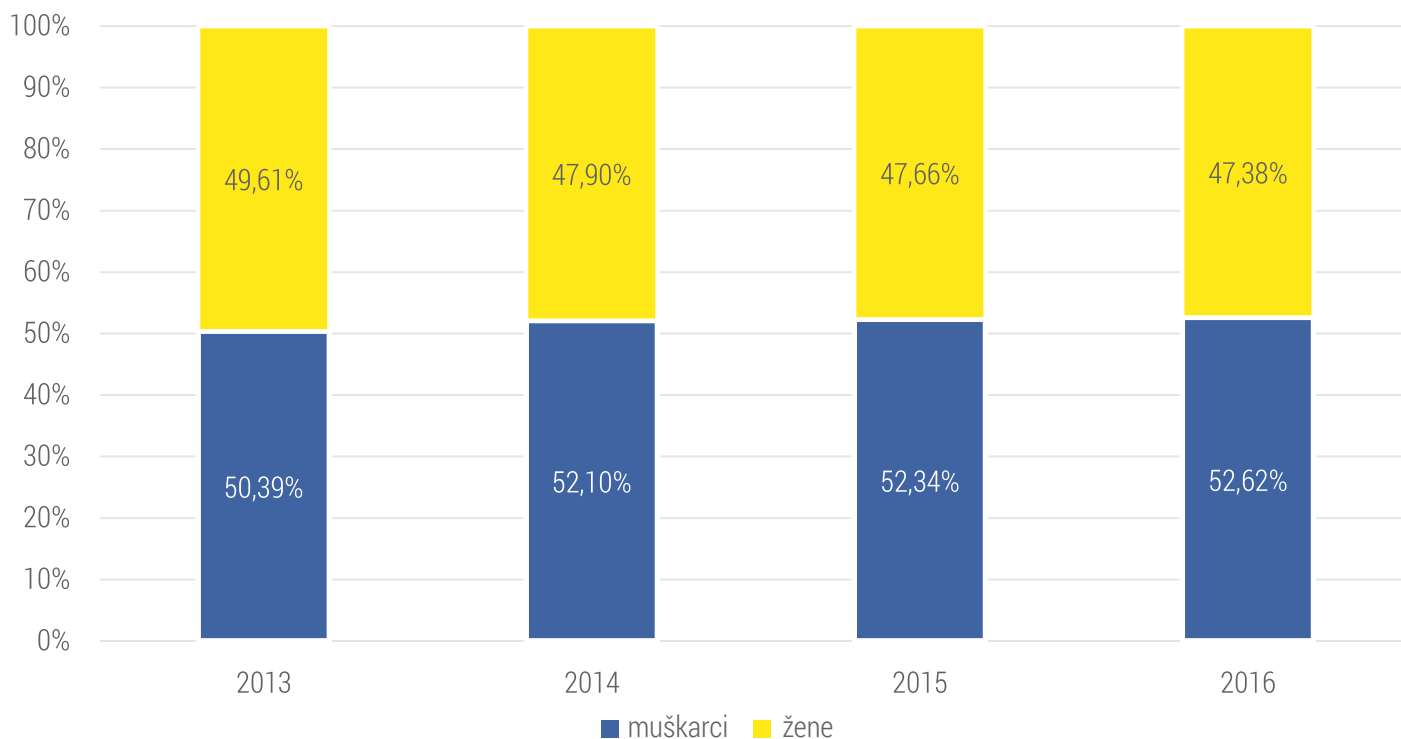



## Dobavljački lanac

Dobavljački lanac i njihove performanse uvelike utječu na poslovanje i status kompanije u automobilu svijetu stoga se tome pridaje poseban značaj, posebice kada govorimo o dobavljačima koji direktno utječu na kvalitetu proizvoda AD Plastik Grupe. Načela društveno odgovornog poslovanja ugrađena su u politiku upravljanja dobavljačima i odnose se prije svega na obavezu poštivanja ljudskih i radnih prava, zaštite okoliša i borbu protiv korupcije.

AD Plastik Grupa zbog svoje globalne prisutnosti u automobilske industriji u mogućnosti utjecati na druge dionike na području društveno odgovornog poslovanja. Formaliziranje pravila ponašanja dobavljača kroz procedure i upitnike za ocjenu, omogućava odabir samo onih dobavljača koji zadovoljavaju navedene kriterije, njihov nadzor i promicanje poštivanja propisanih načela na svim lokacijama.

Glavni kriterij za odabir novih dobavljača materijala i sastavnih dijelova posjedovanje je certifikata i poslovanje u skladu sa standardima ISO TS 16949 te ISO 14001 i popunjavanje Upitnika za samoocjenjivanje u kojem su jasno definirani standardi zaštite okoliša te smjernice društveno odgovornog poslovanja. Upitnik obuhvaća pitanja iz područja poštivanja ljudskih prava, prava na radnička udruživanja, zabranu rada djece te pitanja u cilju borbe protiv različitih vidova diskriminacije i korupcije. Svi dobavljači AD Plastik Grupe obvezni su raditi na unaprjeđenju svojih sustava poslovanja s jasno definiranim ciljevima i rokovima, a usklađenost s traženim standardima i Upitnikom za samoocjenjivanje provodi se na redovitim auditima dobavljača.

U izvještajnom razdoblju provedeno je redovito ocjenjivanje dobavljača po propisanim kriterijima i to mjesečno ocjenjiva-

nje dobavljača materijala i godišnje ocjenjivanje dobavljača opreme, alata i usluga. Uz redovito ocjenjivanje u Hrvatskoj je provedena anketa za dobavljače o poštivanju smjernica društveno odgovornog poslovanja. Ocjenjivanje dobavljača odgovornost je odjela Strateške nabave, a provodi se prema kriterijima upravljanja kvalitetom, okolišem i poštivanjem odredbi o društveno odgovornom poslovanju.

Od značajnijih promjena u strukturi dobavljačkog lanca u 2016. godini, a koje bi mogle bitno utjecati na značajke društveno odgovornog poslovanja, važno je spomenuti nove dobavljače kromiranih dijelova. Prema njima je proveden postupak provjere odnosno usklađenosti sa standardima autoindustrije i sa standardom ISO 14001. Dobavljači posjeduju potrebne certifikate, što je potvrđeno i auditima od strane kupaca.

AD Plastik Grupa za cilj ima povećati udio lokalnih dobavljača, primarno vodeći brigu o zahtjevima kvalitete koji moraju biti zadovoljeni. Lokalni dobavljači su oni prema kojima se vrši plaćanje u domaćoj valuti i koji se nalaze u zemljama pojedinih proizvodnih lokacija Grupe.

Kako Hrvatska nema razvijenu autoindustriju, na toj lokaciji najteže je pronaći kvalitetne lokalne dobavljače. U Solinu se smanjio ukupan broj dobavljača, ali je porastao promet s lokalnim dobavljačima zahvaljujući njihovom povećanom angažmanu za različite usluge. U izvještajnom razdoblju provedeno je niz aktivnosti u smjeru lokalizacije dobavljača u ruskim kompanijama.



# Dobavljački lanac (nastavak)

Ukupan broj lokalnih i inozemnih dobavljača po lokacijama

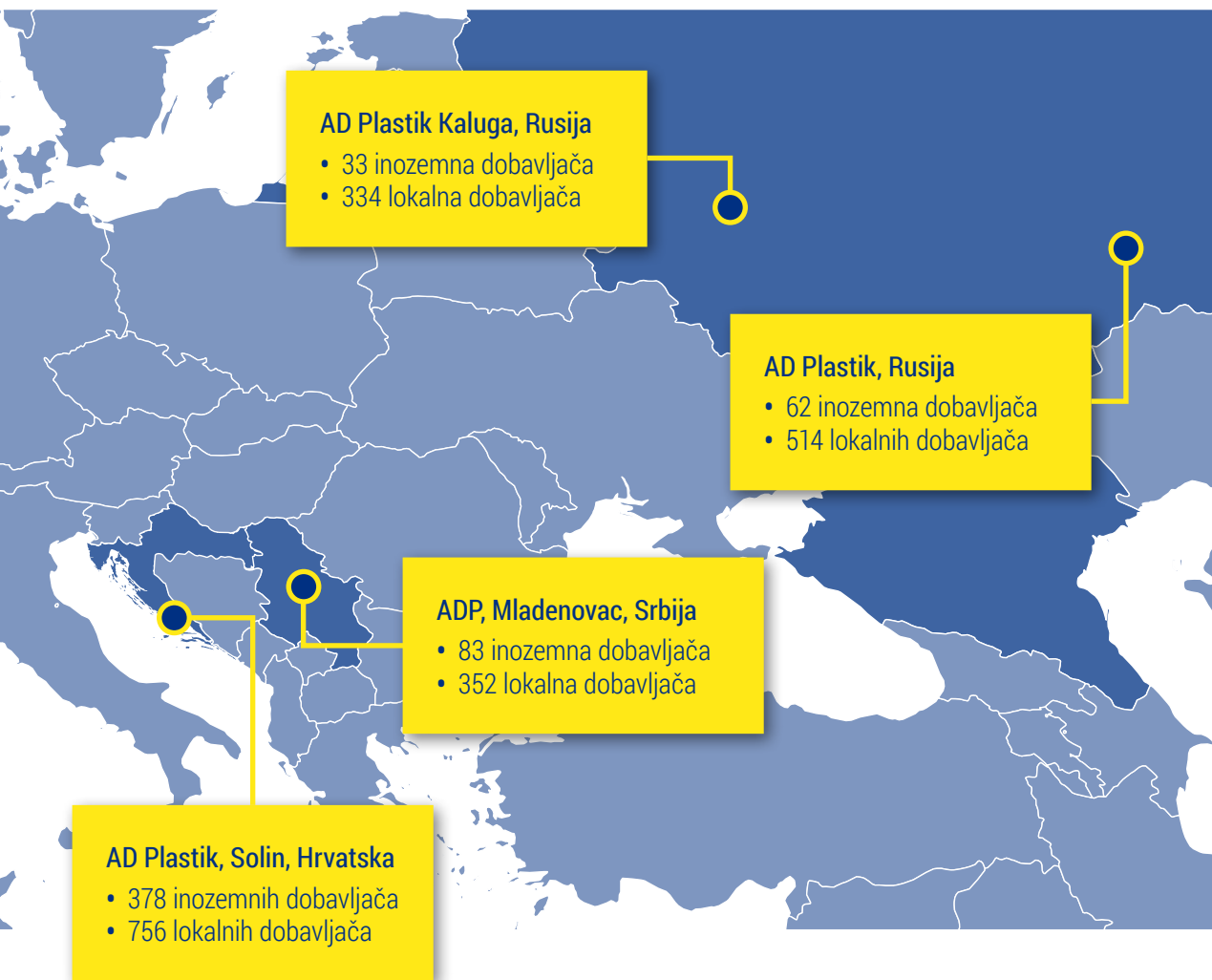

Lokalni i inozemni dobavljači

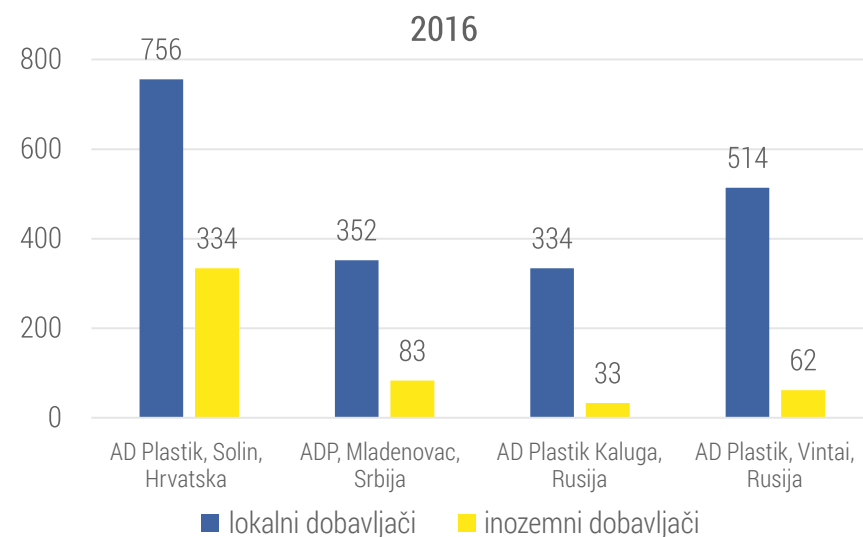
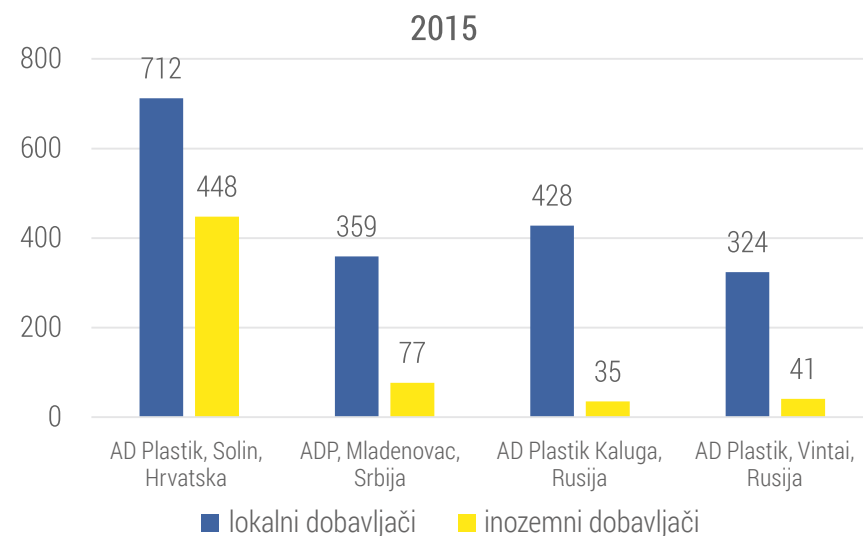

## Obveze prema vanjskim inicijativama

Svoj doprinos gospodarskoj i društvenoj zajednici AD Plastik Grupa daje kroz aktivno sudjelovanje u radu nacionalnih i regionalnih gospodarskih inicijativa koje zastupaju strateške interese hrvatskog gospodarstva. U izvještajnom razdoblju predsjednik Uprave Marinko Došen i dalje je član Skupštine Hrvatske gospodarske komore, a član Uprave Mladen Peroš zamjenik je predsjednice Gospodarskog vijeća Županijske komore Split.



Kompanija ima vodeću ulogu u radu nacionalnog Udruženja industrije plastike i gume Hrvatske gospodarske komore, a član Uprave Mladen Peroš dopredsjednik je udruženja. Također, Slaven Raguž iz AD Plastik Grupe predsjednik je regionalne Strukovne grupacije proizvođača plastike i gume Županijske komore Split.



Kao vodeći proizvođač komponenti u hrvatskoj automobilskoj industriji, AD Plastik Grupa osnivač je klastera proizvođača autodijelova AD Klaster. Predsjednik Uprave AD Plastik Grupe Marinko Došen, predsjednik je Skupštine AD Klastera, a direktor AD Klastera ujedno je predsjednik Upravnog odbora Hrvatskog klastera konkurentnosti automobilskog sektora. Kompanija aktivno sudjeluje u projektu razvoja podtematskog prioritetnog područja Proizvodnja dijelova i sustava visoke dodane vrijednosti za cestovna i željeznička vozila, pokrenutog od strane Ministarstva gospodarstva,



poduzetništva i obrta, Centra za industrijski razvoj i Svjetske banke. Cilj je projekta podizanje konkurentnosti hrvatskih poduzeća koja djeluju u navedenom podtematskom prioritetnom području na globalnoj razini.

Kompanija aktivno pridonosi ostvarivanju pametnog, održivog i uključivog rasta i razvoja, unaprjeđivanjem teorije i politike industrijskog razvoja i podupirućih politika uz interdisciplinarni pristup kroz članstvo u *think tank* organizaciji Instituta za industrijski razvoj.



AD Plastik Grupa jedan je od osnivača Centra kompetencija za razvoj dijelova za automobilsku industriju koji je fokusiran na istraživačko razvojne aktivnosti, a kroz članstvo u Klubu izvoznika promiče važnost izvoza i podiže svijest o pozitivnom utjecaju izvoznika na hrvatsko gospodarstvo u cjelini.



Za razvoj društveno odgovornog poslovanja AD Plastik Grupa, jako je važno članstvo u Hrvatskom poslovnom savjetu za održivi razvoj jer to je učinkovita platforma za promicanje društvene odgovornosti u svim segmentima društva.



Potpisnica je Kodeksa poslovne etike Hrvatske gospodarske komore, kojim su utvrđene osnovne smjernice etičkog ponašanja poslovnih subjekata u okviru hrvatskog gospodarstva.

Zbog samoprocjene i unaprjeđenja dobrih praksi u području društveno odgovornog poslovanja, AD Plastik Grupa članica je Zajednice za društveno odgovorno poslovanje HGK, Zajednice za zaštitu okoliša u gospodarstvu HGK i Zajednice za razvoj ljudskih potencijala HGK.

Kompanija je potpisnik inicijative Ujedinjenih naroda Global Compact čime je prihvatila obvezu promicanja njihovih deset načela iz područja ljudskih i radnih prava, očuvanja okoliša i suzbijanja korupcije u svom poslovanju.



United Nations  
Global Compact

AD Plastik Grupa članica je Hrvatsko - ruskog poslovnog kluba i Association of European Businesses sa sjedištem u Moskvi čime dokazuje svoju aktivnost i angažiranost u asocijacijama izvan Hrvatske.



Association  
of European  
Businesses

AD Plastik Grupa primjenjuje princip predostrožnosti prema kojem se izbjegava svaki mogući rizik od primjene nove tehnologije, sve dok ne postoje potpuna saznanja odnosno razumijevanje o njenom utjecaju na okoliš i zdravlje ljudi.

## Obveze prema vanjskim inicijativama (nastavak)

### Auditi u 2016. godini

Eksterne audite i certifikaciju provodi nezavisna certifikacijska kuća **Bureau Veritas Certification (BVC)** i to:

- **ISO TS 16949** - Sustav kvalitete
- **ISO 14001** - Sustav zaštite okoliša
- **OHSAS 18001** - Sustav zaštite zdravlja i sigurnosti na radu
- **ISO 50001** - Sustav upravljanja energijom
- **ISO 27001** - Sustav upravljanja informacijskom sigurnošću



U 2016. godini uspješno su provedeni sljedeći eksterni auditi za implementirane norme na razini AD Plastik Grupe:

- Hrvatska – ISO TS 16949, ISO 14001, OHSAS 18001, ISO 50001
- Srbija – ISO TS 16949, ISO 14001, OHSAS 18001, ISO 50001
- Kaluga, Rusija – ISO TS 16949, ISO 14001
- Vintai, Rusija – ISO TS 16949, ISO 14001

	ISO TS 16949:2009 vrijedi do	ISO 14001:2004 vrijedi do	OHSAS 18001:2007 vrijedi do	ISO 50001:2011 vrijedi do
<b>Solin, Hrvatska</b>	14. rujna 2018.	15. rujna 2018.	9. listopada 2017.	27. studenog 2019.
<b>Zagreb, Hrvatska</b>	14. rujna 2018.	15. rujna 2018.	9. listopada 2017.	27. studenog 2019.
<b>Samara, Rusija</b>	1. travnja 2017.	18. listopada 2017.		
<b>Kaluga, Rusija</b>	14. rujna 2018.	15. rujna 2018.		
<b>Mladenovac, Srbija</b>	14. rujna 2018.	15. lipnja 2018.	20. prosinca 2018.	14. veljače 2020.

## Važniji događaji u 2016.

## Nominacije (novi poslovi)

### Renault Clio

Osvojena je nominacija za proizvodnju bojanih prednjih i zadnjih branika te bočnih maski zadnjeg branika za vozilo **Renault Clio** koji će se proizvoditi na lokaciji Revoza u Sloveniji. Početak serijske proizvodnje planiran je u kolovozu 2017. godine, a AD Plastik će za ovaj projekt raditi brizganje, bojenje i montažu komponenti.

*Očekivani prihod u dvogodišnjem periodu iznosi 16,5 milijuna eura.*



### Volkswagen

Osvojena je nominacija za proizvodnju rukohvata za četiri Volkswagenova vozila i to **Golf Variant, Golf Sportsvan, Touran i Tiguan**. Rukohvati će se proizvoditi u Solinu, a serijska proizvodnja planirana je u 2017. godini. Rukohvati iz Solina isporučivat će se u tvornice u Njemačkoj (Wolfsburg i Sachsen) i Meksiku (Puebla). Suradnja s Volkswagenom dogovorena je na minimalno četiri godine, a osim prihoda ona donosi unaprjeđenja i u organizacijskom smislu jer se radi o kupcu koji inzistira ne samo na kvaliteti proizvoda, nego i efikasnosti svih proizvodnih procesa u poslovanju. S obzirom na količine koje Volkswagen Grupa proizvodi, proširenje suradnje s njima iznimno je važno za poslovanje kompanije.

*Očekivani godišnji prihod iznosi 2,5 milijuna eura.*

„Za proizvodnju rukohvata imamo potrebno znanje i iskustvo i sasvim je sigurno kako će ovaj posao dugoročno imati pozitivan učinak na poslovanje AD Plastik Grupe.“, istaknuo je **Kristijan Žaper**, voditelj prodaje za VW i BMW.

### Maserati Levante

Nakon uspješnog razvojnog projekta na rukohvatima s koncernom **Fiat - Chrysler** (FCA), AD Plastik našao se u ulozi razvojnog partnera na projektu uvodnika zraka za luksuzni **Maserati Levante**. Ukupno je konstruirano jedanaest pozicija za ovaj projekt i to okvir centralnih uvodnika, centralni uvodnici, grill, spojni uvodnik i prednji uvodnici. Osvojena je i nominacija za proizvodnju uvodnika zraka novog proizvoda u Maseratijevoj proizvodnoj liniji koji provode zrak za grijanje/hlađenje putničkog prostora od instrument table do stražnjeg dijela vozila. Radi se o sedam proizvoda koji se dobivaju tehnologijom puhanja i proizvodit će se u tvornici ADP Mla-

denovac te pet brizganih proizvoda koji će se proizvoditi u Solinu.

*Očekivani prihod od projekta iznosi tri milijuna eura.*

„Ovo je naš prvi zajednički razvojni projekt s FCA Grupom, a Levante spada u kategoriju luksuznih vozila s kojima do sada nismo često surađivali. To je dokaz da imamo znanje, kapacitete i potrebnu kvalitetu kako bi odgovorili izazovima najzahtjevnijih kupaca i modela na automobilskom tržištu.“, izjavio je **Uroš Pavlović**, zamjenik direktora razvoja brizganih, bojanih i puhanih proizvoda.



## Važniji događaji u 2016. (nastavak)

## Nominacije (novi poslovi)

### Edison



Osvojena je nominacija za dodatni posao na projektu **Edison**, točnije proizvodnju centralne konzole za vozila **Smartforfour** (S4S) i **Smartfortwo** (S2S). Radi se o transferu proizvodnje koji je do sada radila Reydelova tvornica u Rougegoutteu u Francuskoj. Navedene konzole proizvodit će se na našim lokacijama u Zagrebu i Solinu, a isporuke kreću početkom 2017. godine.

*Očekivani prihodi od dogovorenog posla procjenjuju se na tri milijuna eura godišnje.*

„Veseli me što povećavamo udio proizvodnje za vozila iz Edison projekta. S tehnološkog aspekta projekt nije kompleksan, no terminski plan je izazovan i zahtijeva pripremu proizvodnje za serijske uvjete i validaciju proizvoda u kratkim terminima.“, izjavio je **Nino Kačanski**, voditelj projekta.

### Ford EcoSport

Osvojena je nominacija za **EcoSport**, Fordovo vozilo B klase koje će se proizvoditi u Craiovi u Rumunjskoj. Početak proizvodnje predviđen je u listopadu 2017. godine i trebala bi trajati tri i pol godine. AD Plastik će za novi model Eco Sporta proizvoditi prednje obloge blatobrana i deflektore zadnjih kotača u solinskoj tvornici.

*Očekivani prihod od projekta iznosi 4,8 milijuna eura.*

„AD Plastik je ovim putem postao dobavljač na još jednoj proizvodnoj lokaciji Forda u Europi čime je dokazao svoju kvalitetu, pobijedivši jaku konkurenciju proizvođača koji se nalaze u okruženju njihove tvornice u Rumunjskoj. EcoSport šesti je model Forda u portfelju AD Plastika pored Fieste, Mondea, Galaxyja, S-Maxa i Vignale.“, rekao je **Tonći Jakaša**, voditelj programa Ford.

Osvojena je također nominacija za proizvodnju brizganih obloga interijera za vozilo Ford EcoSport u Rusiji, a navedeni dijelovi proizvodit će se na lokaciji AD Plastik Grupe u Vintaiju. Prema postojećim informacijama od strane kupca, serijska proizvodnja planirana je sredinom 2017. godine u tvornici Ford Sollers, Naberezhny Chelny u Rusiji.

*Očekivani godišnji prihod od navedenog projekta u punoj godini proizvodnje iznosi 1,5 milijuna eura.*

„S obzirom na trenutni pad prodaje na ruskom tržištu, većina Tier I dobavljača ima višak slobodnih kapaciteta pa je konkurencija u osvajanju ove nominacije bila iznimno jaka. Ovom nominacijom vraćamo se na panel strateških dobavljača Forda u Rusiji, što je za nas iznimno važno i otvara nam mogućnosti konkuriranja i na drugim modelima vozila navedenog kupca.“, rekao je direktor prodaje za Rusiju **Mislav Čelar**.



## Važniji događaji u 2016. (nastavak)

Nominacije (novi poslovi)

### Fiat

Osvojena je nominacija za proizvodnju bojanih dijelova instrument table, branika, poveznika uvodnika zraka i obloga mjenjača za vozilo **Fiat 500**. Navedeni dijelovi za ovaj projekt proizvodit će se na tri lokacije AD Plastik Grupe i to u Solinu, Zagrebu i Mladenovcu. Prema postojećim informacija od strane kupca, serijska proizvodnja vozila planirana je u 2017. godini u tvornici FCA Kragujevac u Srbiji. Ovo je AD Plastiku prvi posao bojenja za Fiat, što osigurava znatno bolju početnu poziciju za potencijalne buduće nominacije bojenja više komponenti, ali i drugih modela vozila ovog renomiranog proizvođača. Osim bojenja, komponente branika će se i brizgati u zagrebačkom pogonu, puhani dijelovi radit će se u Mladenovcu, dok će se dio brizganih dijelova raditi u Solinu.

*Očekivani godišnji prihod od navedenog projekta u punoj godini proizvodnje iznosi više od šest milijuna eura.*

„Ovom nominacijom znatno smo povećali našu suradnju s Fiatom i realizacijom navedenog projekta Fiat bi u portfelju naših kupaca trebao izbiti na drugo mjesto po vrijednosti, odmah iza Renaulta. Ovaj posao otvara nam nove mogućnosti, a rezultate s Fiatom postigli smo prije svega upornim radom na izgradnji partnerskih odnosa.“, kaže **Toni Štambuk**, direktor prodaje za europsko tržište.



## Važniji događaji u 2016. (nastavak)

### Nagrade

#### Dionica s najvećim porastom cijene

AD Plastik po prvi put je osvojio Nagradu Zagrebačke burze i to u kategoriji **Dionica s najvećim porastom cijene**. Peta po redu dodjela Nagrada Zagrebačke burze održana je u Zagrebu, a utemeljena je 2012. godine s ciljem jačanja prepoznatljivosti tržišta kapitala i njegovih aktivnih sudionika među financijskom i općom javnosti. Smatrajući kako izvrsnost svakako zaslužuje priznanje, nagrađivanje prepoznavanjem i podržavanjem najboljih postalo je tradicija.

Odbor za Nagrade Zagrebačke burze odlučivao je o nagradama u sedam kategorija, razmatrajući objektivne, statističke kriterije, ali i ukupan doprinos edukaciji i razvoju domaćeg tržišta kapitala.

„U ovim izazovnim vremenima u kojima poslujemo, povjerenje naših dioničara jedan je od osnovnih prioriteta kompanije. Nastavit ćemo ostvarivati zadane poslovne planove, povećavati operativnu efikasnost i profitabilnost te razvijati kvalitetu poslovnog izvještavanja i unaprjeđivati visoke standarde transparentnosti. Ova nagrada dodatan je poticaj i odgovornost za daljnji razvoj kompanije i stvaranje njene dodane vrijednosti.“, izjavio je **Marinko Došen** prilikom preuzimanja nagrade.



#### Zlatni ključ

AD Plastik u protekloj godini dobio je dva **Zlatna ključa – najinovativniji izvoznik i najbolji izvoznik u Francusku u 2015. godini**. Osim osvojenih nagrada natjecao se i u kategoriji „rastućih tržišta“ za najboljeg izvoznika u Rusku Federaciju i najboljeg izvoznika u Sloveniju u 2015. godini. Nagrade su dodijeljene u sklopu 11. Konvencije hrvatskih izvoznika održane u Zagrebu.

„Posebno me veseli nagrada za najinovativnijeg izvoznika, jer to pokazuje kako su izniman rad i trud koji ulažemo prepoznati. Misija je naše kompanije inovativnim i kreativnim rješenjima te stalnim unaprjeđenjem istraživanja i razvoja proizvoda doprinijeti kvaliteti konačnog proizvoda i uspjehu naših kupaca. U autoindustriji iznimno je važno pratiti trendove i novitete kako bi bili ukorak, odnosno ispred svoje konkurencije. Već nekoliko godina zaredom dobijamo nagrade Zlatni ključ, što je iznimna čast i potvrđuje kontinuitet našeg uspješnog poslovanja.“, izjavio je **Marinko Došen** prilikom preuzimanja nagrade.





## Važniji događaji u 2016. (nastavak)

## Nagrade (nastavak)

### Nagrada za najveći napredak

AD Plastik dobio je **Nagradu za najveći napredak** prema Indeksu DOP-u u 2016. godini. Na temelju rezultata postignutih popunjavanjem upitnika, Hrvatska gospodarska komora (HGK) i Hrvatski poslovni savjet za održivi razvoj (HR PSOR) jednom godišnje dodjeljuju nagradu Indeks DOP-a za uspješno provođenje društveno odgovornog poslovanja u kategoriji malih, srednjih, velikih i javnih tvrtki.

Indeks DOP-a metodologija je za ocjenjivanje odgovornih praksi u poslovanju hrvatskih tvrtki koja je izrađena po uzoru na slične svjetske metodologije, a u prvom redu na Business in the Community CR Index. Navedena metoda procjene društvene odgovornosti poduzeća u Hrvatskoj temelji se na sustavu rangiranja koji omogućuje objektivnu procjenu društveno odgovornih praksi poduzeća i usporedbu s praksama drugih.



### Nagrada za izvrsnost u korporativnom upravljanju

AD Plastik d.d. ocijenjen je kao jedna od najuspješnijih kompanija u području korporativnog upravljanja u Hrvatskoj i osvojio **Nagradu za izvrsnost u korporativnom upravljanju**. U sklopu druge po redu poslovne konferencije Korporativno upravljanje u Hrvatskoj, po prvi puta su se dodjeljivala priznanja dioničkim društvima za izvrsnost korporativnog upravljanja prema metodologiji razvijenoj u sklopu međunarodnog istraživačkog projekta koji su pokrenuli i izveli članovi Akademске mreže korporativnog upravljanja u jugoistočnoj Europi (SEECGAN).

### Najbolja srednja proizvodna investicija

U sklopu novog projekta Lider Investa za izbor najboljih proizvodnih investicija u Hrvatskoj, AD Plastik osvojio je **nagradu u kategoriji srednje proizvodne investicije** za investiciju od 141 milijun kuna u projekt Edison.

Lider Invest novi je projekt pokrenut s ciljem odavanja zasluženog društvenog priznanja poduzetnicima koji su se usudili ući u proizvodnu investiciju. Na ovaj način želi se ohrabriti poduzetnike koji o investiciji razmišljaju, ali i istaknuti važnosti proizvodnje u hrvatskom gospodarstvu. U borbu za nagradu „100 posto Lider Invest“ za najbolju veliku proizvodnu investiciju ušle su sve investicije veće od 150 milijuna kuna, za najbolju srednju proizvodnu investiciju kvalificirale su se sve investicije u vrijednosti između 10 i 150 milijuna kuna, a za malu proizvodnu investiciju konkurirale su investicije manje od 10 milijuna kuna.

### Nacionalni pobjednik u kategoriji uvoza/izvoza

AD Plastik dobio je certifikat **Nacionalnog pobjednika** za Hrvatsku na European Business Awards 2016/2017 u kategoriji uvoza i izvoza. European Business Awards jedno je od najvećih europskih natjecanja koje promovira i nagrađuje izvrsnost i najbolje poslovne prakse unutar europske poslovne zajednice. AD Plastik izabran je u prvoj fazi selekcije od strane neovisnog žirija koji je ocjenjivao prema ključnim EBA vrijednostima - inovacije, poslovna etika i uspješnost.



## Važniji događaji u 2016. (nastavak)

### Promjene u Upravi i NO

Na Glavnoj skupštini dioničara održanoj u srpnju 2016. godine izabrana su dva nova člana Nadzornog odbora AD Plastika. Ivica Tolić i Hrvoje Jurišić zamijenili su dosadašnje članove Josipa Bobana i Nikolu Zovka kojima je istekao mandat.

Na sjednici Nadzornog odbora održanoj u srpnju 2016. godine imenovana je nova Uprava AD Plastika u sastavu Marinko Došen, predsjednik te članovi Katija Klepo, Sanja Biočić i Mladen Peroš. Dotadašnjim članovima Ivici Toliću i Hrvoju Jurišiću istekao je mandat, dok je Denis Fusek u travnju podnio ostavku zbog osobnih razloga.

### Izlazak iz JV-a FADP u Lugi

AD Plastik i Faurecia Automotive Holdings, Francuska potpisali su Ugovor o kupoprodaji dionica prema kojemu AD Plastik prodaje, a Faurecia kupuje 278.136 dionica (40 posto) trgovačkog društva Faurecia ADP Holding s.a.s., Francuska, koji je sto-postotni vlasnik trgovačkog društva 000 Faurecia ADP u Lugi. Prijenos dionica temeljem predmetnog Ugovora izvršen je dana 16.12.2016. godine. Slijedom navedenog Faurecia je postala jedini vlasnik Faurecia ADP Holdinga s.a.s, odnosno tvornice FADP u Lugi, Ruska Federacija. Navedena prodaja udjela nema utjecaja na poslovne rezultate AD Plastik Grupe i planove na tržištu Ruske Federacije, a suradnja AD Plastika s Faurecijom i dalje se nastavlja u JV kompaniji Euro Auto Plastic Systems s.r.l. u Rumunjskoj bez ikakvih promjena.



## Identificirani materijalni aspekti i granice

U izvještajnom razdoblju AD Plastik Grupu čine niže navedeni poslovni subjekti i svi su uključeni u konsolidirane financijske izvještaje:

- AD Plastik d.d. Hrvatska
- ADP d.o.o. Srbija
- AD Plastik d.o.o. Slovenija
- AO AD Plastik, Rusija
- ZAO AD Plastik Kaluga, Rusija

Detaljniji podaci o poslovanju za proteklu godinu mogu se pronaći u Godišnjem izvještaju 2016. koji se nalazi na internetskim stranicama kompanije.

U izvještajnom razdoblju osnovana je radna grupa za provedbu aktivnosti vezanih za društveno odgovorno poslovanje AD Plastik Grupe koja ima osam članova. Članovi radne grupe odabrali su materijalne aspekte i granice na temelju procijenjene važnosti pojedinih aspekata na identificirane dionike, vodeći računa o specifičnosti industrije i poslovnih procesa te lokacija na kojima kompanija posluje. Radna skupina sastaje se jednom mjesечно na konzultacijama zbog unaprjeđenja održivog poslovanja i izvještavanja, kako bi se transparentno i što kvalitetnije pratila realizacija zadanih ciljeva za pojedine aspekte. Materijalni aspekti AD Plastik Grupe prilagođavat će se promjenama vanjskih i poslovnih utjecaja, sukladno prioritetima održivosti.

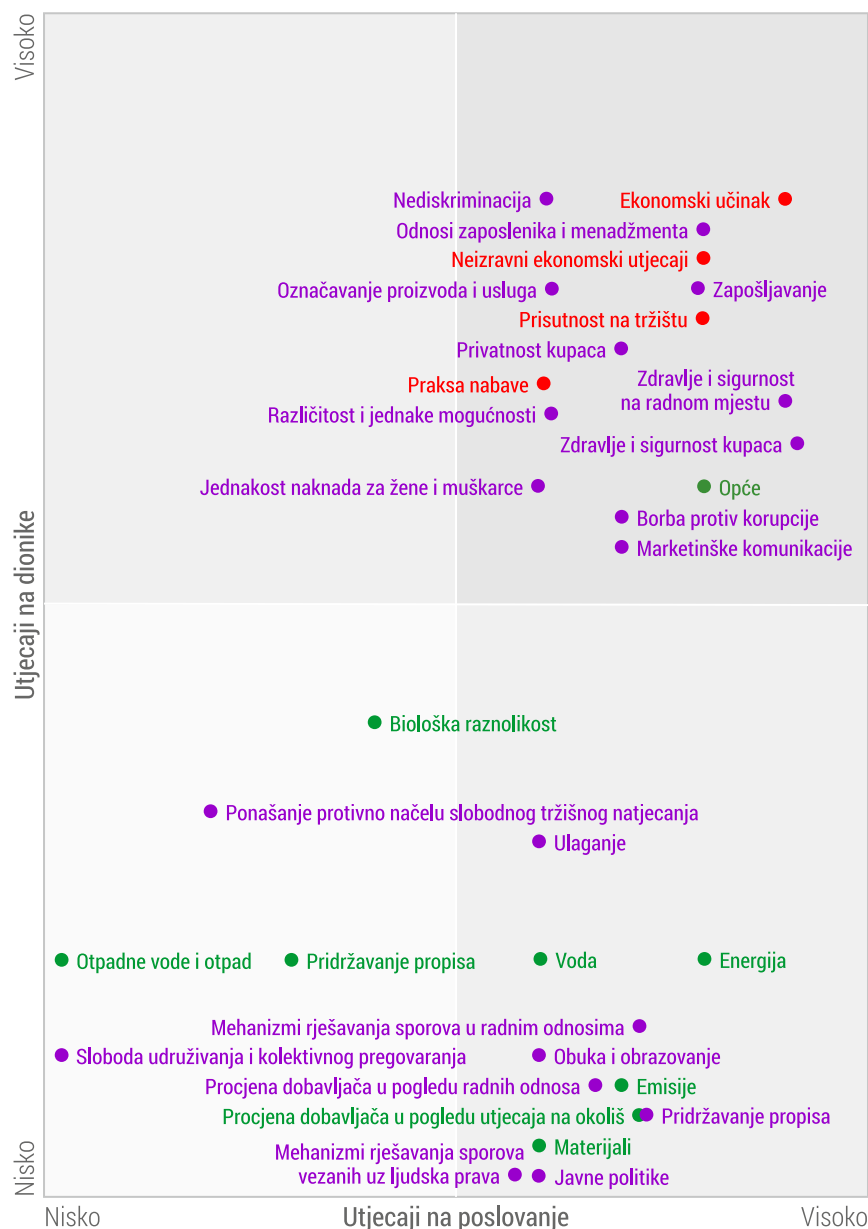

### Popis identificiranih materijalnih aspekata

#### Ekonomski aspekti

- Ekonomski učinak
- Prisutnost na tržištu
- Neizravni ekonomski utjecaji
- Praksa nabave

#### Okolišni aspekti

- Materijali
- Energija
- Voda
- Biološka raznolikost
- Emisije
- Otpadne vode i otpad
- Pridržavanje propisa
- Opće
- Procjena dobavljača u pogledu utjecaja na okoliš

#### Društveni aspekti

- Zapošljavanje
- Odnosi zaposlenika i menadžmenta
- Zdravlje i sigurnost na radnom mjestu
- Obuka i obrazovanje

- Različitost i jednake mogućnosti
- Jednakost naknada za žene i muškarce
- Procjena dobavljača u pogledu radnih odnosa
- Mehanizmi rješavanja sporova u radnim odnosima
- Ulaganje
- Nediskriminacija
- Sloboda udruživanja i kolektivnog pregovaranja
- Mehanizmi rješavanja sporova vezanih uz ljudska prava
- Borba protiv korupcije
- Javne politike
- Ponašanje protivno načelu slobodnog tržišnog natjecanja
- Pridržavanje propisa
- Zdravlje i sigurnost kupaca
- Označavanje proizvoda i usluga
- Marketinške komunikacije
- Privatnost kupaca

## Profil izvještaja

AD Plastik Grupa izradila je četvrti po redu Izvještaj o održivosti koji obuhvaća 2016. godinu. Prethodni izvještaj odnosio se na 2015. godinu i objavljen je u prosincu 2016. godine. Ovaj izvještaj izrađen je u skladu sa zahtjevima smjernica GRI G4 te je izabrana sržna opcija kao i kod prethodnog izvještaja. AD Plastik Grupa prikuplja podatke za Izvještaj o održivosti u svim zemljama i na svim lokacijama u kojima posluje.

Poslovna i kalendarska godina u ovom se slučaju podudaraju, a AD Plastik Grupa izvještava u jednogodišnjim ciklusima.

Za verifikaciju Izvještaja izabran je Hrvatski poslovni savjet za održivi razvoj (HR PSOR) kao nezavisna i najkompetentnija ustanova za verifikaciju ovakvih izvještaja u Republici Hrvatskoj.

### Kontakt osoba:

**Zoja Crnečki**  
voditelj radne skupine  
Matoševa 8, 21 210 Solin  
informacije@adplastik.hr



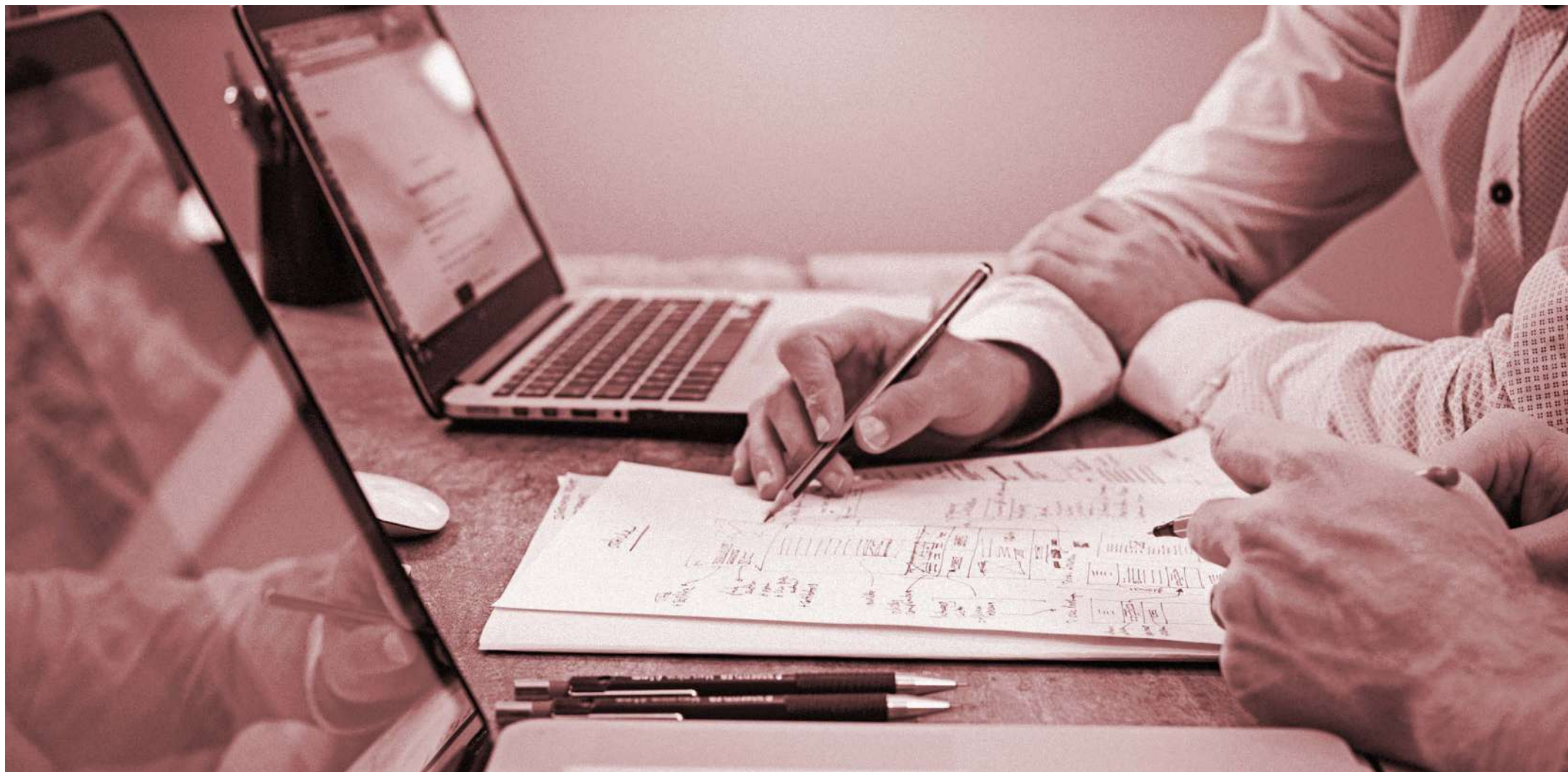

U izvještajnom razdoblju ostvareni su zavidni poslovni rezultati čime se nastavio trend uspješnog poslovanja AD Plastik Grupe. Poslovni prihodi iznosili su 935,8 milijuna kuna, što je 9% manje od prihoda ostvarenih u 2015. godini, ali povećanjem efikasnosti poslovanja i racionalizacijom troškova ostvarena je EBITDA u iznosu od 135,9 milijuna kuna što predstavlja rast od 18,3% u odnosu na prethodnu godinu.

# Ekonomija



## Ekonomija

U izvještajnom razdoblju ostvareni su zavidni poslovni rezultati čime se nastavio trend uspješnog poslovanja AD Plastik Grupe. Poslovni prihodi iznosili su 935,8 milijuna kuna, što je 9% manje od prihoda ostvarenih u 2015. godini, ali povećanjem efikasnosti poslovanja i racionalizacijom troškova ostvarena je EBITDA u iznosu od 135,9 milijuna kuna što predstavlja rast od 18,3% u odnosu na prethodnu godinu. Neto dobit AD Plastik Grupe u 2016. godini porasla je za 7,5% u odnosu na godinu ranije i iznosila je 49,7 milijuna kuna, dok je ostvarena neto profitna marža porasla na 5,3% u odnosu na 4,5% ostvarenih u 2015. godini.

Zadržana ekonomska vrijednost u 2016. godini u odnosu na prethodnu manja je 27%. Osnovni razlog tomu je isplata dividende dioničarima u iznosu od 12 kn po dionici, odnosno sveukupno 50 milijuna kuna. Usprkos manjoj izravno stvorenoj ekonomskoj vrijednosti, a poradi racionalizacije troškova poslovanja, da nije bilo isplate dividende u 2016. godini, zadržana ekonomska vrijednost bila bi čak 29% veća. Tako distribuirana ekonomska vrijednost u 2016. godini čini čak 93% od stvorene ekonomske vrijednosti.

U promatranom razdoblju nastavio se trend poboljšanja financijske pozicije AD Plastik Grupe započeo u 2015. godini. Kredit-

na zaduženost smanjena je za 38 milijuna kuna na dan 31. 12. 2016. godine, u odnosu na isti datum prethodne godine. Smanjene su i obveze prema dobavljačima za 42,4 milijuna kuna, a smanjen je i koeficijent zaduženosti s 0,52 na 0,45. Svi pokazatelji ukazuju na pozitivne novčane tijekove i dobru likvidnost AD Plastik Grupe.

Rezultati su se tijekom cijele 2016. godine stabilizirali na višim razinama i stvorena je sigurnost kod investitora i povjerenje u Upravu i vrijednost AD Plastik Grupe. Cijena dionice ADPL-R-A porasla je za 40,2% u izvještajnom razdoblju pa je tako cijena dionice na dan 31. 12. 2016. godine iznosila 138,00 kuna, dok je na isti dan godinu ranije cijena bila 98,46 kuna.

49,7  
Neto dobit (u mil. kn)

14,5%  
EBITDA marža

135,9  
EBITDA (u mil. kn)

Izravna, stvorena i distribuirana ekonomska vrijednost u 000 kn

	2016	2015	2014	2013
<b>Izravno stvorena ekonomska vrijednost</b>	<b>935.750</b>	<b>1.025.395</b>	<b>897.477</b>	<b>835.771</b>
Prihodi od prodaje	913.383	1.002.363	869.553	817.591
Ostali prihodi	22.367	23.032	27.924	18.180
<b>Distribuirana ekonomska vrijednost</b>	<b>869.253</b>	<b>934.820</b>	<b>896.847</b>	<b>822.856</b>
Troškovi poslovanja	613.353	716.810	653.826	601.777
Plaće i beneficije zaposlenika	181.044	187.560	182.196	165.658
Plaćanje davateljima kapitala	74.018	29.653	59.106	53.561
Plaćanja državi	652	647	1.484	1.746
Ulaganja u zajednicu	186	150	235	114
<b>Zadržana ekonomska vrijednost</b>	<b>66.497</b>	<b>90.575</b>	<b>630</b>	<b>12.915</b>

## Ekonomija (nastavak)

U 2016. godini nije primljena financijska pomoć od Vlade u vidu poreznih olakšica ili potpora vezanih za investicijska, kapitalna ili bilo kakva druga ulaganja.

U skladu s propisima Republike Hrvatske svi su zaposlenici prijavljeni i uključeni u državni mirovinski fond. Stopa mirovinskog doprinosa u Hrvatskoj je 20% od osnovice za doprinose, a mirovinske doprinose poslodavac uplaćuje u ime i na teret radnika. U Ruskoj Federaciji svi zaposlenici prijavljeni su i uključeni u državni mirovinski fond. Stopa davanja je 22% do limita od 796.000,00 rubalja za 2016. godinu, nakon čega se uplaćuje do 10%. U Republici Srbiji svi zaposlenici prijavljeni su u državni PIO fond u koji se iz bruto plaće uplaćuje 14% na teret zaposlenika i 12% na teret poslodavca. Zaposlenici imaju dodatak na minuli rad od 0,4% po punoj godini staža računajući postojećeg poslodavca.

Kada govorimo o minimalnoj početnoj plaći unutar AD Plastik Grupe, ona je na svim lokacijama viša od minimalne lokalne zajamčene plaće. U Mladenovcu je minimalna početna plaća veća za 5,6%, u Solinu i Zagrebu za 8,4%, u Kalugi 66,6%, dok je u Vintaiju minimalna početna plaća veća za preko 100% od minimalne lokalne plaće. U Rusiji svaka regija propisuje svoje minimalne plaće koje moraju biti veće od nacionalne propisane minimalne plaće u skladu s troškovima života u određenoj regiji. Kaluga ima veću propisanu minimalnu plaću od Samarske oblasti, odnosno Vintajja.

Osnovna plaća zaposlenika u AD Plastik Grupi utvrđuje se prema radnom mjestu temeljem zakonskih propisa i internih dokumenata kompanije koji definiraju i ostale dodatke na plaću, naknade i stimulacije. Nema razlike u plaći po spolu ili nekim drugim značajkama zaposlenika.

Viši menadžment kompanije čine članovi Uprave, izvršni direktori i direktori, a 91% zaposlenih u višem menadžmentu dolazi iz lokalne zajednice. Pod lokalnom zajednicom smatra se područje županije, odnosno oblasti ili regije u kojima posluju pojedine članice Grupe. U AD Plastik Grupi podržava se zapošljavanje lokalnog stanovništva i najveći udio zaposlenika na svim lokacijama čini upravo lokalno stanovništvo. Zaposlenici kompanije imaju mogućnost međunarodnog razvoja, mobilnosti i napredovanja unutar Grupe.

U izvještajnom razdoblju nije bilo značajnijih neizravnih ekonomskih utjecaja na poslovanje i dionike AD Plastik Grupe.

U Kalugi je osim smanjenja broja inozemnih dobavljača, znatno povećan financijski udio nabave od lokalnih dobavljača. Tako je financijski udio lokalnih dobavljača u Kalugi i Mladenovcu gotovo izjednačen, dok je u Vintaiju prešao 50%.

### Udio lokalnih dobavljača u ukupnoj vrijednosti nabave

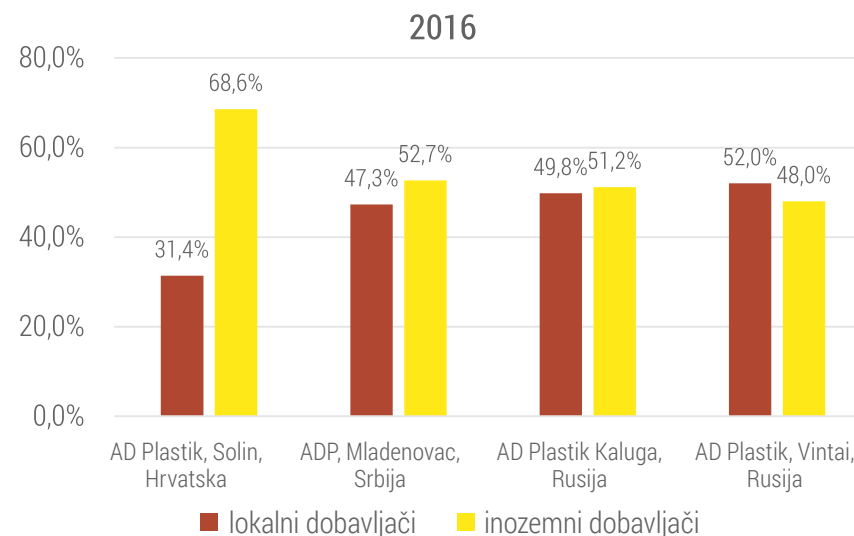
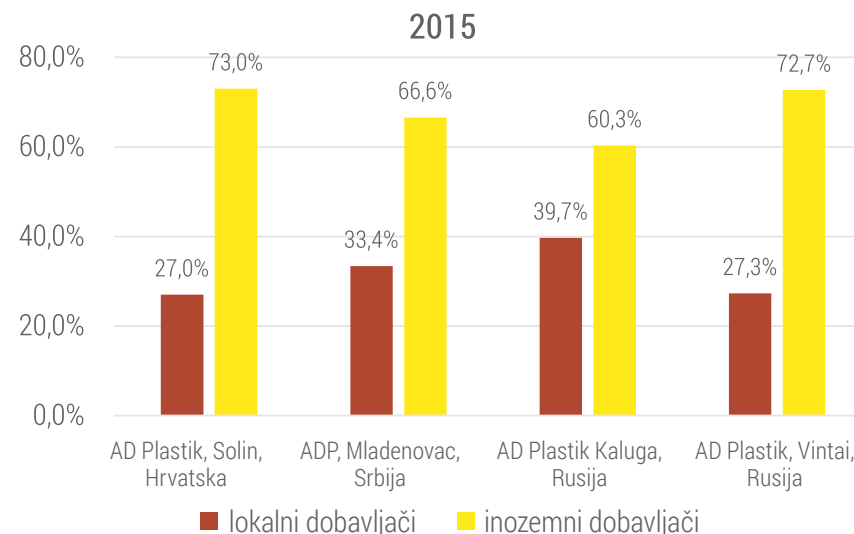



AD Plastik Grupa ima trajnu odgovornost i razvijenu svijest o utjecaju svojih aktivnosti na okoliš i zdravlje ljudi. Tijekom 2016. godine nastavljene su implementacije najboljih praksi te razvoj u područjima održivog gospodarenja energijom, zaštite zdravlja i sigurnosti. U skladu s pozitivnim zakonskim propisima, stručne službe koje vode poslove zaštite okoliša, zaštite na radu i zaštite od požara redovito nadziru i poboljšavaju stanje zaštite.

## Okoliš





## Okoliš

AD Plastik Grupa ima trajnu odgovornost i razvijenu svijest o utjecaju svojih aktivnosti na okoliš i zdravlje ljudi. Tijekom 2016. godine nastavljene su implementacije najboljih praksi te razvoj u područjima održivog gospodarenja energijom, zaštite zdravlja i sigurnosti. U skladu s pozitivnim zakonskim propisima, stručne službe koje vode poslove zaštite okoliša, zaštite na radu i zaštite od požara redovito nadziru i poboljšavaju stanje zaštite.

Ekološka orijentiranost i razvijena svijest kompanije o utjecaju na okoliš vidljiva je iz same poslovne strategije Grupe, a u izvještajnom razdoblju ažurirane su i usvojene Politika zaštite okoliša, Politika zaštite zdravlja i sigurnosti na radu, Politika upravljanja energijom i Politika kvalitete kojima je sastavni dio zaštita okoliša. Navedene politike objavljene su na internetskim stranicama kompanije i na intranetu.

U AD Plastik Grupi redovito se provode praćenja i analize kako bi se utvrdilo ostvarenje zadanih strateških ciljeva, a u slučaju njihovog neostvarenja provode se dodatne mjere i aktivnosti. Krajem svake godine definira se godišnji plan aktivnosti koji potvrđuje i usvaja Uprava.

Uvođenjem sustava gospodarenja energijom u 2016. godini, efikasnost korištenja energije u kompaniji prati se preko pokazatelja potrošnje energije po kilogramu utrošenog materijala, a ne prema jedinici proizvoda kako je bilo u prijašnjim izvještajima.



## Materijali

Osnovne sirovine korištene u tehnološkim procesima Grupe su polipropilen i polietilen, od čega je udio nabavljenih recikliranih sirovina u 2016. godini 16,42%. Ostale sirovine korištene u tehnološkim procesima su boje, lakovi, otapala i tekstil. Potrošnja sirovine u 2016. godini nešto je manja u odnosu na prethodna razdoblja zbog manjih narudžbi kupca.



### Materijal korišten po težini ili količini

Materijal	Lokacija	2014	2015	2016	
PP/PE/PES (t)	Solin	3.045	3.379	3.048	
	Zagreb	5.269	5.965	5.140	
	Mladenovac	1.014	1.097	1.246	
	Vintai	2.780	2.319	1.925	
	Kaluga	1.850	1.239	1.403	
	<b>UKUPNO</b>		<b>13.958</b>	<b>13.999</b>	<b>12.762</b>
Boje, lakovi, otapala (t)	Zagreb	278	223	242	
	Mladenovac	324	394	231	
	Vintai	0	10	6,8	
	Kaluga	0	1	0,2	
	<b>UKUPNO</b>		<b>602</b>	<b>628</b>	<b>480</b>

### Reciklirani ulazni materijal (t)

Materijal	Lokacija	2014	2015	2016
PP/PE/PES (t)	Solin	1.920	1.349	1.352
	Zagreb	0	896	317
	Mladenovac	219	28	110
	Vintai	241	240	219
	Kaluga	167	128	97
	<b>UKUPNO</b>		<b>2.547</b>	<b>2.641</b>

### Postotak upotrijebljenog materijala koji je reciklirani ulazni materijal (%)

Materijal	Lokacija	2014	2015	2016
PP/PE/PES (t)	Solin	63	40	44,36
	Zagreb	0	15	6,17
	Mladenovac	22	3	8,83
	Vintai	9	4	11,38
	Kaluga	9	10	6,92
	<b>UKUPNO</b>		<b>18</b>	<b>15</b>

## Energija

Potrošnja energije unutar organizacije odnosi se na potrošnju iz neobnovljivih izvora energije i uključuje potrošnju električne energije, prirodnog plina, loživog ulja i ukapljenog naftnog plina. Električna energija glavni je energent kompanije i njen udio u ukupnoj potrošnji iznosi 86%. Iako se udio potrošnje električne energije povećao za 7% u odnosu na prethodno izvještajno razdoblje, sveukupna potrošnja energije se smanjila.

Ukupna potrošnja energije unutar organizacije (GJ)			
Lokacija	2014	2015	2016
Solin	34.123	35.371	34.382
Zagreb	69.951	72.605	70.077
Mladenovac	12.416	14.952	15.388
Vintai	38.170	43.073	24.151
Kaluga	0	12.416	12.536
<b>UKUPNO</b>	<b>154.660</b>	<b>178.417</b>	<b>156.534</b>

Potrošnja energije unutar organizacije (GJ)			
	2014	2015	2016
Električna energija (GJ)	117.911	141.586	123.712
Prirodni plin (GJ)	25.392	31.433	26.916
Ukapljeni naftni plin (GJ)	10.553	5.152	5.805
Loživo ulje (GJ)	804	246	101
<b>UKUPNO</b>	<b>154.660</b>	<b>178.417</b>	<b>156.534</b>

### Električna energija

# 86,0%

Udio u ukupnoj potrošnji

### Potrošnja energije

# -12,3%

U odnosu na prethodno razdoblje

### Gorivo

Potrošnja goriva za potrebe službenih putovanja vozilima u vlasništvu AD Plastik Grupe ukupna je potrošnja energije izvan organizacije.

Ukupna potrošnja energije izvan organizacije (GJ)			
Lokacija	2014	2015	2016
Solin	2.476	2.354	2.159
Zagreb	493	535	600
Mladenovac	289	259	259
Vintai	5.082	4.981	4.291
Kaluga	0	285	126
<b>UKUPNO</b>	<b>8.340</b>	<b>8.414</b>	<b>7.435</b>

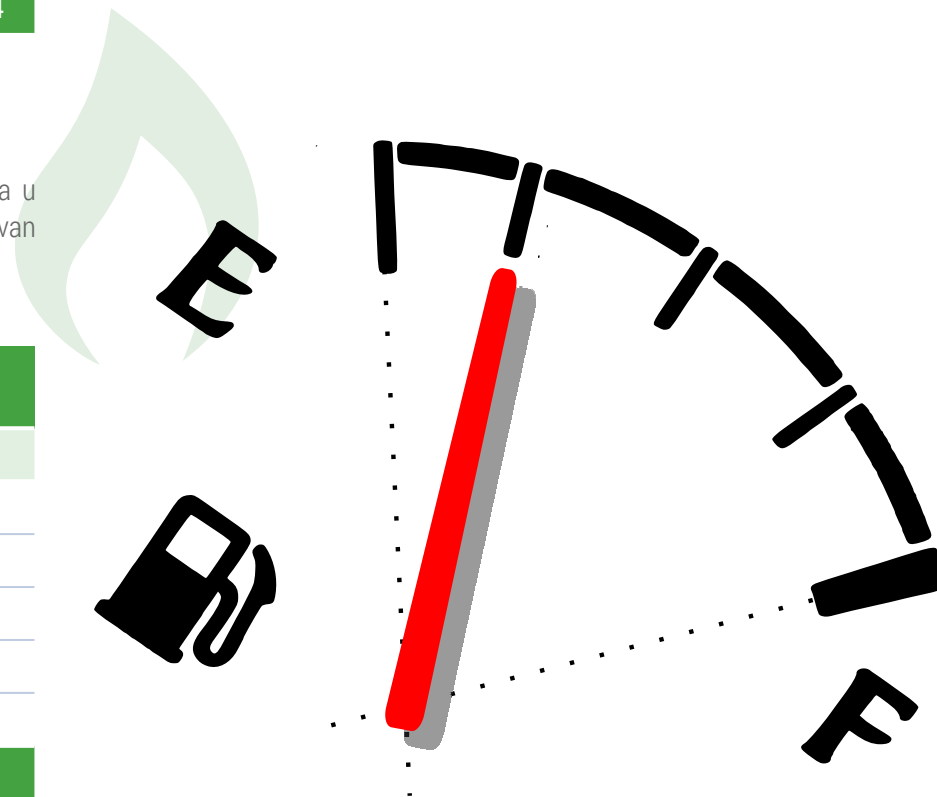

## Energija (nastavak)

Omjer potrošnje energije u kWh po kilogramu proizvoda (kWh/kg) prikazan je u dijagramu energetskeg intenziteta. U izvještajnom razdoblju uveden je sustav gospodarenja energijom pa je samim time promijenjen način mjerenja prema pokaza-

telju efikasnosti korištenja energije EnPi. U prethodnom izvještajnom razdoblju dijagram energetskeg intenziteta prikazivao je omjer ukupne potrošnje energije u odnosu na ukupan broj proizvedenih proizvoda.



### Energija potrošena unutar organizacije

Energetski intenzitet (kWh/kg proizvoda)			
Lokacija	2014	2015	2016
Solin	3,40	2,82	2,69
Zagreb	3,86	3,32	3,14
Mladenovac	1,55	1,84	2,01
Vintai	2,24	3,21	2,27
Kaluga	0,00	1,97	1,64
<b>UKUPNO</b>	<b>2,91</b>	<b>2,86</b>	<b>2,56</b>

### Energetski intenzitet (kJ / proizvod)

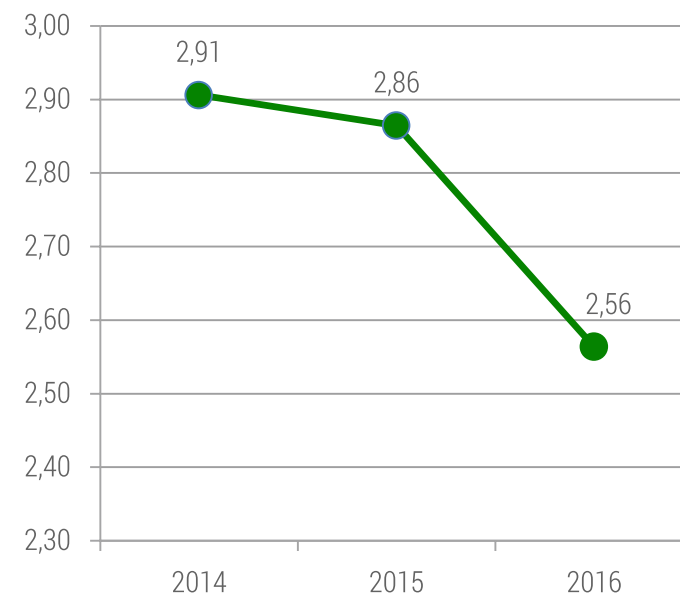

## Voda

Opskrba vodom osigurana je iz sustava lokalnih vodovoda, a manjim dijelom iz vlastitog zdenca koji se nalazi se na lokaciji AD Plastika u Zagrebu, gdje je crpljena količina u izvještajnom razdoblju iznosila 5.445 m<sup>3</sup>. Obujam vode crpljen iz ovih izvora dobiven je neposrednim mjerenjem iz vodomjera. U postrojenjima nema primjera recikliranja otpadne vode. Na lokaciji u Solinu potrošnja vode je u 2016. godini porasla za oko 25% u odnosu na prethodno razdoblje, a razlog su gubici u starim instalacijama koje su sanirane. S druge pak strane, potrošnja vode umanjena je za 25% na lokaciji Zagreb zbog zatvaranja stare lakirnice.

Lokacija	Potrošnja vode po izvoru ( m <sup>3</sup> )					
	Potrošnja vode iz javnog vodovoda (m <sup>3</sup> )			Potrošnja vode iz vlastitog zdenca (m <sup>3</sup> )		
	2014	2015	2016	2014	2015	2016
Solin	23.095	27.184	33.705	0	0	0
Zagreb	9.733	14.134	9.547	5.712	5.713	5.445
Mladenovac	8.671	11.975	11.584	0	0	0
Vintai	9.930	13.296	8.035	0	0	0
Kaluga	0	4.269	3.074	0	0	0
<b>UKUPNO</b>	<b>51.429</b>	<b>70.858</b>	<b>65.945</b>	<b>5.712</b>	<b>5.713</b>	<b>5.445</b>

**Proizvodna postrojenja AD Plastik Grupe nemaju negativnih utjecaja na vodu i vodni ekosustav, a opskrba vodom osigurana je internim sustavima vodoopskrbe.**

### Solin

Lokacija Solin opskrbljuje se vodom iz izvora rijeke Jadro čiji je gornji tok proglašen zaštićenim područjem prirode u kategoriji posebnog ihtiološkog rezervata. Srednja godišnja izdašnost izvorišta rijeke Jadro iznosi 9,0 m<sup>3</sup>/s.

### Zagreb

Vodoopskrba postrojenja na lokacijama u Zagrebu riješena je priključkom na interni sustav vodoopskrbe grada Zagreba kapaciteta 4,5 m<sup>3</sup>/s.

### Mladenovac

Opskrba vodom lokacije Mladenovac osigurana je priključkom na gradski vodovod JKP Mladenovac koji dobiva vodu iz arteških cjevastih bunara čiji je kapacitet po jednom izvoru 2-5 l/s. Ovi bunari proglašeni su zaštićenim područjima prirode i ima ih 55, a dubina im se kreće od 5 do 200 m.

### Vintai

Lokacija u naselju Vintai dobiva vodu iz bunara kapaciteta 1,5 m<sup>3</sup>/s koji je oko 8 km udaljen od rijeke Volge. Dubina bunara kreće se od 270 do 275 m.

### Kaluga

Na lokaciji Kaluga vodoopskrba je osigurana priključivanjem na interni sustav vodoopskrbe grada Kaluge koji se opskrbljuje vodom iz podzemnih i površinskih izvora kapaciteta 180 m<sup>3</sup>/h.

### AD Plastik Grupa

AD Plastik Grupa nema u vlasništvu, najmu ili pod upravom zemljište na zaštićenim područjima ili u njihovoj neposrednoj blizini te na područjima visoke vrijednosti u pogledu biološke raznolikosti izvan zaštićenih područja pa tako nema ni utjecaja djelatnosti na zaštićena područja. Također, postrojenja nemaju izravne i neizravne utjecaje na biološku raznolikost u zaštićenim područjima ili područjima visoke vrijednosti u pogledu biološke raznolikosti izvan zaštićenih područja, niti primjere vezane za zaštićena i obnovljena staništa, ugrožene vrste prema crvenom popisu IUCN-a i nacionalnom popisu.

## Emisije

Izravne emisije stakleničkih plinova posljedica su izgaranja energenata koji se koriste za potrebe rada kotlovnica i uključuju izgaranje loživog ulja i prirodnog plina. Neizravne emisije odnose se na potrošnju električne energije korištene za rad strojeva i uređaja u proizvodnim pogonima te za rad opreme za grijanje i hlađenje radnih prostora.

### Ukupne izravne i neizravne emisije stakleničkih plinova prema težini ( t CO<sub>2</sub>\* )

	2014	2015	2016
Izravne emisije stakleničkih plinova po težini	2.486	2.722	2.429
Neizravne emisije stakleničkih plinova po težini	9.064	10.964	9.511
<b>UKUPNO</b>	<b>11.550</b>	<b>13.686</b>	<b>11.940</b>

### Ukupne izravne i neizravne emisije stakleničkih plinova prema težini ( t CO<sub>2</sub>\* )

Lokacija	2014		2015		2016	
	Izravne emisije stakleničkih plinova po težini	Neizravne emisije stakleničkih plinova po težini	Izravne emisije stakleničkih plinova po težini	Neizravne emisije stakleničkih plinova po težini	Izravne emisije stakleničkih plinova po težini	Neizravne emisije stakleničkih plinova po težini
Solin	327	2.456	276	2.594	243	2.542
Zagreb	1.120	3.548	1.425	3.796	1.445	3.505
Mladenovac	287	591	250	833	219	916
Vintai	752	2.469	750	2.787	512	1.584
Kaluga	0	0	21	954	10	964
<b>UKUPNO</b>	<b>2.486</b>	<b>9.064</b>	<b>2.722</b>	<b>10.964</b>	<b>2.429</b>	<b>9.511</b>

\* t CO<sub>2</sub> - Podaci o količini emisija dobiveni su izračunom prema nacionalnom standardu



## Emisije (nastavak)

Dijagram intenziteta emisija stakleničkih plinova prikazuje omjer ukupnih izravnih i neizravnih emisija stakleničkih plinova po kilogramu proizvoda (kg CO<sub>2</sub>/kg).

Intenzitet emisija stakleničkih plinova (kg CO <sub>2</sub> /proizvod)			
Lokacija	2014	2015	2016
Solin	1,00	0,82	0,78
Zagreb	0,93	0,86	0,80
Mladenovac	0,39	0,48	0,53
Vintai	0,68	0,95	0,71
Kaluga	0,00	0,56	0,46
<b>UKUPNO</b>	<b>0,78</b>	<b>0,79</b>	<b>0,70</b>

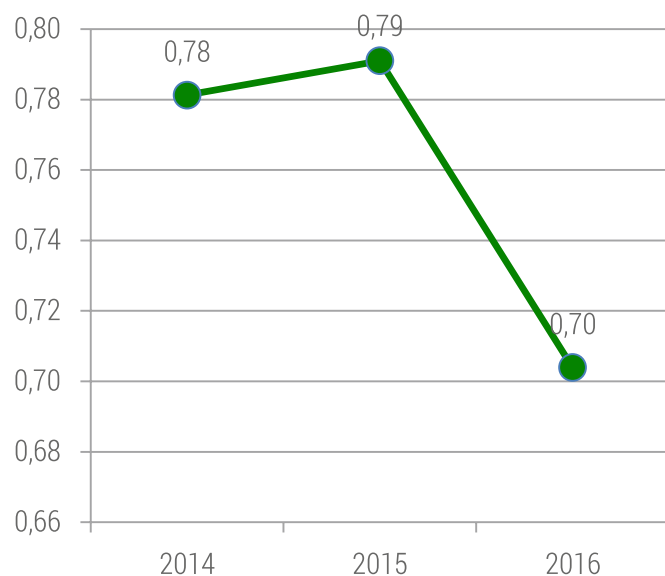

Potrošnja je izravne i neizravne energije promjenjiva, jer je direktno povezana s obujmom proizvodnje. U AD Plastik Grupi redovito se poduzimaju aktivnosti i inicijative u cilju učinkovitije i racionalnije potrošnje energije a sve u svrhu njenog smanjenja.

U izvještajnom razdoblju poduzete su sljedeće inicijative za smanjenje potrošnje energije, odnosno smanjenje emisija stakleničkih plinova:

- zamjena starih PCB baterija i ugradnja novog sustava kompenzacije jalove energije
- instalacija sustava za nadzor potrošnje električne energije u cilju smanjenja vršne snage
- rekonstrukcija toplinskih podstanica za grijanje
- ugradnja sustava za automatsko upravljanje temperaturom prostora
- nabava novih energetski učinkovitijih mlinova s drobilicama
- nabava termovizijske kamere
- ugradnja brzih vrata sa sustavom automatskog otvaranja/zatvaranja
- modifikacija rashladne centrale
- zamjena starih rasvjetnih tijela novom LED rasvjetom



## Emisije (nastavak)

AD Plastik Grupa u izvještajnom razdoblju iz svojih proizvodnih procesa nije emitirala tvari koje uništavaju ozonski sloj. Za održavanje potrebnih klimatskih uvjeta u tehnološkim i ostalim radnim prostorijama koriste se rashladni i klimatizacijski uređaji koji za svoj rad koriste tvari koje utječu na ozonski sloj. Održavanje ovih uređaja i sustava u radu povjeren je ovlaštenim ugovornim partnerima čija dužnost je, između ostalog, ekološki zbrinuti zamijenjene radne tvari. U promatranom razdoblju nije bilo slučajeva nekontroliranog istjecanja tvari koje oštećuju ozon.

NO<sub>x</sub>,SO<sub>x</sub>,CO nastaje zbog potrošnje energenata za potrebe grijanja radnih prostora (lož ulje i prirodni plin) te upotrebe energenata u proizvodnim procesima. VOC (hlapivi organski spoj) nastaje emisijama iz proizvodnog pogona lakirnice na lokaciji u Zagrebu. Emisije VOC-a značajno su smanjene u odnosu na prethodno razdoblje, jer je izgradnjom i puštanjem u rad novog i modernog pogona lakirnice u Zagrebu prestala potreba za proizvodnjom u starom proizvodnom pogonu lakirnice koji je zatvoren početkom 2016. godine.

	Količina radne tvari sadržane u opremi (kg)											
	2014				2015				2016			
	R22	R407C	R134A	227ea	R22	R407C	R134A	227ea	R22	R407C	R134A	227ea
Solin	240	32	133	40	240	32	133	40	128	23	127	40
Zagreb	120	863	0	0	120	863	0	0	120	853	0	0
Mladenovac	8	70	0	164	8	70	0	164	8	77	0	164
Vintai	0	1316	0	0	0	40	0	0	0	40	0	0
Kaluga	0	980	0	0	0	120	0	0	0	180	0	0
<b>UKUPNO</b>	<b>368</b>	<b>3261</b>	<b>133</b>	<b>204</b>	<b>368</b>	<b>1125</b>	<b>133</b>	<b>204</b>	<b>256</b>	<b>1173</b>	<b>127</b>	<b>204</b>

	NO <sub>x</sub> ,SO <sub>x</sub> i druge značajne emisije u zrak prema vrsti i težini (t)											
	2014				2015				2016			
	NO2	SO2	CO	VOC	NO2	SO2	CO	VOC	NO2	SO2	CO	VOC
Solin	0,073	0,800	0,002	0,000	0,095	1,000	0,080	0,000	0,005	0,015	0,000	0,000
Zagreb	1,335	0,000	0,134	55,740	1,255	0,000	0,950	17,060	1,004	0,000	0,000	5,200
Mladenovac	0,176	0,000	0,008	0,000	0,050	0,000	0,030	0,000	0,825	0,000	0,614	0,000
Vintai	5,650	0,024	12,071	0,000	4,523	0,024	0,427	0,000	4,523	0,024	0,427	0,000
Kaluga	0,000	0,000	0,000	0,000	0,018	0,009	5,191	0,000	0,001	0,000	0,266	0,000
<b>UKUPNO</b>	<b>7,234</b>	<b>0,824</b>	<b>12,215</b>	<b>55,740</b>	<b>5,941</b>	<b>1,033</b>	<b>6,678</b>	<b>17,060</b>	<b>6,358</b>	<b>0,039</b>	<b>1,307</b>	<b>5,200</b>

\* Podaci o količini emisija dobivene su proračunom prema nacionalnom standardu.



## Otpadne vode i otpad

Na svim lokacijama AD Plastik Grupe sustavi odvodnje izvedeni su odvojeno. Sanitarne, tehnološke i atmosferske otpadne vode ispuštaju se u sustav javne odvodnje. Tehnološke otpadne vode prethodno se pročišćavaju preko taložnica i separatora masti i ulja. Sakupljeni talog redovito se uklanja, a otpadne vode kontroliraju se redovito. Sve otpadne vode zadovoljavaju maksimalno dopuštenu koncentraciju (MDK) za ispuštanje u sustave javne odvodnje.

Lokacija	Količina ispuštene vode ( m <sup>3</sup> )		
	2014	2015	2016
Solin	18.645	27.184	33.705
Zagreb	4.050	5.336	4.346
Mladenovac	8.671	11.975	11.584
Vintai	9.930	13.296	8.035
Kaluga	0	4.269	3.074
<b>UKUPNO</b>	<b>41.296</b>	<b>62.060</b>	<b>60.744</b>

Otpad se odvojeno prikuplja i propisano zbrinjava te se predaje na daljnje zbrinjavanje ovlaštenim sakupljačima otpada. Zapisi o proizvedenom otpadu predanom na zbrinjavanje vode se prema zakonom propisanoj dokumentaciji, a podaci o težini otpada predanog na zbrinjavanje dobiveni su vaganjem prilikom predaje ovlaštenim sakupljačima i služe za izvještavanje prema nadležnim državnim organima. Smanjenje količine otpada u 2016. godini u odnosu na prethodna razdoblja, posljedica je njegova pravilnijeg označavanja i pravovremenog zbrinjavanja. U neopasni otpad zbrinut je ambalažni otpad (karton, plastična folija), ambalaža od drveta, otpadna plasti-

Lokacija	Ukupna težina otpada prema vrsti (t)					
	2014		2015		2016	
	neopasni	opasni	neopasni	opasni	neopasni	opasni
Solin	126,13	25,58	219	20	172,89	29,38
Zagreb	213,56	301,01	301	237	300,90	268,80
Mladenovac	159,28	6,66	180	5	188,49	13,04
Vintai	1.055,69	8,60	1.099,00	334,00	337,50	2,20
Kaluga	450,00	0,50	62,00	7,00	249,60	6,40
<b>UKUPNO</b>	<b>2.004,66</b>	<b>342,35</b>	<b>1.861,00</b>	<b>603,00</b>	<b>1.249,38</b>	<b>319,82</b>



ka, otpadni metal i otpad od prerađenih tekstilnih vlakana, a u opasni otpad zbrinute su otpadne boje i lakovi, mulj od boja i lakova, otpadna otapala, otpadno hidrauličko ulje, zalijena voda, otpadna električna i elektronička oprema, otpadna ambalaža onečišćena opasnim tvarima, filteri, masne krpe i apsorbensi. Ukupna težina otpada određuje se vaganjem.



## Otpadne vode i otpad (nastavak)

Nije bilo značajnih izlivanja opasnih tvari koje mogu imati znatne negativne utjecaje na okoliš s mogućim štetnim posljedicama po tlo, vodu, zrak, biološku raznolikost i ljudsko zdravlje. Sustavno nastojanje da se izbjegnu značajna izlivanja opasnih tvari izravno je povezano s internim pravilnicima i uputama za rad, a nadzor nad njihovim provođenjem redovito se prati.

Otpadne vode koje se ispuštaju iz postrojenja nemaju negativan utjecaj na biološku raznolikost i povezana staništa i ne ispuštaju se u zaštićena područja.

Na proizvodnim lokacijama u Solinu, Zagrebu i Mladenovcu, inspekcijski nadzori zaštite okoliša redovito se provode i to u pravilu jedanput godišnje. Značajnih novčanih kazni i nenovčanih sankcija zbog nepridržavanja zakona i propisa iz područja zaštite okoliša nije bilo. Na lokacijama u Vintaju i Kalugi nije bilo nadzora inspekcije zaštite okoliša u izvještajnom razdoblju.

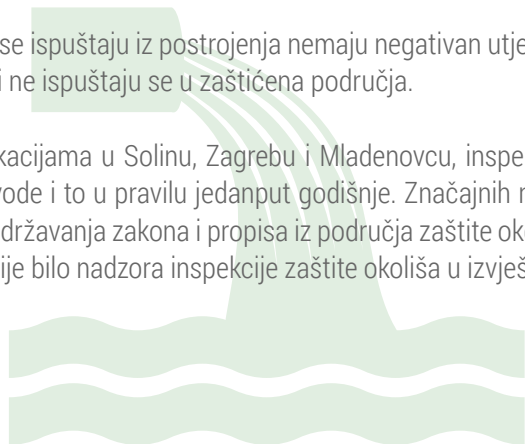

Metode zbrinjavanja	Težina otpada (t)		
	2014	2015	2016
Recikliranje	809,08	862,58	565,33
Skladištenje otpada prije primjene bilo kojeg od postupaka zbrinjavanja	298,42	275,31	271,73
Korištenje otpada uglavnom kao goriva ili drugog načina dobivanja energije	12,55	27,68	0,00
Fizikalno kemijska obrada otpada	18,27	27,08	12,59
Spaljivanje otpada na kopnu	35,83	55,66	130,25
Odlaganje otpada na posebno pripremljeno odlagalište	1.172,86	1.215,69	589,30
<b>UKUPNO</b>	<b>2.347,01</b>	<b>2.464,00</b>	<b>1.569,20</b>

### Težina prevezenog, uvezenog, izvezenog ili obrađenog otpada koji se smatra opasnim prema uvjetima Baselske konvencije, Dodatak I, II, III i VIII, te posototak otpada prevezenog u inozemstvo

Lokacija	2014			2015			2016		
	Težina opasnog otpada (t)	Težina opasnog otpada prevezenog u inozemstvo (t)	Postotak opasnog otpada prevezenog u inozemstvo (%)	Težina opasnog otpada (t)	Težina opasnog otpada prevezenog u inozemstvo (t)	Postotak opasnog otpada prevezenog u inozemstvo (%)	Težina opasnog otpada (t)	Težina opasnog otpada prevezenog u inozemstvo (t)	Postotak opasnog otpada prevezenog u inozemstvo (%)
Solin	25,58	3,279	13	20	20	100	29,38	12,33	42
Zagreb	301,01	287,55	96	237	220	93	268,80	216,27	80
Mladenovac	6,66	5,5	83	5	0	0	13,04	0	0
Vintai	8,6	0	0	334	0	0	2,20	0	0
Kaluga	0,5	0,2	40	7	0	0	6,40	0	0
<b>UKUPNO</b>	<b>342,35</b>	<b>296,529</b>	<b>87</b>	<b>603</b>	<b>240</b>	<b>40</b>	<b>319,82</b>	<b>228,6</b>	<b>71</b>

## Izdaci i ulaganja u zaštitu okoliša

Izdaci u zaštitu okoliša za 2016. godinu obuhvaćaju troškove zbrinjavanja opasnog i neopasnog otpada, troškove usluga ispitivanja emisija u okoliš te troškove pražnjenja i čišćenja. Ulaganja u 2016. godini obuhvaćaju kupovinu energetske učinkovitije opreme, filtera za pročišćavanje tehnološke vode, adaptaciju krovne konstrukcije građevine u dijelu protupožarnih klapni i svjetlarnika, uređenje prostora proizvodnje radi rekonstrukcije stare linije bojenja i proširenje centralne dobave materijala.



Lokacija	Ukupni izdaci i ulaganja u zaštitu okoliša ( € )					
	2014		2015		2016	
	Izdaci	Ulaganja	Izdaci	Ulaganja	Izdaci	Ulaganja
Solin	38.200	13.300	29.200	10.360	38.567	113.000
Zagreb	112.000	86.200	106.800	240.640	120.000	275.580
Mladenovac	31.840	2.000	27.100	1.600	25.580	1.250
Vintai	90.448	5.727	60.102	3.218	53.691	2.726
Kaluga	28.000	0	22.000	0	14.416	0
<b>UKUPNO</b>	<b>300.488</b>	<b>107.227</b>	<b>245.202</b>	<b>255.818</b>	<b>252.254</b>	<b>392.556</b>
	407.715		501.020		644.810	



## Procjena dobavljača u pogledu utjecaja na okoliš

Procjena dobavljača po pitanju utjecaja na okoliš radi se putem Upitnika o usklađenosti sa zahtjevima sustava ISO 9001 ili ISO TS 16949, ISO 14001 i smjernicama za društveno odgovorno poslovanje (Questionnaire: Compliance with Quality management system ISO 9001 or ISO TS 16949, Enviromental managment system ISO 14001 and Corporate social responsibility). U 2016. godini provjereni su svi novi dobavljači, ali i svi dobavljači na razini AD Plastik Grupe. Rezultati pokazuju trend rasta broja dobavljača koji imaju certifikat ISO14001 na lokaciji Solin tako da više od 74% ukupno procijenjenih dobavljača posluje u skladu sa standardom ISO 14001.

Rezultati procjene dobavljača na ostalim lokacijama također pokazuju rast, ali posebice na lokacijama u Rusiji postoji prostor za daljnje poboljšanje.



### Udio dobavljača provjerenih prema kriteriju utjecaja na okoliš i onih koji imaju ISO 14001

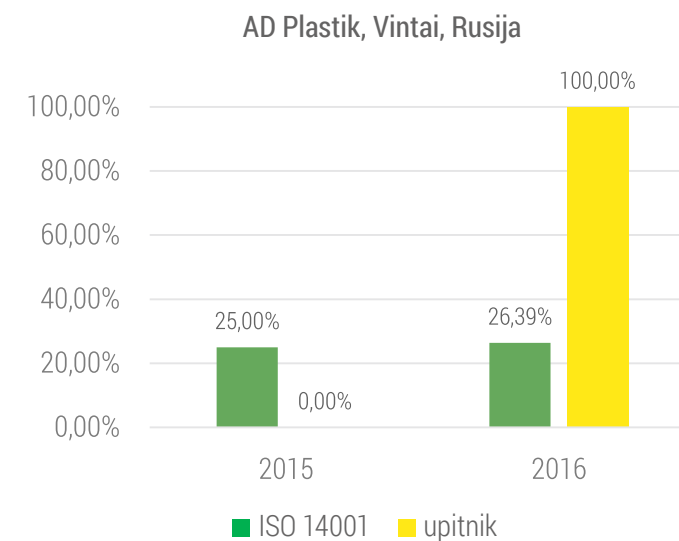
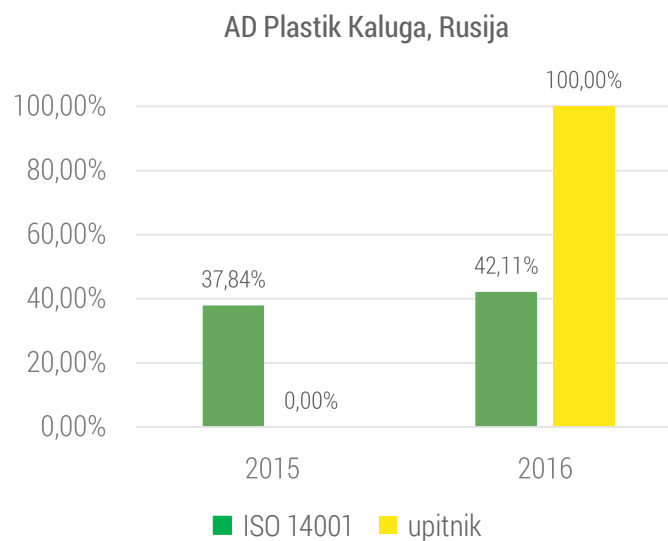
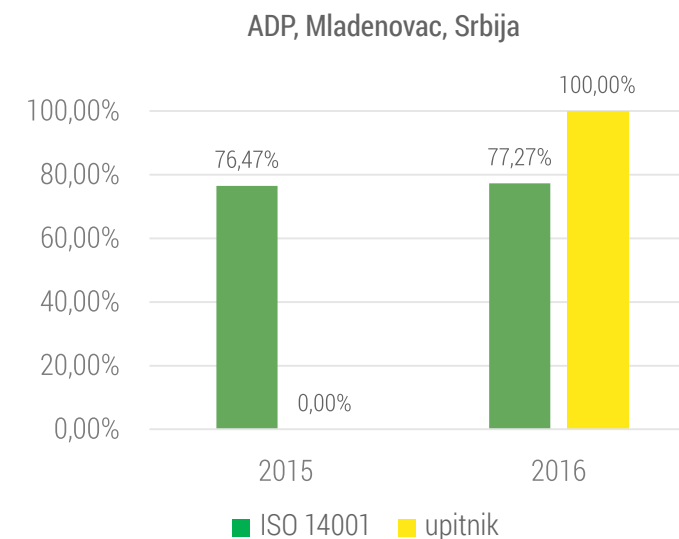
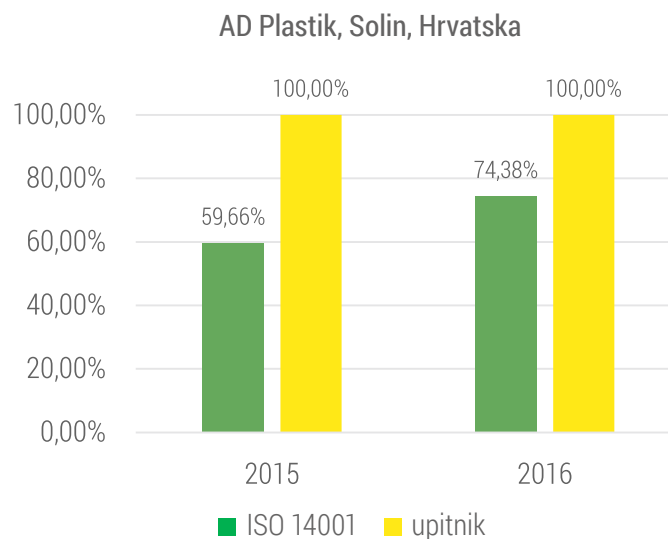



Trend broja zaposlenih AD Plastik Grupe pokazatelj je zadržavanja stabilnog broja zaposlenika posljednje dvije godine. Broj novih zaposlenika u kompaniji, njihova dob, spol i regija ukazuju na sposobnost privlačenja zaposlenika različitih kvalifikacija, ali i na optimalno korištenje dostupne radne snage i talenata u različitim regijama.

## Društvo



## Zapošljavanje

Trend broja zaposlenih AD Plastik Grupe pokazatelj je zadržavanja stabilnog broja zaposlenika posljednje dvije godine. Broj novih zaposlenika u kompaniji, njihova dob, spol i regija ukazuju na sposobnost privlačenja zaposlenika različitih kvalifikacija, ali i na optimalno korištenje dostupne radne snage i talenata u različitim regijama.

Najviša stopa mjesečne fluktuacije na nivou Grupe u izvještajnom razdoblju iznosila je 2,06%, što je značajno smanjenje u odnosu na 4,7% u prethodnom razdoblju. To ukazuje na stabilnost kompanije, ali i pozitivne promjene u organizacijskog klimi. Fluktuacija je manja kod žena nego kod muškaraca, a s obzirom na regiju poslovanja, najveće fluktuacija u izvještajnom razdoblju bila je u Rusiji. Prema vrsti ugovora, fluktuacija je veća kod zaposlenika s ugovorima na neodređeno vrijeme.

U promatranom razdoblju najveći udio novog zapošljavanja zabilježen je u Ruskoj Federaciji. Iako je postotak novozaposlenih muškaraca veći od žena, važno je napomenuti kako je udio novozaposlenih žena u odnosu na prethodno razdoblje porastao za 5%. Udio zaposlenih žena u AD Plastik Grupi još uvijek je daleko iznad europskog prosjeka žena zaposlenih u automobilskoj industriji. Na stope dolazaka i odlazaka zaposlenika u Grupi utječu prirodni odljev radne snage, planirano i kontinuirano zapošljavanje osoba svih profila, stručne spreme i dobi, ovisno o uvođenju novih tehnologija i proizvoda, poslovnim aktivnostima, reorganizacijama, investicijama, ali i optimizaciji i unaprjeđenju pojedinih segmenata poslovanja i poslovnih procesa.

Zaposlenici AD Plastik Grupe koji rade puno radno vrijeme i oni koji rade na određeno ili nepuno radno vrijeme imaju iste povlastice i prava.

Trend broja zaposlenih zadnjih pet godina

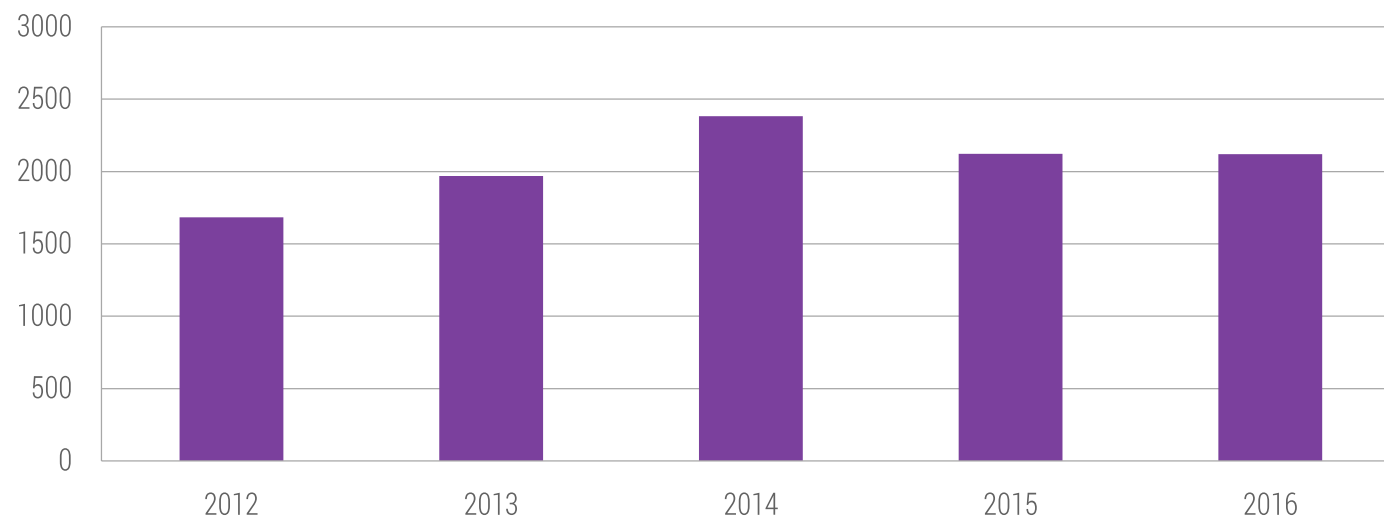

Broj došlih i otišlih zaposlenika za 2016. godinu po mjesecima

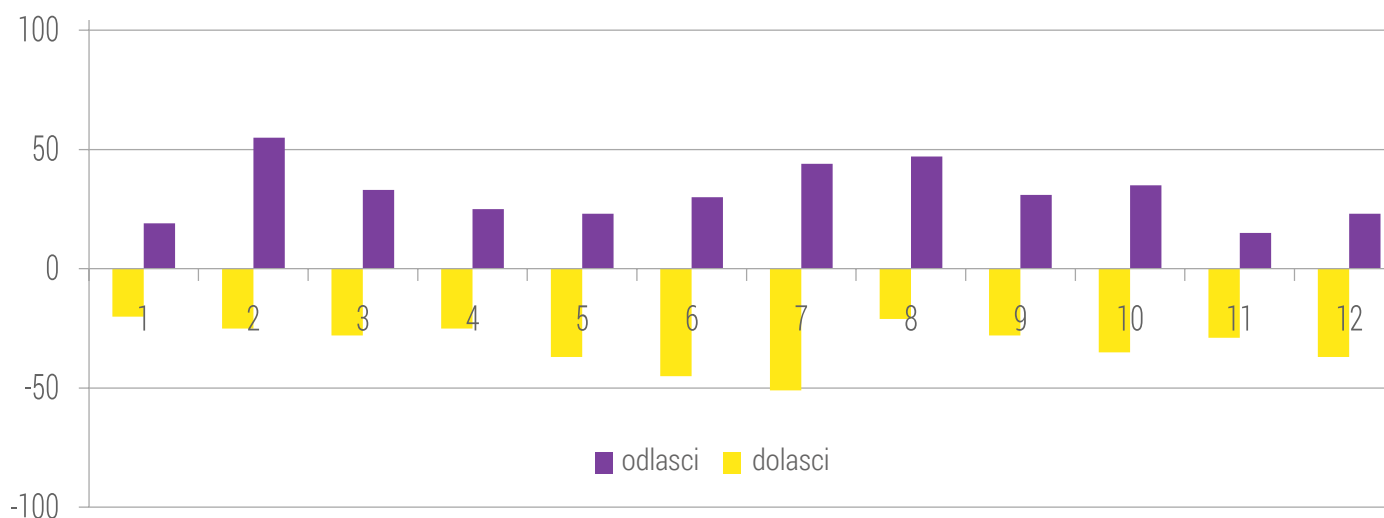

## Zapošljavanje (nastavak)

Ukupna stopa fluktuacije zaposlenika za 2016. godinu po mjesecima

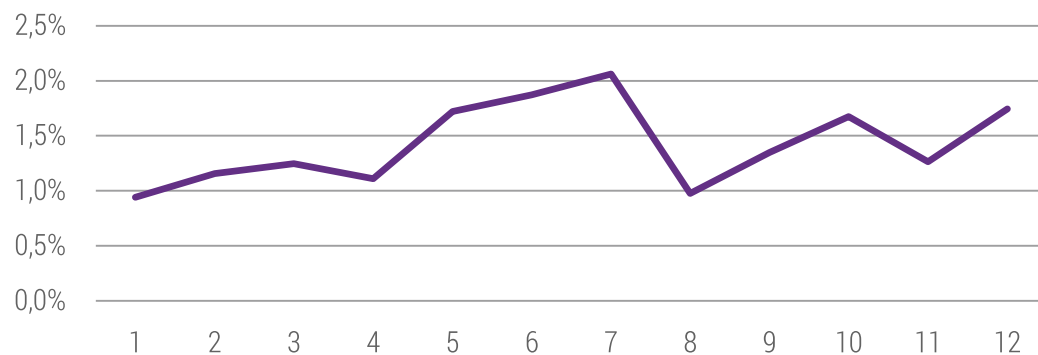

Stopa fluktuacije u 2016. godini s obzirom na regiju

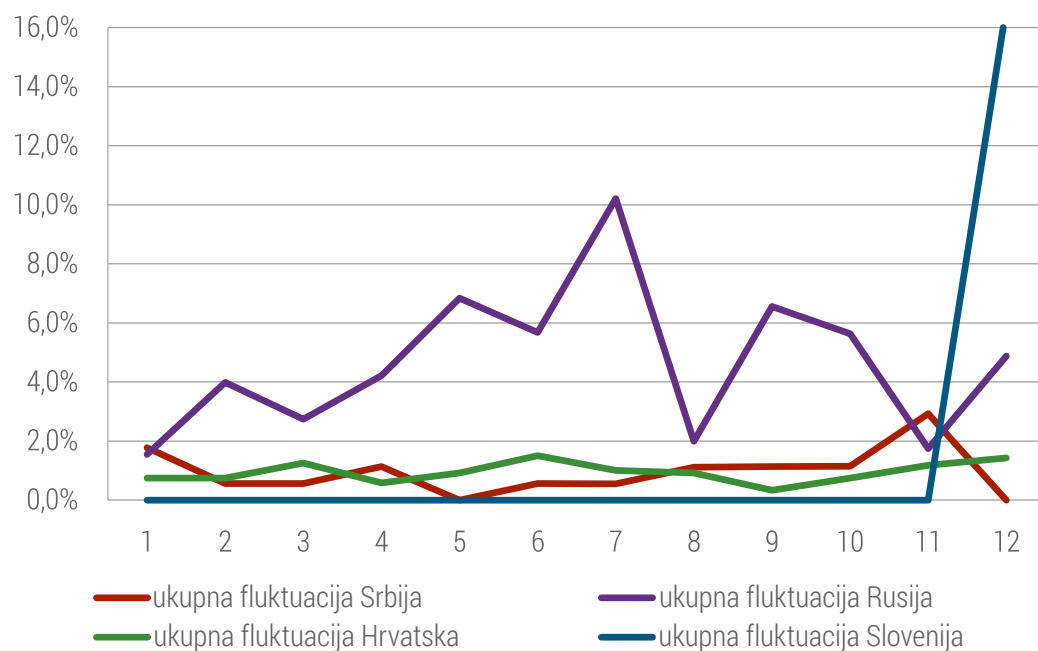

Odlasci zaposlenika u 2016. godini s obzirom na vrstu ugovora

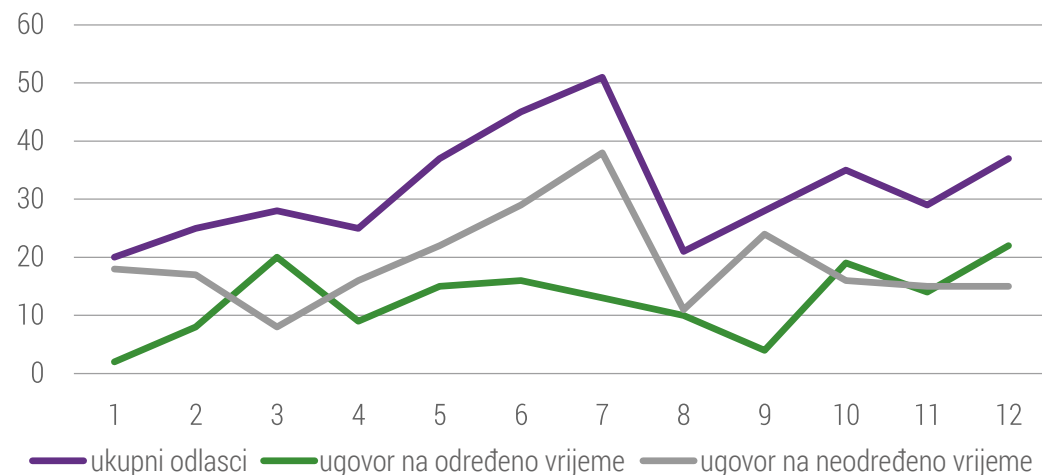

Ukupni odlasci zaposlenika u 2016. godini s obzirom na spol

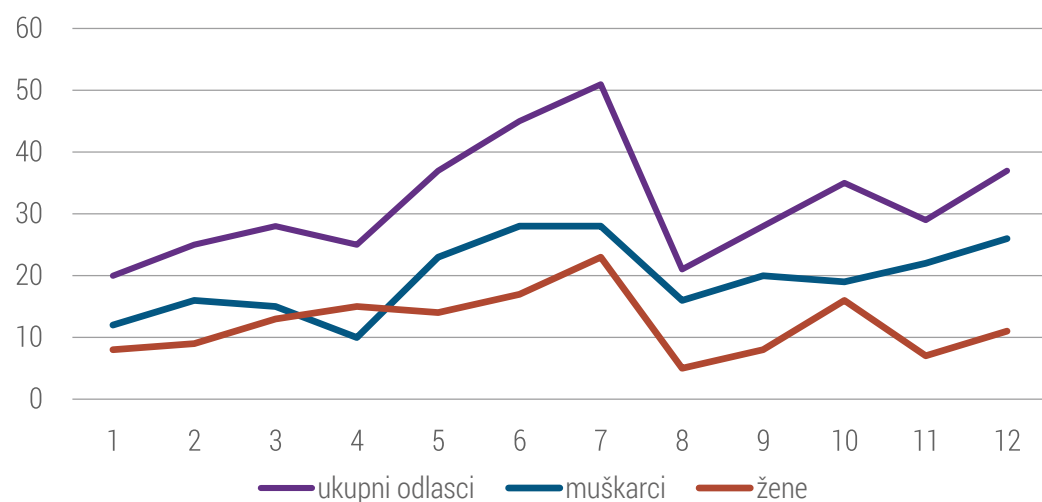

## Zapošljavanje (nastavak)

Ukupni dolasci zaposlenika u 2016. godini s obzirom na spol

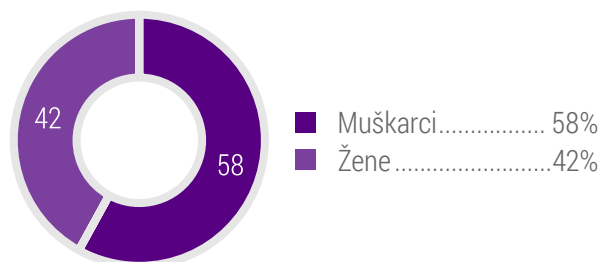

Ukupni dolasci zaposlenika u 2016. godini s obzirom na regiju

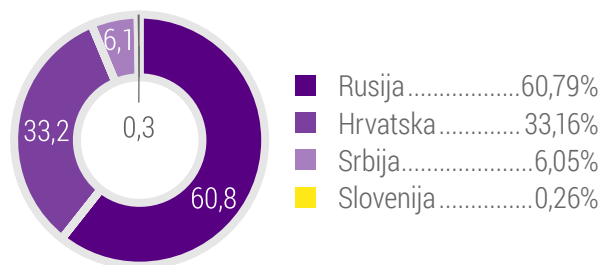

Svi zaposlenici AD Plastik Grupe imaju pravo na roditeljni i roditeljski dopust sukladno propisima države u kojoj su zaposleni. U izvještajnom razdoblju pravo na roditeljni ili roditeljski dopust iskoristilo je 108 zaposlenica i 3 zaposlenika. S roditeljnog ili roditeljskog dopusta u istom se razdoblju na posao vratila 31 zaposlenica i jedan zaposlenik. Dvoje zaposlenika i 21 zaposlenica su tijekom promatranog razdoblja ostali zaposleni dvanaest mjeseci nakon povratka s roditeljnog ili roditeljskog dopusta. Ovaj se pokazatelj počeo pratiti u 2015. godini.

AD Plastik Grupa svojim zaposlenicima omogućava po isteku roditeljnog ili roditeljskog dopusta povratak na isto ili usporedivo radno mjesto te potiče zaposlenike na korištenje takvog dopusta pri čemu se ne dovodi u pitanje njihova karijera. I dalje je u porastu broj očeva koji koriste plaćeni roditeljski dopust.

radu svih svojih zaposlenika, posebice trudnica i dojilja, što je kao zasebna stavka definirano i Kolektivnim ugovorom. Interim aktima, aktivnostima, poticanjem pozitivne klime i kulture, promovira se ravnopravnost spolova te osobito prava zaposlenika na korištenje roditeljskog dopusta.

AD Plastik Grupa vodi brigu o sigurnosti i zaštiti zdravlja na

Rodiljni i roditeljski dopust u 2016. godini	Ukupni broj zaposlenih po spolu	Ukupni broj zaposlenika koji su iskoristili pravo na roditeljni i roditeljski dopust prema spolu	Ukupni broj zaposlenika koji se vratio na posao nakon završenog roditeljnog dopusta prema spolu	Ukupni broj zaposlenika koji se vratio na posao nakon završetka roditeljnog dopusta, a koji je ostao zaposlen dvanaest mjeseci po povratku na posao, prema spolu	
AD Plastik, Hrvatska	muškarci	694	2	0	1
	žene	499	18	12	4
ADP, Mladenovac	muškarci	137	0	0	0
	žene	35	1	0	1
AD Plastik Kaluga	muškarci	89	1	1	1
	žene	140	41	5	3
AD Plastik. Vintai	muškarci	192	0	0	0
	žene	329	48	14	13
AD Plastik, Novo Mesto	muškarci	4	0	0	0
	žene	2	0	0	0
AD Plastik Grupa	<b>muškarci</b>	<b>1116</b>	<b>3</b>	<b>1</b>	<b>2</b>
	<b>žene</b>	<b>1005</b>	<b>108</b>	<b>31</b>	<b>21</b>
	<b>ukupno</b>	<b>2121</b>	<b>111</b>	<b>32</b>	<b>23</b>



## Zapošljavanje (nastavak)

Održavanje dobrih odnosa i socijalnog dijaloga sa zaposlenicima nastavilo se neprekidno i u promatranom periodu. Zaposlenici su redovito i na vrijeme obaviješteni o svim važnim promjenama u poslovanju i pravovremeno ih se uključuje. Razdoblja za davanje obavijesti zaposlenicima definirana su odredbama zakona iz područja rada i radnih odnosa te odredbama povezanim sa savjetovanjem i pregovaranjem te nisu

zasebno definirana Kolektivnim ugovorom. Ovisno o zakonima pojedine države u kojoj se posluje, razdoblje iznosi najkraće osam dana do najduže tri mjeseca.

Komunikacija sa zaposlenicima i njihovim izabranim predstavnicima o svim pitanjima vezanim za promjene u poslovanju odvija se češće od zakonom propisanih rokova.

Kolektivni ugovori kao službeni sporazumi sa sindikatima obuhvaćaju teme iz područja zdravlja i sigurnosti, sukladno zakonskim propisima i uobičajenoj dobroj poslovnoj praksi. Predstavnik radnika je u Nadzornom odboru AD Plastik Grupe pa je o važnim promjenama u poslovanju koje mogu znatno utjecati na zaposlenike upoznat prije donošenja konačne odluke.



## Zdravlje i sigurnost na radnom mjestu

Stope ozljeda, profesionalnih bolesti, izgubljenih dana i izostanka te broj smrtnih slučajeva povezanih s nesrećama na radu

Lokacija	2014				2015				2016			
	Broj ozljeda	Broj profesionalnih bolesti	Broj izgubljenih dana	Broj smrtnih slučajeva	Broj ozljeda	Broj profesionalnih bolesti	Broj izgubljenih dana	Broj smrtnih slučajeva	Broj ozljeda	Broj profesionalnih bolesti	Broj izgubljenih dana	Broj smrtnih slučajeva
Solin	7	0	303	0	6	0	278	0	6	0	329	0
Zagreb	7	0	245	0	6	0	159	0	7	0	29	0
Mladenovac	3	0	45	0	6	0	225	0	9	0	210	0
Vintai	1	0	49	0	0	0	0	0	0	0	0	0
Kaluga	1	0	11	0	3	0	19	0	1	0	35	0
<b>UKUPNO</b>	<b>19</b>	<b>0</b>	<b>653</b>	<b>0</b>	<b>21</b>	<b>0</b>	<b>681</b>	<b>0</b>	<b>23</b>	<b>0</b>	<b>603</b>	<b>0</b>

Parametar	2014	2015	2016
IR (stopa ozljeda)	0,87	0,99	1,09
ODR (stopa profesionalnih bolesti)	0,00	0,00	0,00
LDR (stopa izgubljenih radnih dana)	0,11	0,12	0,11
AR (stopa izostanka zbog smrtnog slučaja)	0,00	0,00	0,00

U 2016. godini zabilježene su 23 ozljede na radu, od čega su tri bile teže, ali nasreću bez trajnih posljedica po zdravlje zaposlenika. Teže ozljede nastale su prilikom pada radnika u istoj ravnini te sudarom s pokretnim sredstvom rada. Od ukupnog broja ozljeda pet se odnosi na ozljede koje su se dogodile za vrijeme dolaska i odlaska radnika na posao. Pro-

fesionalnih oboljenja i smrtnih slučajeva povezanih s ozljedama na radu nije bilo. Nakon nastanka svake pojedine ozljede napravljene su analize i poduzete korektivne aktivnosti kako se ne bi ponavljale.

Stopa ozljeda po spolu (%)

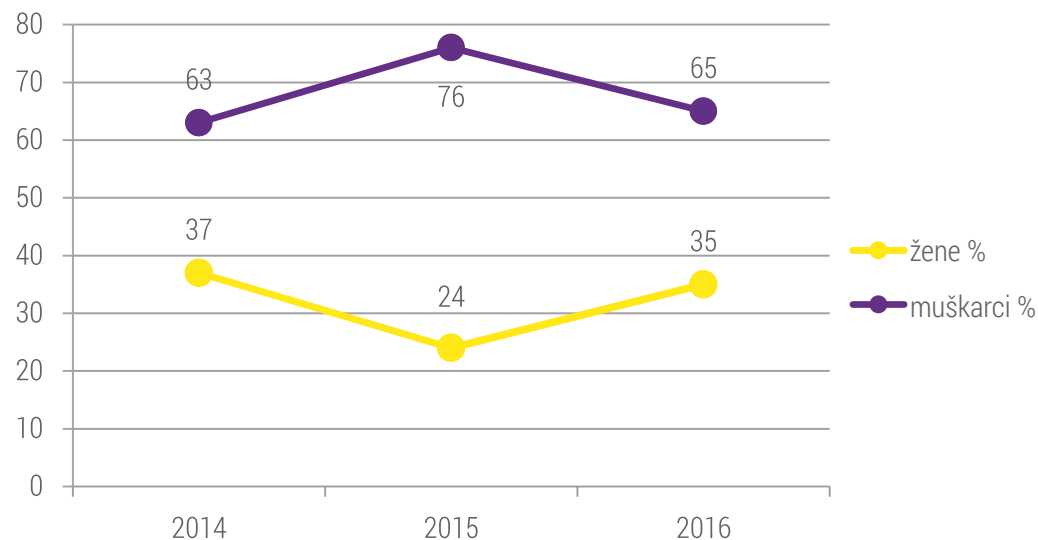

## Obuka i obrazovanje

U izvještajnom razdoblju prosječna obuka po zaposleniku iznosi 21 sat. Nastavljen je prošlogodišnji trend povećanog ulaganja u programe razvoja menadžerskih vještina, specifičnih zahtjeva kupaca i instaliranja tehnologija. Podizanje svijesti o području zaštite i sigurnosti na radu, kao i zaštite okoliša i očuvanja energije stalno je u fokusu naših razvojnih programa zaposlenika.

Prosječan broj sati obuke prema spolu i kategoriji zaposlenika u 2016. godini

Prosječan broj sati obuke po zaposleniku		
	žene	muškarci
Menadžment (viši i srednji)	39	53
Inženjeri i visoko obrazovano osoblje	25	35
Ostali operateri i osoblje	13	5
Radnici proizvodnje	20	18

Prosječan broj sati obuke po kategoriji zaposlenika u 2016.

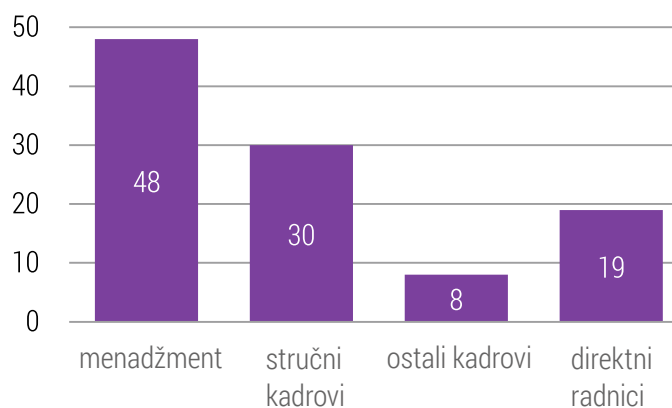

Sukladno globalnim trendovima, u automobilskoj industriji kontinuirano se podiže ljestvica kvalitete proizvoda i procesa kako u razvojnoj, tako i u fazi serijskih isporuka proizvoda. Upravo stoga, u AD Plastik Grupi ključna područja edukacije zaposlenika podijeljena su na razvoj proizvoda i procesa i tehničko tehnološka znanja vezana uz instaliranu opremu, a sve u cilju osiguravanja njihove kompetentnosti i stručnosti.

Značajne edukacije tijekom 2016. godine:

- APQP/PPAP- Advanced Product Quality Planning & Control Plan
- DOE- Design of experiments
- Ford Robustness Workshop- Statistical tool for development
- Moldflow ekspertni nivo
- Engel robotics control
- Interni auditori procesa po VDA 6.3. metodi
- FESTO održavanje osnove motora i elektromotornih pogona



## Obuka i obrazovanje (nastavak)

Nadogradnja znanja i vještina zaposlenika osigurava se provođenjem redovite suradnje s konzultantskim kućama kupaca i dobavljača opreme ili ovlaštenim kompanijama.

U izvještajnom razdoblju organizirana je menadžerska akademija AD Plastik Grupe u osam modula kroz interaktivne radionice za sve menadžere kompanije.

Svi zaposlenici Grupe imaju mogućnost redovitog učenja i usavršavanja stranih jezika zbog jednostavnije i lakše komunikacije s poslovnim partnerima.

Krajem 2016. godine provedeno je ispitivanje efikasnosti edukacijskih programa realiziranih u promatranom razdoblju i zabilježen je vrlo dobar utjecaj edukacije na rezultate poslovanja, organizacijsku klimu, motivaciju, angažman zaposlenika, kvalitetu rada te primjenu novih znanja u radu.

Udio različitih programa u 2016. godini

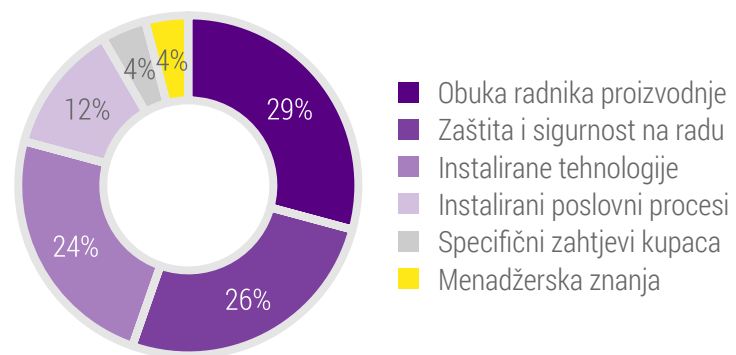

Redovito se organiziraju programi interne obuke u kompaniji koji se nalaze u Katalogu internih treninga objavljenom na intranetu. Katalog se izrađuje i objavljuje jednom godišnje. Ovisno o kompetencijama i specifičnim znanjima, angažiraju se interni treneri i mentori s različitih lokacija Grupe.

Interni treneri i mentori nositelji su procesa razvoja zaposlenika kojim se osigurava konkurentnost na tržištu. U sklopu programa mentorstva učestalo se angažiraju umirovljenici kompanije koji prenošenjem stečenih znanja i iskustva mlađim kolegama daju dodatni doprinos razvoju zaposlenika.

Unutar kompanije redovito se nude savjetovanja i pomoć u vezi okončanja radnog vijeka.

Redovito se prati uvođenje novih zaposlenika na posao i osposobljavanje zaposlenika na radnim mjestima prilikom lateralnih transfera odnosno rotacija posla.

Tijekom 2016. godine pokrenuto je 148 programa uvođenja u posao, a zaključeno ih je 117.

## Nagrađivanje

### AD5 model – nagrađivanje izvrsnosti

U sklopu modela nagrađivanja „AD5“ koji je pokrenut 2015. godine i kroz koji se provodi postupak prepoznavanja i nagrađivanja izvrsnih zaposlenika, u izvještajnom razdoblju je na lokacijama u Solinu i Zagrebu dodijeljena 261 nagrada. Prema kriterijima kvalitete i kvantitete rada, inicijative, proaktivnosti, prilagodljivosti, kooperativnosti, komunikacije, usmjerenosti prema zadacima, znanju, vještinama i timskom radu, menadžeri su unutar svojih poslovnih područja odabrali nagrađene zaposlenike. Veliki broj zaposlenika nagrađen je, a potrebno je istaknuti zaposlenike koji su nagrade primili više puta dokazujući tako svoju izvrsnost iz kvartala u kvartal. Nagrade su dodjeljivali članovi Uprave na prigodnim druženjima, a ovo nagrađivanje se za sada provodi samo na lokacijama u Hrvatskoj.



### Praćenje radne uspješnosti - Upravljanje pomoću ciljeva

Na lokacijama AD Plastik Grupe u Kalugi i Vintaiju nagrađivanje zaposlenika provodi se kontinuiranim procesom upravljanja pomoću ciljeva.

Kaskadiranjem organizacijskih ciljeva na ciljeve zaposlenika postiže se njihov veći angažman, što rezultira povećanom učinkovitošću procesa i samim time nagrađivanjem kroz bonuse.

U izvještajnom razdoblju nije bilo značajnih promjena u udjelu zaposlenika koji dobivaju redovitu povratnu informaciju o radnom učinku i individualnom razvoju.

ZAO AD Plastik Kaluga	82%	28%
AO AD Plastik	54%	
AD Plastik d.d.	9%	
ADP d.o.o.	4%	

### Nagrađivanje ideja za poboljšanje

U listopadu 2016. godine, na lokacijama u Zagrebu i Solinu preuzet je i pokrenut model nagrađivanja iz ruskih društava kao primjer dobre prakse. Radi se o modelu Nagrađivanje ideja za poboljšanje, koji za cilj ima poticanje kreativnosti svih zaposlenika koja stvara dodanu vrijednost kompaniji i osigurava napredak na tržištu.

Ideja za poboljšanje svaka je korisna novina koja svojom primjenom podiže kvalitetu uvjeta i načina rada na višu razinu, a može se odnositi na sve segmente poslovanja (proizvod, proces, materijal, energiju, *layout*, organizaciju rada, sigurnost na radu...).

Zabilježena je značajna angažiranost zaposlenika, a u tri mjeseca od početka provođenja projekta nagrađeno je šest radnika.



## Različitost i jednake mogućnosti

Sukladno Kodeksu poslovnog ponašanja, AD Plastik Grupa obvezala se na poslovanje u kojem neće biti diskriminacije u radnim odnosima po bilo kojoj osnovi. Kompanija se obvezuje regrutirati i promovirati zaposlene na osnovu njihovih sposobnosti i kompetencija te svakog pojedinca tretira s dignitetom i poštovanjem bez obzira na etničku, vjersku, jezičnu, spolnu, dobnu ili kulturnu pripadnost. U izvještajnom razdoblju nije zaprimljena niti jedna prijava slučaja diskriminacije.

AD Plastik Grupa već niz godina zapošljava gotovo jednak broj žena i muškaraca pa je tako na dan 31. 12. 2016. godine u Grupi bilo zaposleno 47,38% žena, odnosno 52,62% muškaraca. Osnovna plaća zaposlenika na razini Grupe utvrđuje se isključivo prema radnom mjestu i ne postoje razlike u osnovnim plaćama i naknadama između muškaraca i žena. Kada govorimo o upravljačkoj strukturi žene zauzimaju ukupno 33,04% rukovodećih pozicija, a najviše je žena u linijskom menadžmentu.

Spolna struktura zaposlenih u 2016. godini ovisno o liniji menadžmenta

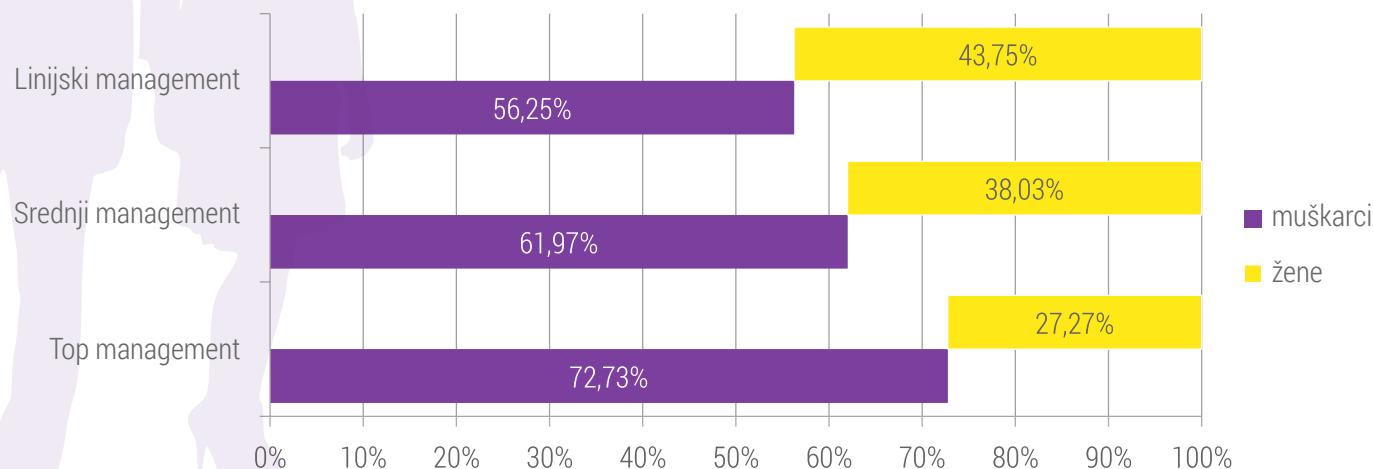

tu, zatim u srednjem, a najmanje ih je u top menadžmentu. Iako je u ukupnom odnosu zaposlenih omjer muškaraca i žena gotovo podjednak, u upravljačkim strukturama nešto je manja zastupljenost žena. Razvidan je pozitivan pomak u proteklom izvještajnom razdoblju, a u prilog tome govori i udio žena u spolnoj strukturi Uprave od 50% u 2016. godini. U narednim izvještajnim razdobljima težimo približavanju takvom udjelu žena u ukupnim upravljačkim strukturama.

U promatranom razdoblju i dalje prevladavaju zaposlenici u kategoriji od 30 do 50 godina starosti. U strukturi upravljačkih i rukovodećih pozicija prema dobi njihov udio iznosi 69,48%. U top menadžmentu je najviše zaposlenika u dobi od 45 do 60 godina, dok u srednjem i linijskom menadžmentu prevladavaju zaposlenici u kategoriji od 30 do 45 godina. Značajan je i udio zaposlenika starijih od 50 godina u upravljačkim pozicijama koji iznosi 20,66%.

Tijekom izvještajnog razdoblja pokrenuta su ukupno dva spora na razini Grupe vezano za radne odnose koja su u navedenom periodu obrađena i riješena. Dva spora pokrenuta ranije u Solinu i Vintajuju, riješeni su tijekom izvještajnog razdoblja. Započet je ciklus edukacija zaposlenika iz područja radnih odnosa na lokacijama u Hrvatskoj.

Svi dobavljači AD Plastik Grupe u izvještajnom razdoblju provjereni su po kriteriju radnih odnosa putem Upitnika o usklađenosti sa zahtjevima sustava ISO 9001 ili ISO TS 16949, ISO 14001 i smjernicama za društveno odgovorno poslovanje (Questionnaire: Compliance with Quality management system ISO 9001 or ISO TS 16949, Environmental management system ISO 14001 and Corporate social responsibility). Svi ispitani dobavljači poštuju navedene kriterije.

Spolna struktura top i srednjeg menadžmenta AD Plastik 2016.

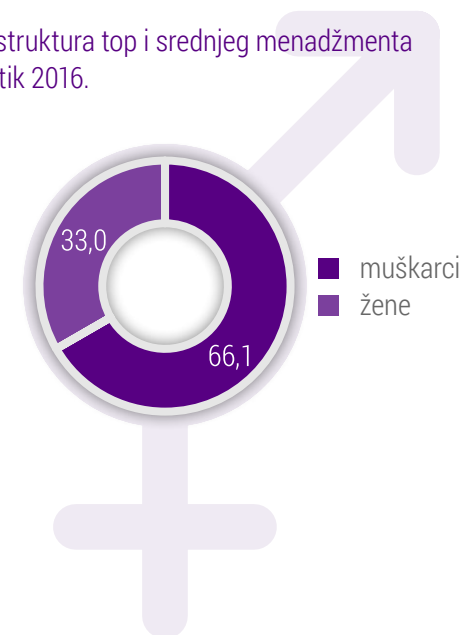

## Različitost i jednake mogućnosti (nastavak)

Dobna struktura upravljačko-rukovodećih pozicija za 2016. godinu

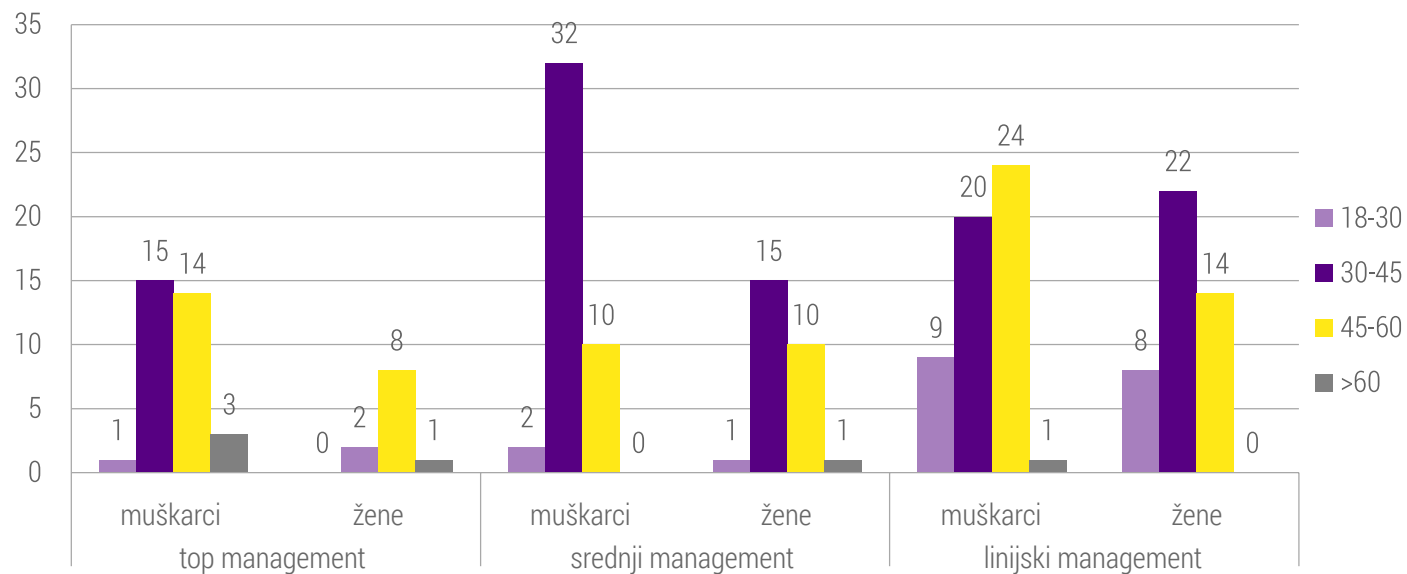

AD Plastik Grupa proizvođač je komponenti za automobilsku industriju, stoga najveći broj zaposlenika čine direktni radnici, što utječe i na obrazovnu strukturu zaposlenika. AD Plastik Grupa zapošljava prvenstveno osobe srednjoškolske razine obrazovanja koji zadovoljavaju uvjete radnih mjesta direktne proizvodnje.

Direktni radnici izravno sudjeluju u proizvodnom procesu dok indirektni radnici sudjeluju u podršci proizvodnom procesu i njihov je broj proporcionalan volumenu proizvodnje i organizaciji proizvodnje.

Spolna i dobna struktura Uprave

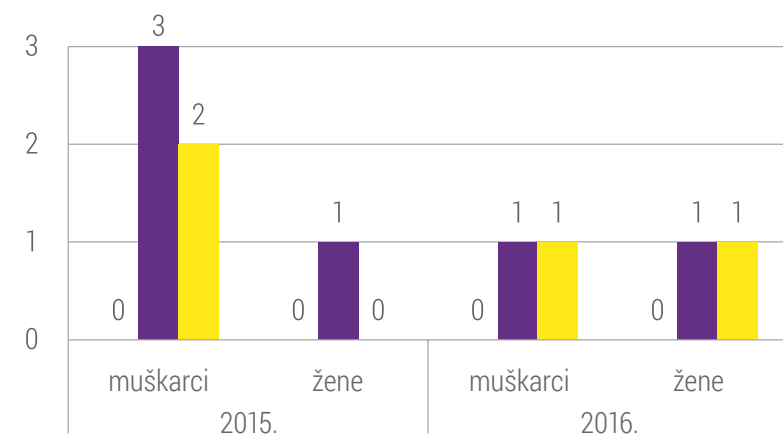

Spolna i dobna struktura Revizorskog odbora

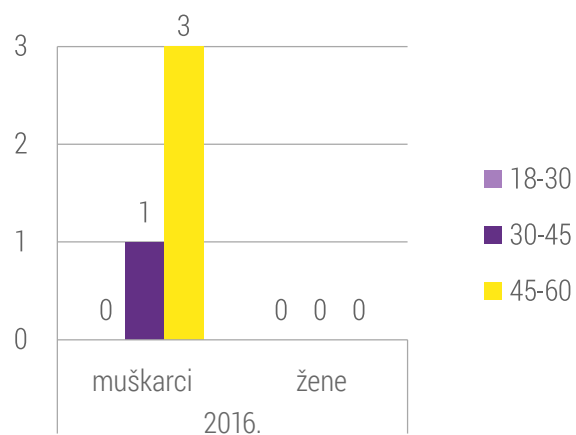

Obrazovna struktura zaposlenika za 2016. godinu

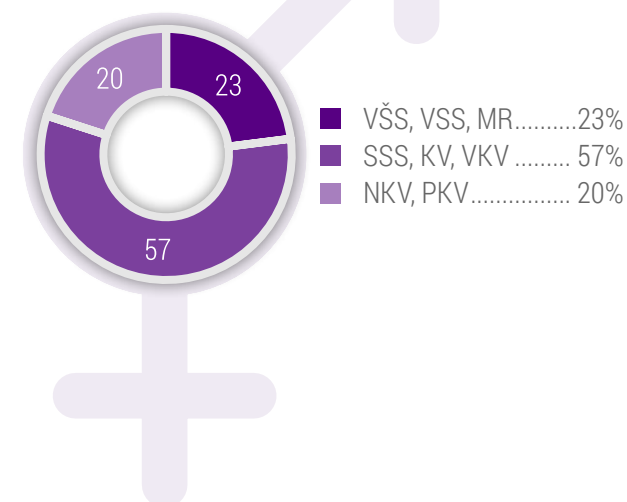

## Ljudska prava

Svaki zaposlenik AD Plastik Grupe uživa jednako pravo na poštovanje i dostojanstvo bez obzira na svoju rasu, vjeroispovijest, spol, dob, nacionalno podrijetlo, politička uvjerenja, seksualnu orijentaciju, bračno stanje, invalidnost ili na bilo koje drugo osobno svojstvo.

AD Plastik Grupa ne zapošljava osobe mlađe od 15 godina, niti osobe mlađe od 18 godina, tako da u izvještajnom razdoblju kao ni u prethodnim razdobljima nije sklopljen niti jedan ugovor o radu s osobama mlađim od 15 godina. Posebna pozornost posvećuje se dobi kandidata prilikom selekcijskih procesa.

Obuke zaposlenika o politikama i aspektima ljudskih prava provedene su na lokacijama u Kalugi, Solinu i Zagrebu. U 2016. godini nije zaprimljena niti jedna prijava slučaja diskriminacije, niti je bilo sporova vezano za ljudska prava. U slučaju zaprimanja prijave pokreće se procedura unutar koje se istražuju okolnosti prijavljenog događaja, utvrđuje opravdanost prijave te se poduzimaju odgovarajuće mjere prema prijavljenom zaposleniku.

Svi dobavljači AD Plastik Grupe, uključujući 21 novog dobavljača u izvještajnom razdoblju, provjereni su prema kriterijima

poštivanja ljudskih prava i slobodnog radničkog udruživanja putem Upitnika (pitanje rb 9 i 14) o usklađenosti sa zahtjevima sustava ISO 9001 ili ISO TS 16949, ISO 14001 i smjernicama za društveno odgovorno poslovanje (Questionnaire: Compliance with Quality management system ISO 9001 or ISO TS 16949, Enviromental management system ISO 14001 and Corporate social responsibility).

Na temelju provedenog Upitnika, svi ispitani dobavljači poštuju ljudska prava i prava radnika na slobodno udruživanje.





## Društvo

### Borba protiv korupcije

Sukladno Kodeksu poslovnog ponašanja AD Plastik Grupe, nitko od zaposlenika ne smije sudjelovati u korupciji bilo kakvog oblika. Svaki zaposlenik kompanije od kojeg je traženo ili kojemu je ponuđeno mito, obavezan je prijaviti takvu situaciju Službi pravnih poslova.

U izvještajnom razdoblju izrađena je i usvojena Antikorupcijska politika AD Plastik Grupe kao zaseban dokument i nalazi se na internetskoj stranici kompanije. Antikorupcijska politika dostavljena je svim članovima Uprave i dostupna je svim zaposlenicima na intranetu Grupe.

Tijekom 2016. godine u AD Plastik Grupi nije bilo prijava radnika o situacijama koje bi mogle imati indicije mita ili korupcije. Na lokaciji u Solinu održan je ciklus radionica i edukacija iz područja antikorupcije pod nazivom „Poslovanje bez korupcije i mita“ kako bi se rukovodeće osoblje upoznalo s korupcijskim rizicima, prevencijom korupcije te načinom i važnošću prijavljivanja eventualnih nepravilnosti. Antikorupcijsku obuku u izvještajnom razdoblju pohađale su sveukupno 23 osobe i to većinom menadžeri. Ukupno je 12% menadžera AD Plastik Grupe u promatranom razdoblju pohađalo antikorupcijske obuke.

### Javne politike

AD Plastik Grupa ne podržava bilo kakvo materijalno i financijsko podupiranje političkih stranaka, niti davanje političkih priloga. Zalaže se za transparentno i javno zagovaranje različitih javnih politika putem poslovnih i interesnih organizacija, javnim nastupima, stručnim raspravama ili direktnim prijedlozima i komentarima nadležnom tijelu.

Nije pokrenut niti jedan pravni postupak zbog ponašanja u suprotnosti s načelom tržišnog natjecanja, antitrustovske i monopolističke prakse, niti je bilo značajnih novčanih kazni i nenovčanih sankcija zbog nepridržavanja zakona i propisa u izvještajnom razdoblju na razini AD Plastik Grupe.



## Društvo (nastavak)

### Zdravlje i sigurnost kupaca

AD Plastik Grupa razvija svoje proizvode u skladu s propisima i zahtjevima kupaca, zakonskim odredbama i direktivama autoindustrije. Pridržavanjem propisa i zahtjeva kupaca, od faze planiranja dizajna i razvoja proizvoda, kroz provjere, verifikaciju i validaciju sve do odlaganja proizvoda nakon završetka upotrebnog perioda, kontinuirano se radi na unaprjeđenju i poboljšanju konačnog proizvoda te njegovom utjecaju na zdravlje i sigurnost kupca. Tijekom svih razvojnih faza pojedinih proizvoda Grupe, uzima se u obzir utjecaj proizvoda i usluge na zdravlje i sigurnost kupca te se provodi redovita procjena radi poboljšanja utjecaja za sve proizvode kako ne bi predstavljali rizik po zdravlje ili sigurnost krajnjeg kupca.

U izvještajnom periodu nema zabilježenih slučajeva nepridržavanja propisa i dobrovoljnih kodeksa u vezi s utjecajem proizvoda na zdravlje i sigurnost. Svi proizvodi potvrđeni su po ovom parametru od strane kupca i zadovoljavaju posebne testove proizvođača automobila koji se provode zbog potpune sigurnosti proizvoda za krajnjeg kupca.

Svi proizvodi AD Plastik Grupe potvrđeni su od strane kupca i posjeduju deklariranu kvalitetu i karakteristike te su sigurni i zdravstveno prihvatljivi za daljnju upotrebu. Kontinuirano se vodi briga o pravilnim i korisnim oznakama, osiguranom odlaganju nakon završetka upotrebnog perioda u skladu sa zakonskim odredbama, propisima i standardima autoindustrije. Za sve proizvode navode se izvori sastavnih dijelova proizvoda i njihov sadržaj u pogledu tvari koje mogu utjecati na okoliš ili društvo i to kroz IMDS sistem.

### Označavanje proizvoda i usluga

U promatranom razdoblju nije zabilježen niti jedna slučaj nepridržavanja propisa i dobrovoljnih kodeksa u vezi s podacima o proizvodu i usluzi te označavanjem, prema vrsti ishoda.



## Društvo (nastavak)

### Kupci

Rejting dobavljača osnovni je preduvjet za ugovaranje novih poslova, a kvaliteta je jedan od najvažnijih parametara koji se prati u poslovnom procesu s kupcem. Kvaliteta proizvoda i procesa iznimno su važne za očuvanje i unaprjeđenje konkurentne pozicije na tržištu te se redovito prate od strane kupca na posebnim informatičkim portalima.

Sustav kvalitete i korporativni standardi svakodnevno se unaprjeđuju primjenom najboljih praksi, a u skladu s visokim očekivanjima kupaca i specifičnim zahtjevima autoindustrije. Kriteriji i zahtjevi kupaca primjenjuju se i na dobavljače te se zajedno s njima definiraju i provode aktivnosti koje krajnjim korisnicima proizvoda osiguravaju zadovoljstvo i ispunjenje očekivanja.

U 2016. godini naglasak je bio na aktivnostima jačanja organizacijske strukture kvalitete i standardizacije načina rada svih proizvodnih lokacija Grupe. Ciljevi i očekivanja kupaca snažnije su izraženi i komunicirani kroz interne ciljeve i procese. U izvještajnom razdoblju nisu uvedeni planirani upitnici za ispitivanje zadovoljstva kupca, ali su napravljene pripreme i potrebne konzultacije.

U izvještajnom razdoblju nije bilo pritužbi vezano za privatnost kupca, nepridržavanje propisa i dobrovoljnih kodeksa o proizvodu i usluzi, niti novčanih kazni za nepridržavanje zakona i propisa koji se tiču ponude i upotrebe proizvoda i usluga.

### Marketinške komunikacije

AD Plastik Grupa pridržava se Hrvatskog kodeksa oglašavanja i ima izrađen vlastiti Kodeks oglašavanja koji je primjenjiv za sve oblike tržišnog komuniciranja. U izvještajnom periodu nije zabilježen niti jedan slučaj nepridržavanja propisa i dobrovoljnih kodeksa u vezi s tržišnim komunikacijama.

Kompanija ne prodaje zabranjene ili osporene proizvode ni na jednom tržištu, niti je to predmet upita dionika ili javne rasprave.

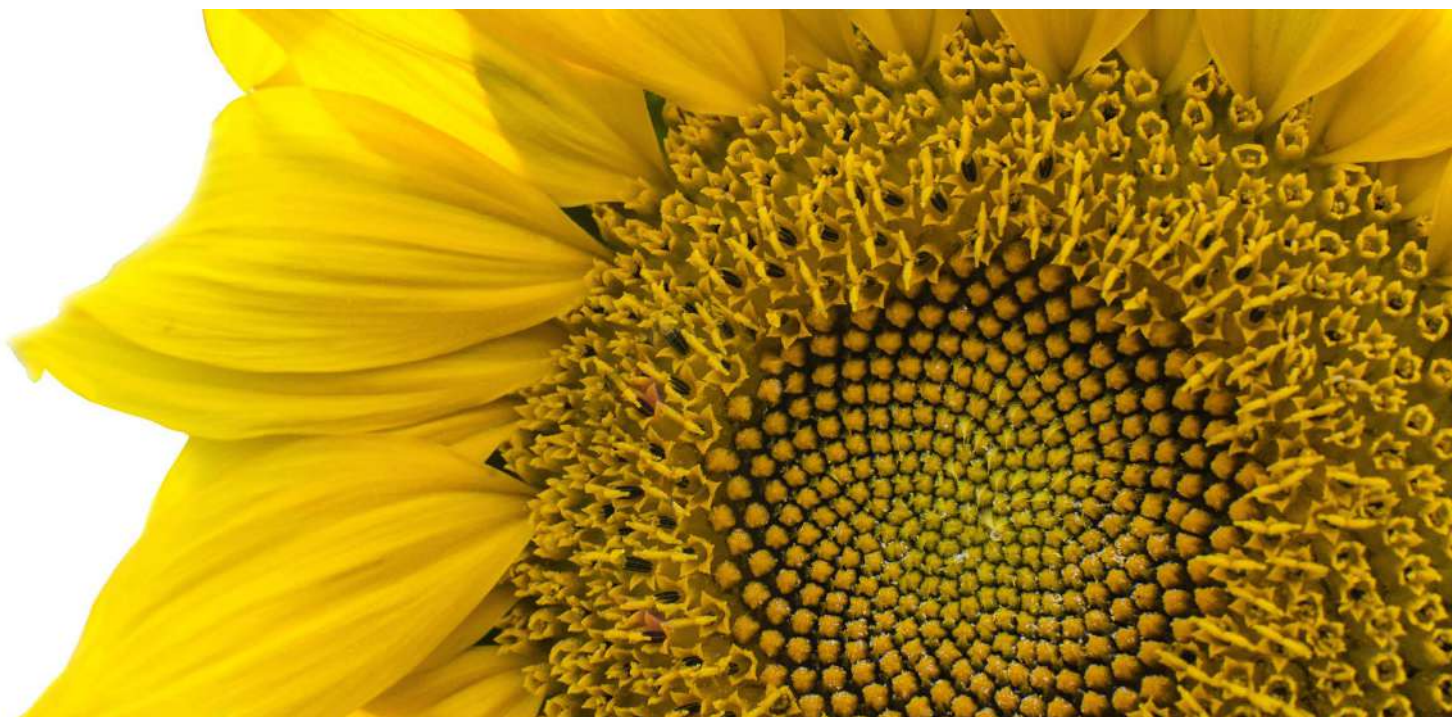



Prilozi



## Komparativna tablica pokazatelja GRI-a i Global Compacta

	Načelo UNGC	Stranica
<b>Profil</b>		
<b>Strategija i analiza</b>		
G4-1 Izjava predsjednika Uprave		4 - 5
<b>Organizacijski profil</b>		
G4-3 do G4-13	Načelo 3 i 6	6-7, 10-19, 29-30, 38-42
<b>Obveze prema vanjskim inicijativama</b>		
G4-14 do G4-16	Načelo 1, 2, 3, 4, 5, 6, 7, 8, 9,10	43-44
<b>Identificirani materijalni aspekti i granice</b>		
G4-17 do G4-23		51
<b>Uključivanje dionika</b>		
G4-24 do G4-27		20-28
<b>Profil izvještaja</b>		
G4-28 do G4-33	Načelo 3	52
<b>Upravljanje</b>		
G4-34 do G4-53		31-37
<b>Etika i integritet</b>		
G4-56	Načelo 1-10	8 - 9
<b>Specifični standardni podaci</b>		
<b>Ekonomski pokazatelji</b>		
G4-EC1	Načelo 6	54
G4-EC3		55
G4-EC4		55
G4-EC5	Načelo 6	55

	Načelo UNGC	Stranica
G4-EC6	Načelo 6	55
G4-EC8		55
G4-EC9		41, 55
<b>Okolišni pokazatelji</b>		
G4-EN1	Načelo 7, 8	57-58
G4-EN2	Načelo 8 i 9	57-58
G4-EN3	Načelo 7 i 8	59-60
G4-EN4	Načelo 8	59
G4-EN5	Načelo 8	60
G4-EN6	Načelo 8 i 9	59, 63
G4-EN8	Načelo 7 i 8	61
G4-EN9	Načelo 8	61
G4-EN10	Načelo 8 i 9	61
G4-EN11	Načelo 8	61
G4-EN12	Načelo 8	61
G4-EN13	Načelo 8	61
G4-EN14	Načelo 8	61
G4-EN15	Načelo 7 i 8	62
G4-EN16	Načelo 7 i 8	62
G4-EN18	Načela 7 i 8	63
G4-EN19	Načelo 8 i 9	63
G4-EN20	Načelo 7 i 8	64
G4-EN21	Načelo 7 i 8	64

## Komparativna tablica pokazatelja GRI-a i Global Compacta (nastavak)

	Načelo UNGC	Stranica
▶ G4-EN22	Načelo 8	65
G4-EN23	Načelo 8	65
G4-EN24	Načelo 8	66
G4-EN25	Načelo 8	66
G4-EN26	Načelo 8	66
G4-EN27	Načelo 8	82
G4-EN29	Načelo 8	66
G4-EN31	Načelo 7, 8 i 9	67
G4-EN32	Načelo 8	68
<b>Društveni pokazatelji</b>		
G4-LA1	Načelo 6	70-71
G4-LA2	Načelo 6	70
G4-LA3	Načelo 3 i 6	72
G4-LA4	Načelo 3 i 6	73
G4-LA6	Načelo 1	74
G4-LA8	Načelo 3	73
G4-LA9	Načelo 6	75
G4-LA10		75-76
G4-LA11	Načelo 6	77
G4-LA12	Načelo 2 i 6	78-79
G4-LA13	Načelo 1 i 6	55
G4-LA14	Načelo 1 i 6	78
G4-LA16		78

	Načelo UNGC	Stranica
<b>Podkategorija: Ljudska prava</b>		
G4-HR1	Načelo 2	80
G4-HR2	Načelo 1	80
G4-HR3	Načelo 4 i 6	78
G4-HR4	Načelo 1, 2, 3 i 6	80
G4-HR10	Načelo 2	80
G4-HR12	Načelo 1, 2	80
<b>Podkategorija: Društvo</b>		
G4-S04	Načelo 10	81
G4-S06	Načelo 10	81
G4-S07	Načelo 10	81
<b>Podkategorija: Zdravlje i sigurnost kupca</b>		
G4-PR1	Načelo 1	82
G4-PR2	Načelo 1	82
G4-PR3	Načelo 8	82
G4-PR4	Načelo 8	82
G4-PR5		83
G4-PR6		83
G4-PR7	Načelo 2	83
G4-PR8		83
G4-PR9		83

## Globalni ciljevi održivog razvoja

AD Plastik Grupa u svom radu u slijedi Ciljeve održivog razvoja 2030. Radi se o programu Ujedinjenih naroda u okviru kojeg je doneseno sedamnaest globalnih ciljeva održivog razvoja. Kompanija trenutno radi na evaluaciji doprinosa kompanije ispunjenju globalnih ciljeva održivog razvoja.

Svojim poslovanjem AD Plastik Grupa doprinosi industrijalizaciji zemlje, njenom tehnološkom napretku i inovativnosti. Kao globalna kompanija koja posluje u pet zemalja, grupacija osigurava jednake mogućnosti zaposlenicima i gradi jedinstvenu korporativnu kulturu. Kroz kontinuirani rast i održivi razvoj AD Plastik Grupa želi omogućiti zadržavanje postojećih i otvaranje novih radnih mjesta vodeći pritom brigu o rodnoj i socijalnoj ravnopravnosti na svim lokacijama. Vodi brigu o sigurnosti i zaštiti zdravlja na radu svih svojih zaposlenika, promovira ravnopravnost spolova te prava zaposlenika i usmjerena je na promicanje znanja te pro-

fesionalni i osobni razvoj svakog pojedinca. Posebnu pozornost pridaje zaštiti okoliša čime se štiti bioraznolikost, izbjegava štetan utjecaj na vode, tlo i zrak te na klimatske promjene. Provode se aktivnosti s ciljem uštede pitke vode i energetske učinkovitosti, a posebna se pozornost pridaje gospodarenju otpadom. Odgovorno se koriste resursi u proizvodnom procesu i skrbi se o društvenoj odgovornosti u dobavljačkom lancu. Kompanija održava pozitivne i afirmativne odnose s lokalnom zajednicom, državnim institucijama, poslovnim sektorom i civilnim društvom.



## Ostvareni zadaci za 2016. godinu

- Implementiran je standard ISO 14001 na lokaciji Kaluga
- Implementiran je standard ISO 50001 (Sustav upravljanja energijom) na lokacijama Solin i Zagreb
- Započeta priprema implementacije standarda ISO 50001 na lokaciji Mladenovac
- Implementiran je standard ISO 9001 na lokaciji Mladenovac
- Započeta priprema implementacije standarda ISO 27001 (Sustav informacijske zaštite) na lokacijama Solin i Zagreb
- Započeta priprema implementacije standarda OHSAS 18001 na lokaciji Kaluga
- Razvoj aktivnosti s ciljem povećanja motivacije zaposlenika - ADP Dan (22. travnja), organizacija redovitog godišnjeg *team buildinga*, dani otvorenih vrata Uprave - Pričaonica, pokrenut projekt „Ideje i inovacije“, sudjelovanje u B2B Run, Božićna i novogodišnja druženja na svim lokacijama, svečane dodjele nagrada zaposlenicima, provedeno istraživanje motivacije i zadovoljstva zaposlenika od strane vanjske agencije...
- Kontinuirani rad na većoj informiranosti i angažiranost ostalih dionika
- Izrađene su i usvojene sljedeće politike: antikorupcijska politika, antimonopolna politika, politika kvalitete, politika održivog upravljanja dobavljačima, politika upravljanja energijom, politika zaštite ljudskih prava, politika zaštite okoliša, politika zaštite zdravlja i sigurnosti na radu te politika raznolikosti.
- Ažuriran je i nadopunjen Kodeks poslovnog ponašanja AD Plastik Grupe
- Održane su edukacije o antikorupcijskim pitanjima
- Provedene su procjene dobavljača za lokacije u Rusiji i Srbiji prema Upitniku o usklađenosti





## Zadaci za 2017. godinu

- Implementacija standarda ISO 50001 na lokaciji Mladenovac
- Implementacije standarda ISO 27001 (Sustav informacijske zaštite) na lokacijama Solin i Zagreb
- Početak implementacije standarda ISO 207001 na lokaciji Mladenovac
- Implementacija standarda OHSAS 18001 na lokaciji Kaluga
- Tisak i distribucija brošure „Kodeks poslovnog ponašanja i politike AD Plastik Grupe“ svim zaposlenicima na tri jezika, na svim lokacijama
- Uvođenje sustava Nagrađivanja ideja za poboljšanje na lokaciji Mladenovac
- Priprema, izrada i distribucija Vodiča za internu komunikaciju za sve lokacije na tri jezika
- Priprema, izrada i distribucija Jezičnog priručnika za lokacije u Hrvatskoj
- Interna kampanja o podizanju svijesti o važnosti održivog poslovanja
- Članstvo u Sekciji zajednice za zaštitu okoliša u gospodarstvu RH
- Online anketa na internetskim stranicama kompanije vezano za Izvještaj o održivosti za sve dionike

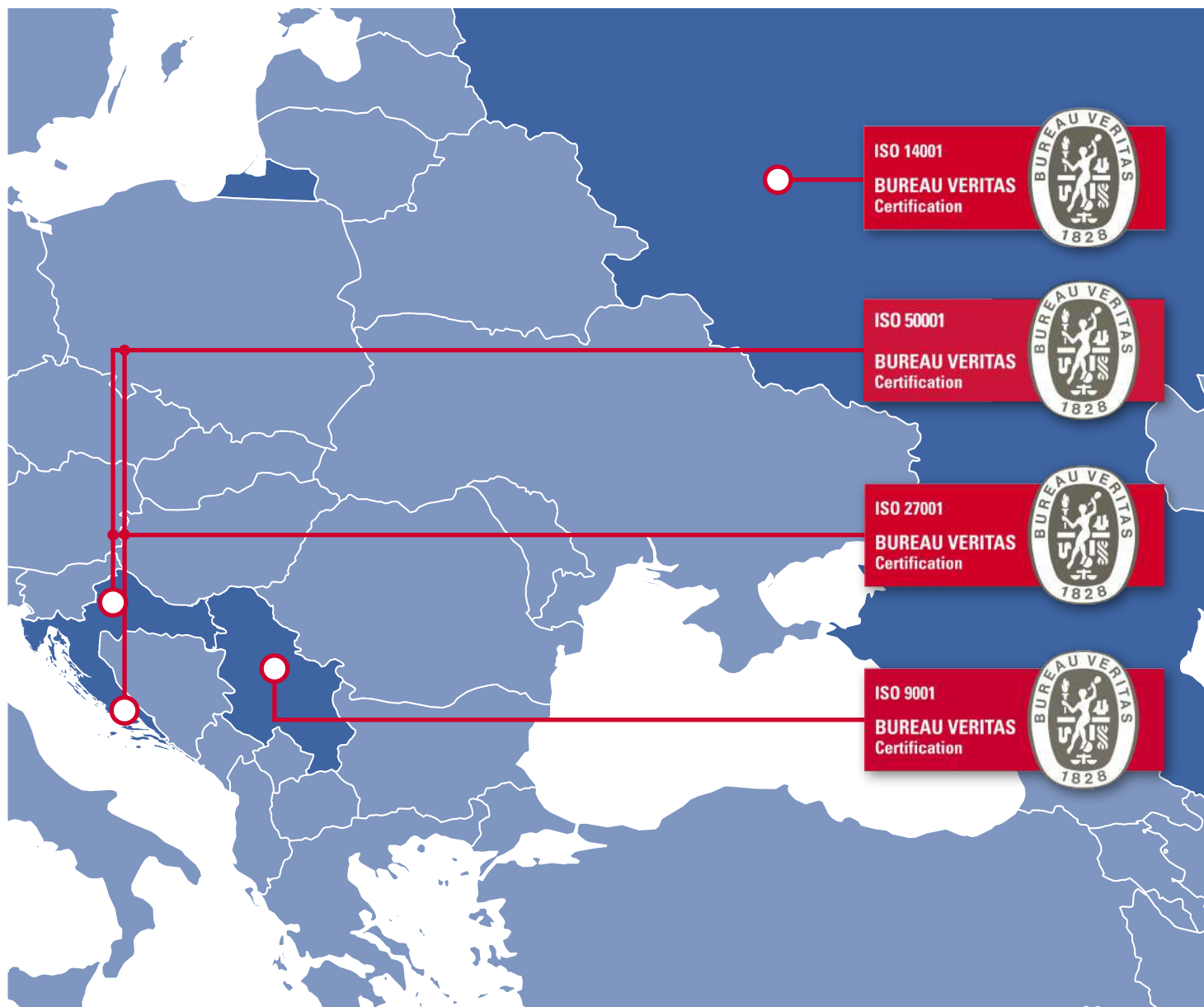

## Mišljenje komisije UV-a HR PSOR-a o Izvještaju o održivosti AD Plastik Grupe za 2016. godinu

Nezavisna komisija upravnog vijeća HR PSOR-a proučila je novo Izvješće o održivosti AD Plastik Grupe za 2016. godinu. Ovo je četvrto izvješće o održivosti AD Plastik Grupe koje objedinjuje sve najvažnije podatke poslovanja kao i sve najvažnije nefinancijske utjecaje prikazane korištenjem Smjernica za izvještavanje o održivosti Globalne inicijative za izvještavanje GRI – verzije G4. Potvrđujemo da je izvješće koje je pred nama zadovoljilo zahtjeve sržne opcije izvještavanja. Izvješće svojim sadržajem, količinom informacija te obradom tema značajnih za postizanje ciljeva kompanije i upravljanje njezinim utjecajima predstavlja sveobuhvatan i iscrpan izvor informacija o ključnim utjecajima.

Ovogodišnje izvješće ponovo nas je iznenadilo napretkom koji je prisutan u AD Plastik Grupi. Struktura izvješća precizno prati smjernice GRI, što izvješće čini preglednim i lako čitljivim. Uz to, informacije su razumljive i format pristupačan te je čitanje i informiranje o aktivnostima kompanije jednostavno.

Uz format izvještaja, pratimo napredak i u poslovanju AD Plastik Grupe, a jednako tako i u politici održivosti. Posebno bismo istaknuli ulaganje u istraživanje i razvoj kao jednu od temeljnih pretpostavki održivog razvoja. Bez kontinuiranih napora uloženi u unapređenje proizvoda i potrošnju energije i materijala, poduzeće neće moći dati adekvatan doprinos održivom razvoju. Upravo u naporima koje Grupa ulaže u istraživanje i razvoj prepoznajemo istinsko opredjeljenje održivosti. Ovdje treba dodati i vrlo konkretne pokazatelje koji su dokaz napretku koji proizlazi iz ovih napora. AD Plastik evidentira

pad potrošnje energije prema potrošnji materijala, kao i pad emisija stakleničkih plinova prema kilogramu proizvoda. Također je vidljivo značajno smanjenje emisija zagađivača zraka, posebice NO<sub>2</sub>, SO<sub>2</sub>, CO, VOC i drugih te je također zabilježeno smanjenje u nastanku opasnog i neopasnog otpada.

Osim napora prema kontinuiranom tehnološkom napretku za održivost, kompanija ulaže i u napredak povezan sa svojim društvenim utjecajima. Izvješće prikazuje dobru praksu u omjeru lokalnih dobavljača u odnosu na strane koji je u stalnom porastu u svim zemljama i na svim proizvodnim lokacijama koje su dio ovog izvješća. Odgovorno upravljanje i uvažavanje potencijala koji su prisutni na svim lokacijama vidljiv je iz prihvaćanja i kopiranja dobrih inicijativa koje ne dolaze nužno iz centrale. Tako je u protekloj godini preuzeta dobra praksa iz Rusije koja uvodi nagrađivanje dobrih ideja zaposlenika AD Plastik Grupe.

Dobra praksa i naponi koje AD Plastik ulaže u unapređenje svoji utjecaja, ali i odlični poslovni rezultati prepoznati su i od šire stručne i društvene zajednice, što pokazuju brojne nagrade koje je kompanija dobila u izvještajnom periodu.

Podržavamo napore AD Plastika u nastavku razvoja odnosa s dionicima i stvaranja partnerskih odnosa i dvosmjerne komunikacije koja može biti samo rezultat dugoročnih i predanih napora. AD Plastik ovdje pokazuje napredak, no vidljiv je također i dodatan prostor za unapređenje ovih odnosa.

Predložili bismo za slijedeće izvješće da se prikaže više podataka i informacija koje se bave detaljnijim prikazom zaštite ljudskih prava i politike raznolikosti u odnosu na podatke o upravljanju. Predlažemo prikaz politika i modela koji aktivno osiguravaju mehanizme zaštite ljudskih prava i poticanja raznolikosti i jednakih mogućnosti u AD Plastik Grupi, posebno znajući da postoje specifičnosti u odnosu na zaštitu prava manjinskih skupina s obzirom na raznolikost lokacija na kojima kompanija posluje.

Pohvaljujemo sadržaj izvješća koje je pred nama jer ono prikazuje napredak u samom sadržaju i formatu izvještavanja, no još je važnije da ono prikazuje napredak AD Plastik Grupe u upravljanju nefinancijskim utjecajima poduzeća. Nadamo se kako će ovaj trend napretka biti prisutan i u godinama koje su pred nama.

**Nezavisna komisija Upravnog vijeća HR PSOR-a**

***Your needs. Our drive.***

Solin, srpanj 2017. godine

[www.adplastik.hr](http://www.adplastik.hr)

