

# 2015

## IZVJEŠTAJ O ODRŽIVOSTI

prema G4 smjernicama za izvještavanje o održivosti  
Global reporting initiative (GRI), Sržna opcija



## O izvještaju

Jedan od preduvjeta za sudjelovanje u nabavnom lancu svjetskih proizvođača automobila poštivanje je visokih standarda očuvanja okoliša i održivosti poslovanja. Izdavanjem trećeg po redu "Izveštaja o održivosti", želimo istaknuti koliko je podizanje razine društvene odgovornosti važan segment u poslovanju AD Plastik Grupe. Na ovaj način nastavljamo poticati i razvijati dvosmjernu komunikaciju prema svim svojim dionicima, potpuno svjesni svoje uloge i odgovornosti prema društvu i okruženju u kojem poslujemo.

### Prikaz preko cijelog zaslona (Full screen mode)

PDF je postavljen za prikaz preko cijelog zaslona. Ako ne želite prikaz preko cijelog ekrana, pritisnite Esc (escape) kako biste ponovo vidjeli alatnu traku.



Razmislite o okolišu prije ispisa materijala.

## Sadržaj

### O nama

- 4 Izjava predsjednika Uprave
- 5 AD Plastik Grupa
- 6 Istraživanje i razvoj
- 7 Tehnologije
- 8 Proizvodi
- 11 Države u kojima poslujemo
- 12 Vlasnička struktura
- 13 Korporacijska matrica
- 14 Pregled tržišta i kupaca
- 16 Pregled 10 najvećih dioničara
- 17 Prihodi od prodaje po tržištima
- 17 Pregled prihoda po lokacijama
- 18 Zaposlenici
- 20 Dobavljački lanac
- 22 Obveze prema vanjskim inicijativama
- 23 Identificirani materijalni aspekti i granice
- 24 Dionici
- 29 Profil izvještaja
- 30 Upravljanje
- 34 Etika i integritet

### Ekonomija

- 36 Ekonomski pokazatelji

### Okoliš

- 39 Okoliš
- 40 Materijali
- 41 Energija
- 43 Voda
- 44 Emisije
- 49 Otpadne vode i otpad
- 50 Izdaci i ulaganja u zaštitu okoliša
- 51 Procjena dobavljača u pogledu utjecaja na okoliš

### Društvo

- 53 Zapošljavanje
- 57 Zdravlje i sigurnost na radnom mjestu
- 58 Obuka i obrazovanje
- 59 Nagrađivanje
- 61 Različitost i jednake mogućnosti
- 63 Ljudska prava
- 64 Društvo

### United Nation Global Compact Communication on Progress

- 68 Komparativna tablica pokazatelja GRI-a i Global Compacta

### Prilozi

- 71 Ostvareni zadaci za 2015. godinu
- 71 Zadaci za 2016. godinu
- 72 Mišljenje komisije UV-a HRPSOR-a



## Izjava Predsjednika Uprave



Poštovani dionici,

zadovoljstvo mi je predstaviti Vam treći po redu Izvještaj o održivosti AD Plastik Grupe za 2015. godinu. Pripremljen je prema G4 smjernicama za izvještavanje o održivosti Globalne inicijative za izvještavanje (*Global Reporting Initiative - GRI*). Većina aspekata prikazana je kao konsolidirani podaci na razini Grupe, dok je dio aspekata zbog lakšeg praćenja kretanja i usporedbe, prikazan posebno za svaku članicu AD Plastik Grupe.

Kako bi uopće sudjelovali u nabavnom lancu automobilske industrije, zadovoljavanje iznimno visokih standarda kvalitete, očuvanja okoliša i održivog poslovanja osnovni su preduvjeti za ostvarivanje suradnje. Stoga ne čudi kako je održivo poslo-

vanje jedna od ključnih sastavnica poslovne i razvojne politike naše kompanije.

Unatoč izazovima na tržištu i teškom gospodarskom okruženju, posebice složenoj i zahtjevnoj situaciji u Rusiji, u 2015. godini ostvarili smo zadane ciljeve iz ekonomskog, ali i iz ostalih aspekata održivog razvoja.

Izvještajno razdoblje obilježio je početak promjena unutar kompanije, a naša prva zadaća je imati zadovoljne i motivirane zaposlenike. Stoga smo sustavno radili na poboljšanju interne komunikacije, edukaciji zaposlenika, uspostavljanju kvalitetnog sustava nagrađivanja i motivaciji. Ulaganje u naše zaposlenike i njihova stručna znanja, prepoznavanje i nagrađivanje njihovog truda i rada, informiranost, motiviranost, zdravlje i sigurnost jako su važne komponente našeg rada. Stoga smo uveli novi sustav nagrađivanja, poboljšali informiranost i komunikaciju s našim zaposlenicima, uložili znatno više resurse u edukaciju i njihovo obrazovanje. Započeli smo i suradnju sa sveučilištima u cilju edukacije, stjecanja stručnih praksi i zapošljavanja mladih kadrova.

Cilj nam je razvijati uspješnu i dugoročnu suradnju sa svim našim dionicima pa tako stalno pronalazimo i modificiramo načine za uspostavljanje kvalitetnije komunikacije i odnosa. Kontinuirano radimo na unaprijeđenju razvoja i kvalitete naših proizvoda sukladno zahtjevima tržišta na kojem poslujemo, a na zadovoljstvo svih naših dionika. Značajne resurse ulažemo u istraživanje i razvoj kako bismo bili ukorak s konkurencijom. Prirodni ili djelomično prirodni materijali koji se mogu reciklirati, smanjenje potrošnje goriva konačnog proizvoda i samim time emisija štetnih plinova, imperativ su u današnjem automobilu svijetu.

Među visokim prioritetima u našem poslovanju izgradnja je partnerskih odnosa s našim kupcima, što znači prije svega sudjelovanje u svim fazama stvaranja novih projekata.

U proteklom periodu sudjelovali smo na više stručnih i gospodarskih konferencija i okruglih stolova u cilju promoviranja industrije kojoj pripadamo, ali ujedno ukazivanja na probleme i rješenja problema izvoznika i gospodarstvenika u okruženjima u kojima poslujemo.

Izvještaj koji je pred Vama namijenjen je svim dionicima AD Plastik Grupe, našim zaposlenicima, partnerima, kupcima, dobavljačima, dioničarima, investitorima, kreditorima i svima onima koje zanima naše poslovanje kao društveno odgovornog poslovnog subjekta. U svakodnevnom poslovanju trudimo se ponašati društveno odgovorno i kvalitetno upravljati svim našim procesima. Sigurni smo kako će naši pomaci biti zamijećeni. Zadovoljni smo ostvarenim, ali svoju smo ljestvicu postavili visoko, jer želimo kontinuirano raditi na doprinosu naše kompanije svijetu koji nas okružuje. Kako bismo ostvarili željene ciljeve po pitanju održivog poslovanja, važno nam je mišljenje svih pojedinaca i skupina koje zanima naš rad. Želimo ostvariti dvosmjernu komunikaciju i zato nam je Vaša procjena Izvještaja o održivosti iznimno važna, kako bismo bili bolji na zajedničko zadovoljstvo.

Marinko Došen  
predsjednik Uprave

## AD Plastik Grupa

AD Plastik Grupa multinacionalna je kompanija s više od tri deset godina iskustva u svijetu auto industrije koja ima osam proizvodnih lokacija u četiri zemlje.

Vodeća je kompanija za razvoj i proizvodnju komponenti za interijere i eksterijere automobila u Hrvatskoj i jedna od vodećih u Istočnoj Europi. Osim tvornica u Hrvatskoj na lokacijama Zagreb i Solin, gdje je i sjedište kompanije, AD Plastik Grupa ima tvornice u Srbiji, Rusiji i Rumunjskoj.

Tridesetogodišnja prošlost i opstanak na zahtjevnom automobilskom tržištu, potvrda su kvalitete poslovanja koja se zasniva

na tradiciji, znanju, kapacitetima, iznimnoj stručnosti i predanom radu svakog pojedinca. Suradnja s kupcima odvija se od rane faze razvoja do finalnog proizvoda, pri čemu se koriste suvremeni alati i tehnike te se primjenjuju specifična stručna znanja, vještine i iskustvo. Kontinuirano ulaganje u razvoj i unaprjeđenje tehnologija te održavanje visoke kvalitete i konkurentnosti proizvoda i usluga, osnovni su preduvjeti za opstanak i razvoj kompanije.

Unaprjeđenjem proizvodnje smanjuje se potrošnja resursa i samim time bolje se iskorištava energija i materijali kako bi se

smanjio utjecaj na okoliš, čime se povećava i konkurentnost proizvoda.

Proizvođači automobila, ali i svi njihovi dobavljači, svjesni su svoje odgovornosti prema okolišu i stoga se stalno radi na razvoju i unaprjeđenju materijala i proizvoda. To je jedan od preduvjeta za opstanak u prestižnom lancu svjetskih proizvođača automobila kojem AD Plastik Grupa pripada. Poštivanje visokih standarda kvalitete i konkurentnosti, praćenje svjetskih trendova i razvoja tržišta te kontinuirano ulaganje u jačanje okolišnih standarda i kriterija, ono je što kompaniju čini drugačijom i na čemu temelji svoju prednost u odnosu na konkurenciju.



## Istraživanje i razvoj

### Značaj i aktivnosti istraživanja i razvoja

Dinamično tržište automobilske industrije stalno traži napredne proizvode, jer na taj način proizvođači automobila ostvaruju prednost nad konkurentima, povećavaju prodaju i profit. Stoga je iznimno važno pratiti trendove, ponuditi kupcima slična ili bolja rješenja, a istraživačke i razvojne aktivnosti moraju biti

minimalno jednako kvalitetne i intenzivne kao kod konkurencije.

AD Plastik Grupa ulaže znatne resurse u istraživanje i razvoj, kao temelj budućnosti i rasta kompanije i upravo stoga je danas pouzdan i stabilan partner za gotovo sve globalne proizvođače automobila.

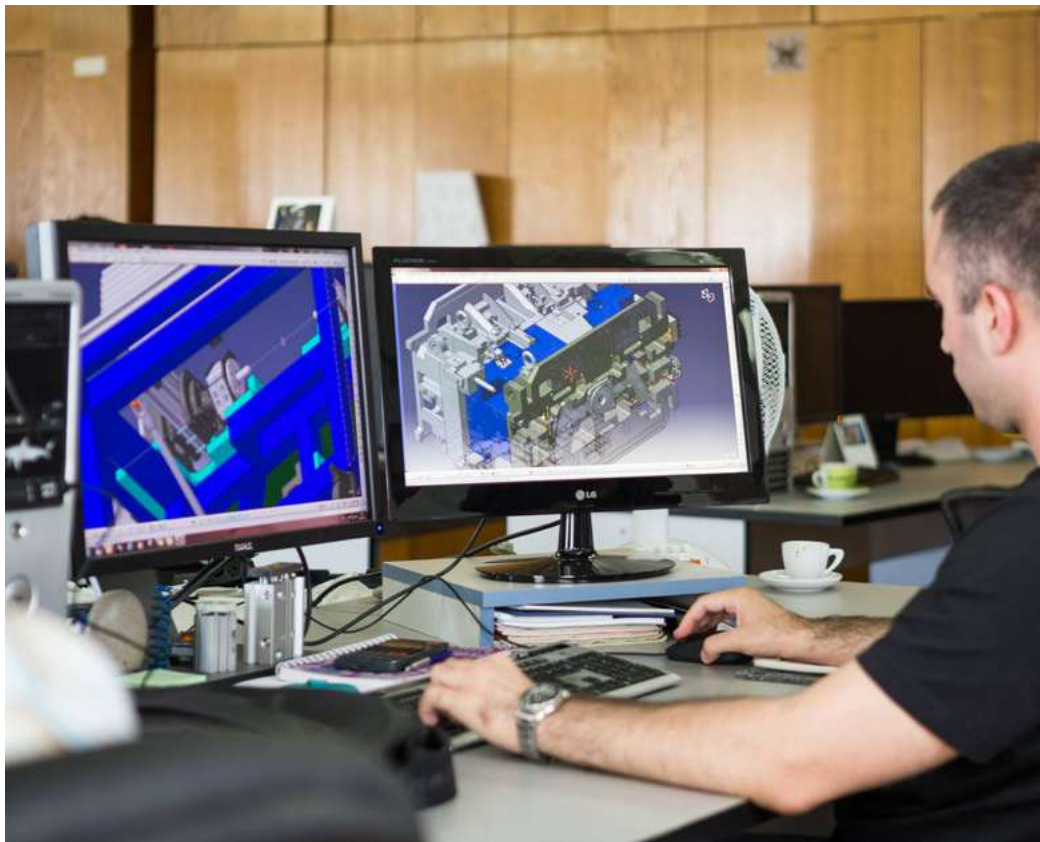

### Ekologija

Emisije štetnih plinova globalni su problem pa se posljednjih godina proizvode automobili koji imaju nisku emisiju štetnih plinova, a trend smanjenja ubrzano teži nultoj emisiji. Kako bi se dostigao željeni cilj, nužno je smanjiti masu automobilima budućnosti pa je tako već danas prioritet izbor takozvanih laganih materijala pri čemu se radi na poboljšanju voznih

karakteristika. Masa vozila smanjuje se kroz utjecaj na masu svake pojedine komponente, posebice u dijelovima interijera ili eksterijera vozila. AD Plastik Grupa spremna je odgovoriti novim zahtjevima tržišta kroz istraživanje novih i laganih materijala te razvoj laganih komponenti.

## Istraživanje i razvoj (nastavak)

### Kompozitni materijali

Poseban značaj u smanjenju mase vozila imaju komponente izrađene od kompozitnih sendvič ploča. Naši stručnjaci vrše istraživanja na ovim materijalima za izradu dijelova interijera, a u budućnosti i eksterijera vozila. Pjenasti i višeslojni materijali imaju veliki potencijal za smanjenje mase postojećih proizvoda pa tako AD Plastik Grupa usvajanjem novih procesa i tehnika proizvodnje stalno unaprjeđuje svoje proizvode.

Već sada imamo u ponudi komponente iz laganih materijala kao što su komponente od netkanih tekstila za interijere i eksterije-



re. Netkani tekstili i komponente izrađene od njih, predmet su istraživanja vrijednih inženjera i jedan od važnijih ciljeva je napredovanje kompanije u ovom segmentu. Prateći trendove razvoja ovih materijala u automobilskoj industriji, AD Plastik Grupa može ponuditi inovativna rješenja svojim kupcima. Netkani tekstili imaju izvrsna izolacijska svojstva, kao i sendvič ploče iz pjenastih materijala za izradu krova interijera koje Grupa trenutno proizvodi za električno vozilo Smart.



### Recikliranje materijala

U cilju zaštite okoliša, u skoroj budućnosti svaki dio automobila koji je završio svoj životni vijek treba biti iskoristiv kao sirovina za proizvodnju. Zbog toga je iznimno značajna supstitucija postojećih materijala novim reciklabilnim materijalima u čemu posebnu ulogu imaju prirodni materijali. Istraživanja prerade prirodnih „zelenih“ materijala AD Plastik Grupa prepoznala je kao važan element poslova-

nja. Mnogi dijelovi se već danas proizvode s određenim postotkom prirodnih materijala, što smanjuje negativan utjecaj na okoliš zbog mogućnosti ponovnog korištenja. Razvojna smjernica kompanije je kroz istraživanje i razvoj klijentima ponuditi proizvod koji će im osigurati prednost u odnosu na konkurenciju. Takva poslovna politika garancija je uspješnosti i dugovječnosti.

Tehnologije koje AD Plastik Grupa koristi u svom poslovanju su: injekcijsko prešanje, bojanje, netkani tekstil, termooblikovanje, ekstruzija i puhanje.



## Primjeri proizvoda - eksterijer

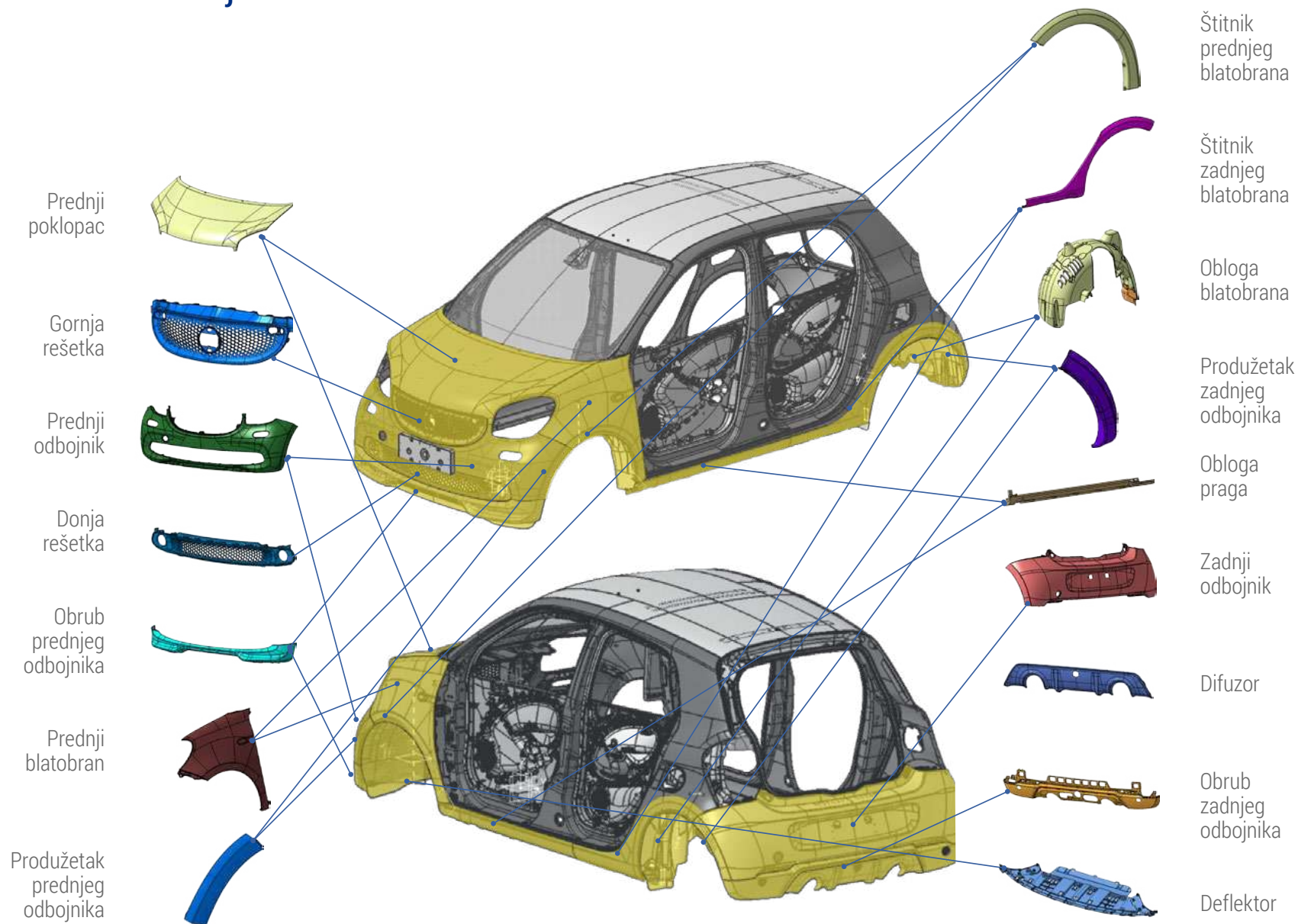



## Primjeri proizvoda - interijer

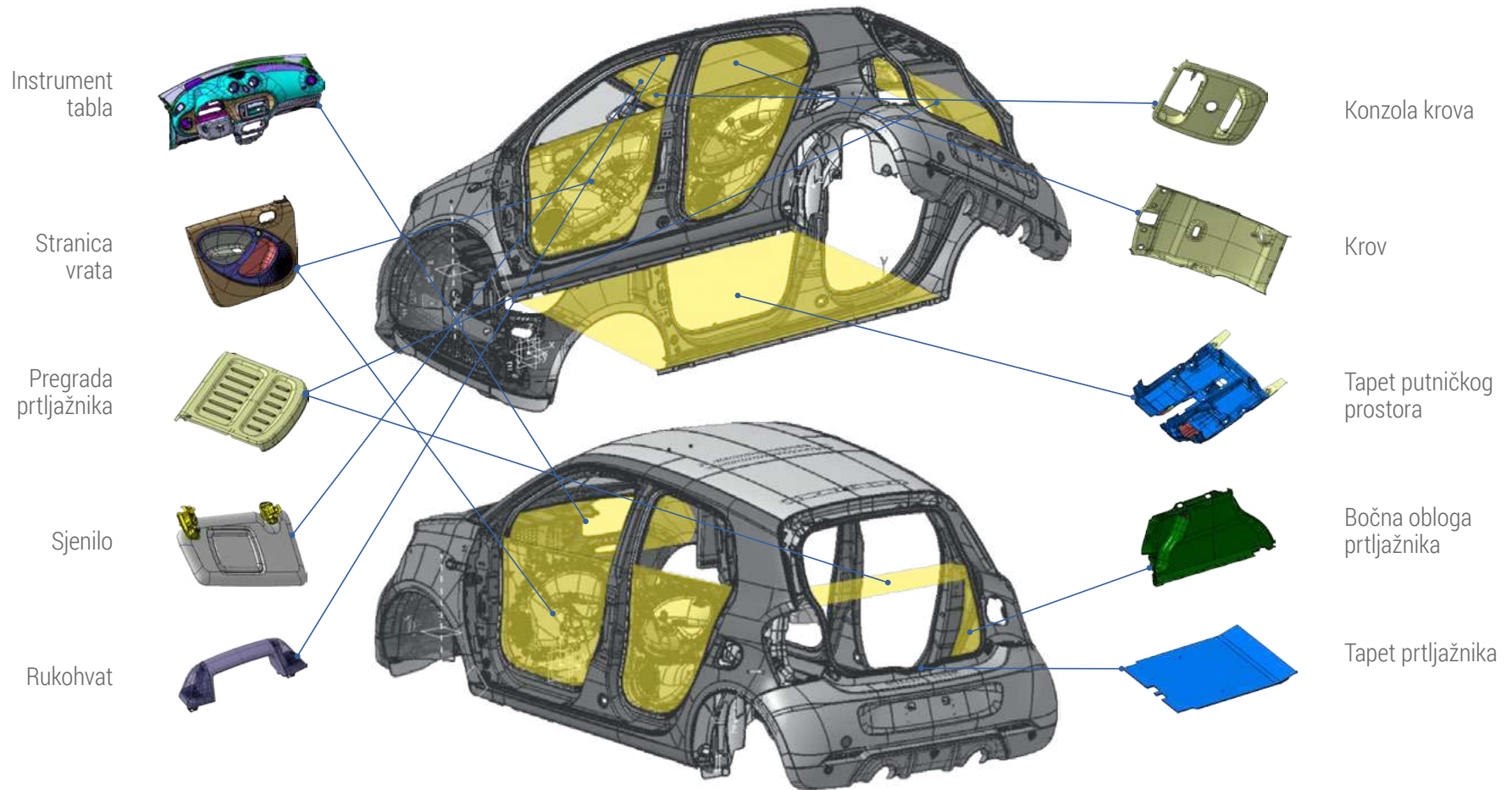

## Primjeri proizvoda - sustav brtvi

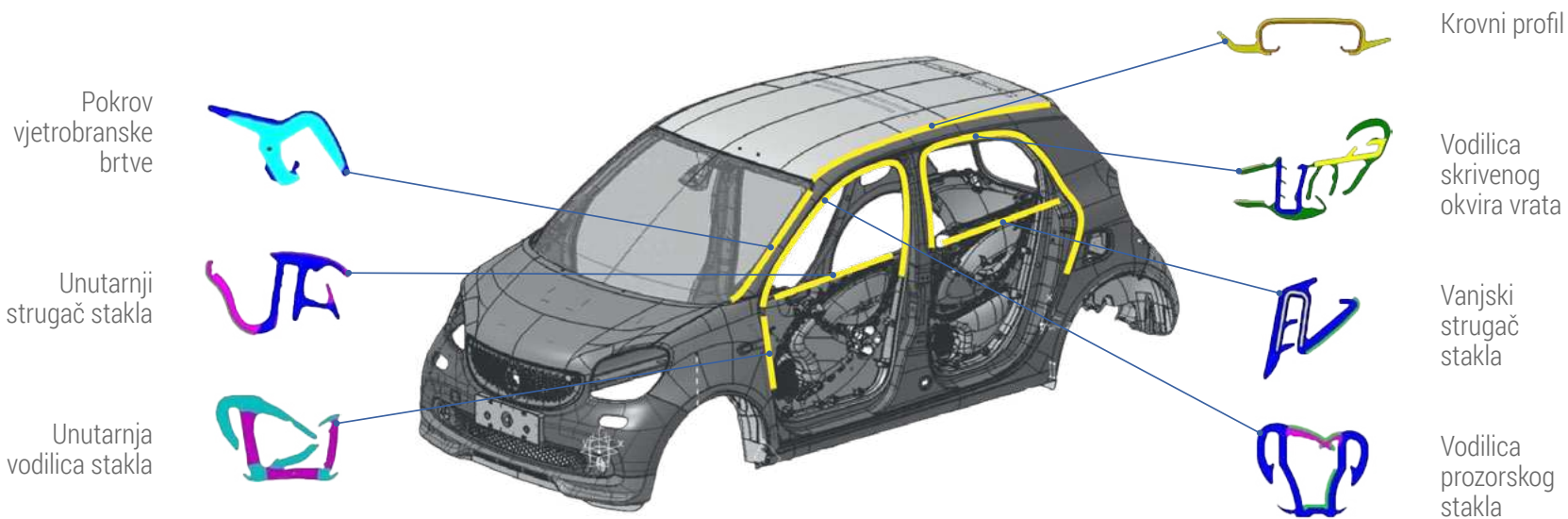

**1 AD Plastik ..... Solin, Hrvatska**

- sjedište, istraživanje i razvoj
- zaposlenici..... 638
- površina objekata .....26 618 m<sup>2</sup>



**2 AD Plastik ..... Zagreb I, Hrvatska**

- zaposlenici.....413
- površina objekata .....24 136 m<sup>2</sup>



**3 AD Plastik .... Zagreb II, Hrvatska**

- zaposlenici.....152
- površina objekata ..... 7 336 m<sup>2</sup>



**4 ADP..... Mladenovac, Srbija**

- zaposlenici..... 169
- površina objekata .....13 952 m<sup>2</sup>



**5 AD Plastik Kaluga ..... Rusija**

- zaposlenici..... 225
- površina objekata .....8 524 m<sup>2</sup>



**6 AD Plastik ..... Vintai, Rusija**

- zaposlenici..... 520
- površina objekata ..... 24 500 m<sup>2</sup>



## Sjedište organizacije AD Plastik d.d., Matoševa 8, Solin



**7 FADP.....Luga, Rusija**

- Joint Venture
- AD Plastik ..... 40 %

**JV**

**8 EAPS..... Mioveni, Rumunjska**

- Joint Venture
- AD Plastik ..... 50 %

**JV**

## Vlasnička struktura

AD Plastik d.d. (matica) dioničko je društvo osnovano u Republici Hrvatskoj i upisano u sudski registar Trgovačkog suda u Splitu pod brojem MBS 060007090, OIB 48351740621.

Temeljni kapital AD Plastik d.d. iznosi 419.958.400 HRK, a podijeljen je na 4.199.584 dionice nominalne vrijednosti 100,00 HRK. Dioničari su pravne i fizičke osobe iz Hrvatske i inozemstva, koji svoje interese ostvaruju putem Glavne skupštine i Nadzornog odbora u skladu sa zakonodavstvom Republike Hrvatske.

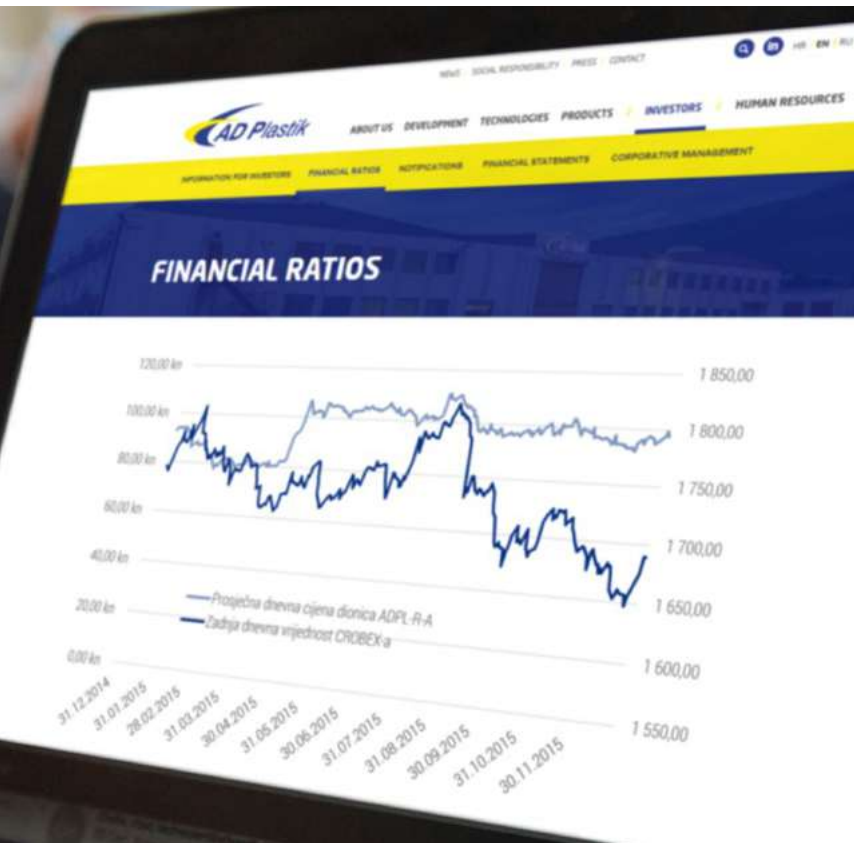

30,00%

OA0 Holding, Rusija



OA0 Holding, Rusija	30,00%
Mirovinski fondovi	19,46%
Mali dioničari	20,28%
Menadžment i zaposlenici	16,01%
Drugi institucionalni investitori	14,25%

Mirovinski fondovi

Menadžment i zaposlenici

Drugi institucionalni investitori

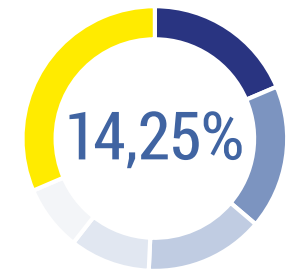
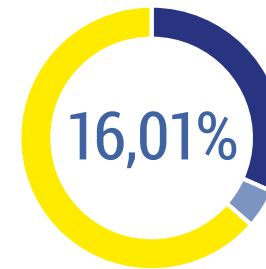
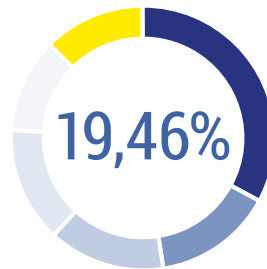

Raiffeisen OMF kategorija B	6,42%
PBZ CO OMF kategorija B	2,85%
Kapitalni fond	2,78%
Erste Plavi kategorija B	2,75%
AZ OMF kategorije B	2,24%
Ostali	2,42%

ADP ESOP	5,07%
AD Plastik d.d.	0,76%
Ostali	10,18%

PBZ d.d. / State street client	2,65%
Erste bank / Zbirni skrbnički račun	2,51%
Zaba / State street bank	2,07%
PBZ d.d. / Skrbnički zbirni račun	1,40%
ZABA / ZB Aktiv	1,14%
Ostali	4,48%

# Korporacijska matrica

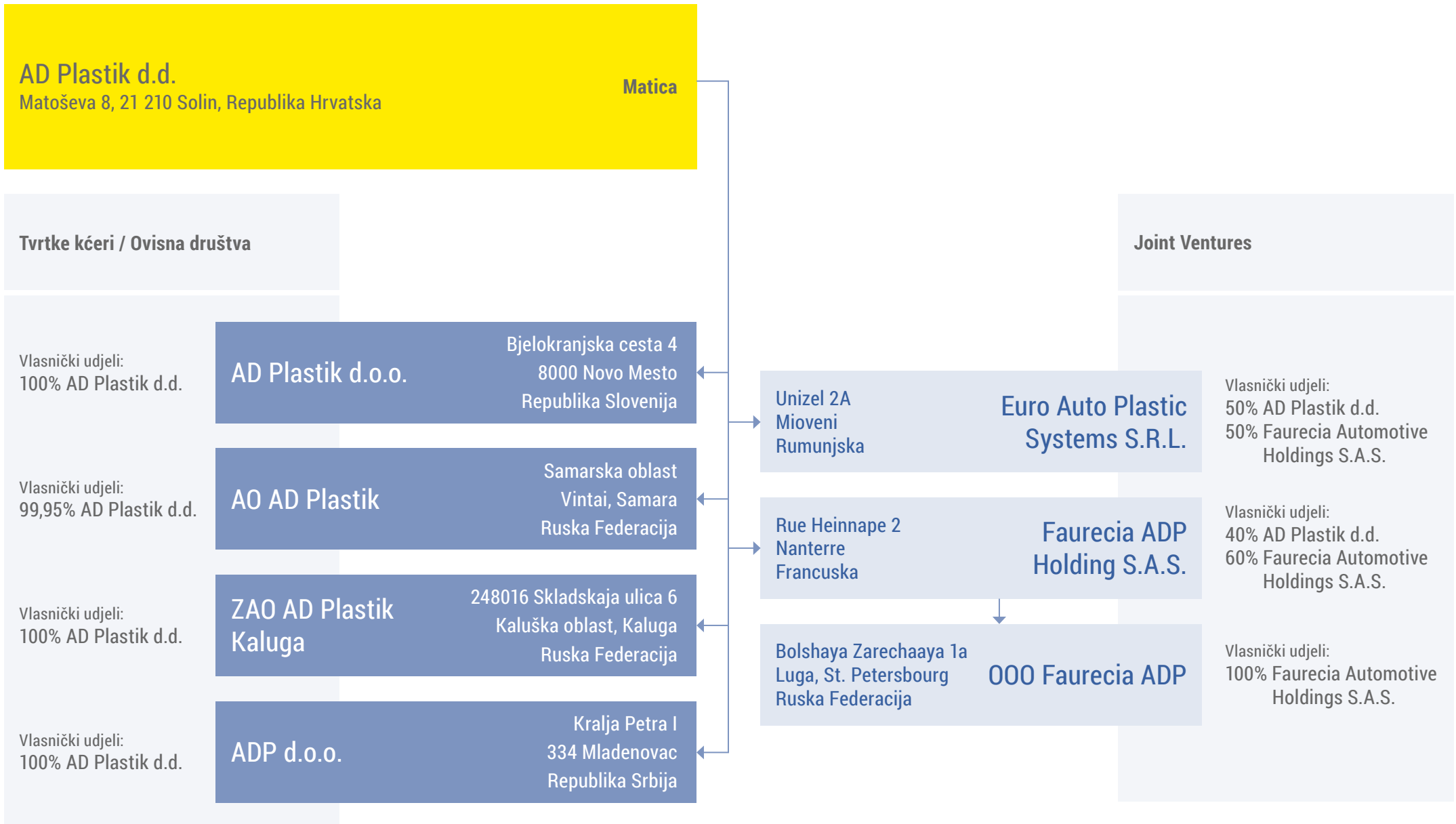

## Pregled tržišta i kupaca

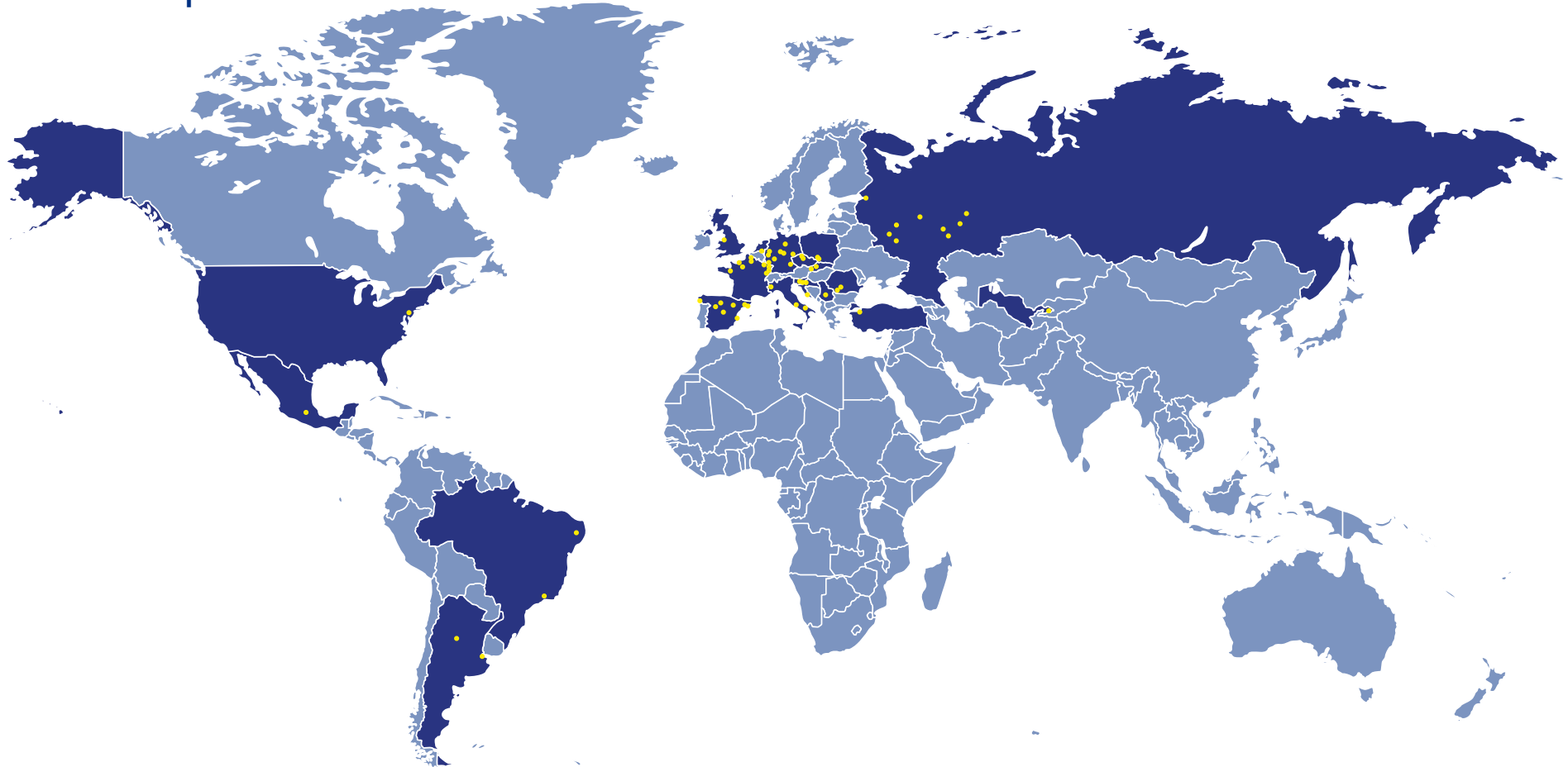

### Argentina

- Córdoba
- Buenos Aires

### Brazil

- Pernambuco
- Porto Real

### Češka

- Kolín
- Mladá Boleslav

### Francuska

- Batilly
- Douai
- Hambach
- Mulhouse
- Poissy
- Rennes
- Sandouville
- Sevelnord

### Njemačka

- Sochaux
- Bochum
- Cologne
- Eisenach
- Kassel
- Mosel
- Regensburg
- Ruesselsheim

### Italija

- Saarlouis
- Wolfsburg
- Cassino
- Melfi
- Mirafiori

### Meksiko

- Cuautitlán

### Poljska

- Gliwice
- Tychy

### Rumunjska

- Craiova
- Mioveni

### Rusija

- Izhevsk
- Kaluga

- Moscow
- Naberezhnye Chelny
- Nizhny Novgorod
- Saint Petersburg
- Togliatti
- Ulyanovsk

### Srbija

- Kragujevac

### Slovačka

- Bratislava
- Trnava

### Slovenija

- Ljubljana
- Novo Mesto

### Španjolska

- Barcelona
- Madrid
- Palencia
- Valencia
- Valladolid
- Vigo
- Zaragoza

### Turska

- Bursa

### UK

- Ellesmere Port

### SAD

- Detroit

### Uzbekistan

- Asaka

## Pregled tržišta i kupaca (nastavak)

Europa + Srbija	
Kupac	Prodajna tržišta
FCA	Srbija, Italija, Poljska
Ford	Španjolska, Njemačka, Rumunjska, Rusija
Grupo Antolin	Slovenija
Hella	Slovenija
PSA	Francuska, Španjolska, Češka, Slovačka, Argentina, Brazil, Kina, Rusija
Reydel	Slovenija, Francuska
RSA	Slovenija, Francuska
VW	Njemačka
Webasto	Njemačka, Slovačka

Euro APS, JV Rumunjska	
Kupac	Prodajna tržišta
Dacia	Rumunjska

Rusija	
Kupac	Prodajna tržišta
AvtoVaz	Rusija
Ford	Rusija
GM-VAZ	Rusija
Nissan	Rusija
PCMA (Peugeot Citroen Mitsubishi Automotive)	Rusija
Renault	Rusija
VAZ	Rusija

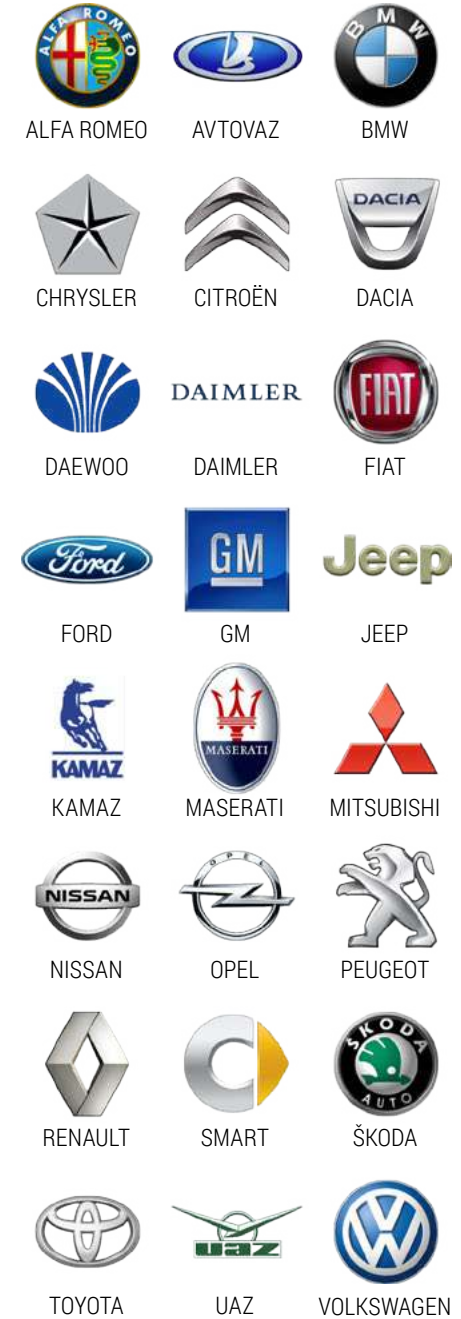

## Pregled 10 najvećih dioničara na dan 31.12.2015.

Vlasnik / nositelj računa	Stanje	%
OA0 HOLDING AUTOKOMPONENTI	1.259.875	30,00
HYPO ALPE-ADRIA-BANK d.d. / RAIFFEISEN OMF - KATEGORIJE B	269.462	6,42
ADP-ESOP d.o.o.	212.776	5,07
HYPO ALPE-ADRIA-BANK d.d. / PBZ CO OMF - KATEGORIJE B	119.640	2,85
HRVATSKA POŠTANSKA BANKA d.d. / KAPITALNI FOND d.d.	116.541	2,78
SOCIETE GENERALE-SPLITSKA BANKA d.d. / ERSTE PL OMF - KATEGORIJE B	115.353	2,75
PBZ D.D.	111.366	2,65
ERSTE & STEIERMARKISCHE BANK D.D.	105.349	2,51
SOCIETE GENERALE - SPLITSKA d.d. / AZ OMF - KATEGORIJE B	93.900	2,24
ZAGREBAČKA BANKA d.d.	86.777	2,07
<b>UKUPNO</b>	<b>2.491.039</b>	<b>59,34</b>

Društvo nema većinskog vlasnika, a najveći dioničar je Otvoreno dioničko društvo „Holding Auto-komponenti“ iz Sankt-Peterburga, Ruska Federacija, koje u svom vlasništvu ima 1.259.875 dionica što predstavlja 30% udjela u temeljnom kapitalu Društva. Tijekom 2015. godine nije bilo značajnijih promjena u vlasničkoj strukturi.





# Prihodi od prodaje

## Prihodi od prodaje po lokacijama

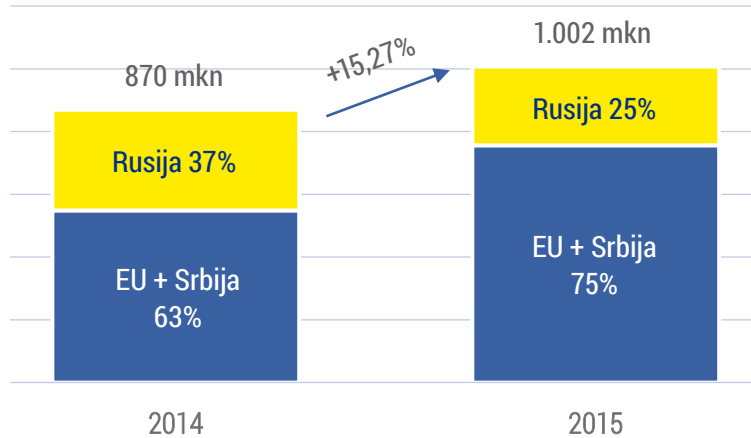

### Tržišta EU i Srbije

Na tržištu EU i Srbije u 2015. godini ostvaren je rast prihoda od 36,35% u odnosu na 2014. godinu. Rast prodaje u odnosu na prethodnu godinu rezultat je daljnjeg porasta iskoristivosti proizvodnih kapaciteta u Hrvatskoj s projektom Edison te drugim projektima za kupce PSA i Ford na lokacijama Solin i Zagreb u Hrvatskoj, kao i na lokaciji Mladenovac u Srbiji. Dodatno, u Srbiji je u odnosu na isto razdoblje prethodne godine proširen prodajni asortiman te su započele isporuke rukohvata i puhanih proizvoda za nove destinacije u Italiji i Poljskoj.

### Tržište Rusije (ovisna društva)

Ukupna proizvodnja i prodaja tvornica u Vintajju (Samara) i Kalugi namijenjena je tržištu u Rusiji. Pad ukupnog automobilskeg tržišta u Rusiji od 35,7% u 2015. godini znatno je veći od pada prodaje u našim tvornicama i to zbog manjeg pada proizvodnje proizvođača i modela automobila za koje proizvodimo. Tome moramo dodati i nove projekte čija je proizvodnja započela u ovoj godini - Renault Duster faza 2, novi Qashqai i Lada Vesta, i za sada se dobro prodaju na ruskom tržištu, te osvajanje nominacija za nove poslove Forda.

## Prihodi od prodaje po tehnologijama

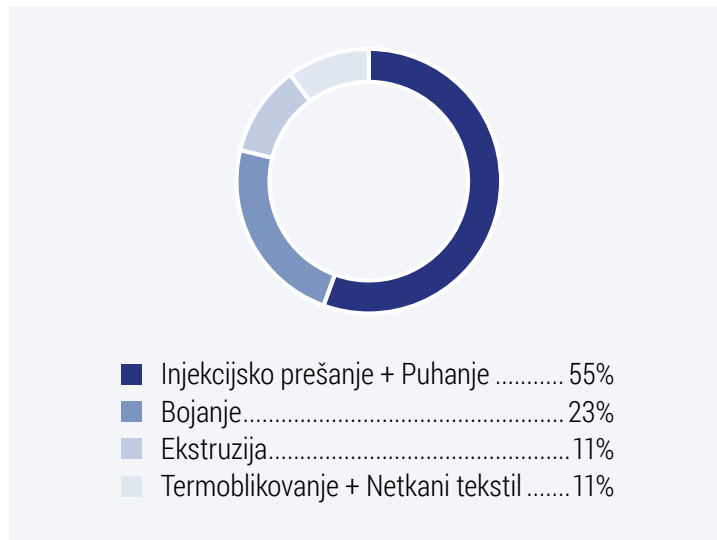

## Pregled prihoda po tržištima

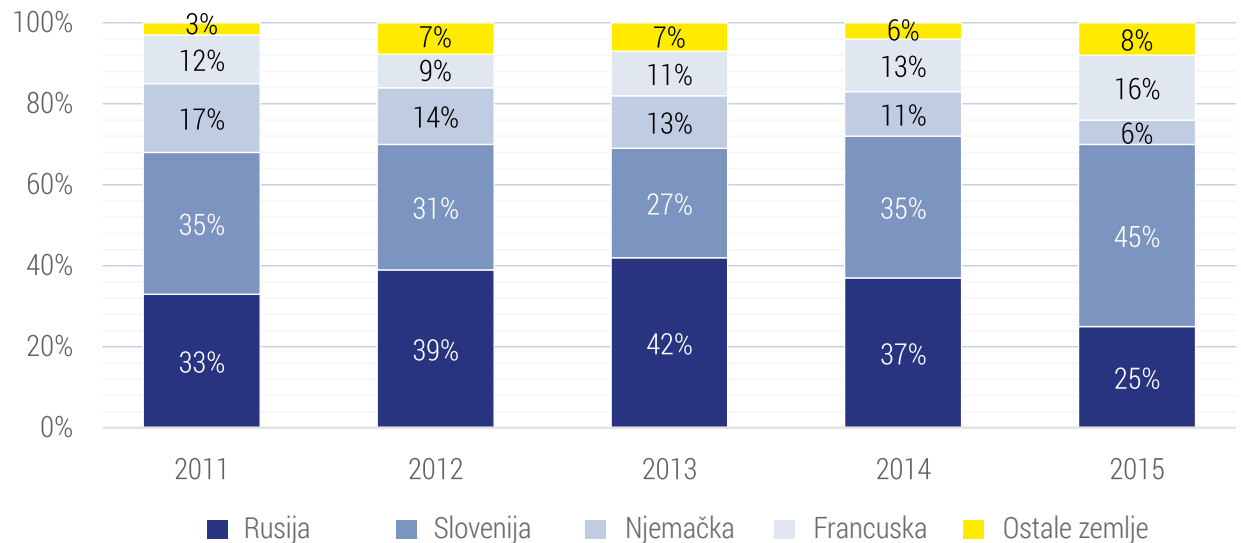

## Zaposlenici

Ključ uspjeha AD Plastik Grupe leži u prepoznavanju važnosti i potencijala svojih zaposlenika. U cilju optimalnog i kvalitetnog upravljanja ljudskim potencijalima unutar grupacije, svake godine izrađuje se plan zapošljavanja i individualni programi razvoja novih zaposlenika. Osnova za izradu takvog dokumenta je poslovni plan kompanije u okviru kojeg se predviđaju potrebe za novim zaposlenicima.

Pri odabiru novih zaposlenika, iznimno se cijeni motiviranost za rast i napredak, inovativnost, sklonost timskom radu i izgradnji odnosa uvažavanja i povjerenja. Ali jednako tako važne su sposobnosti, znanja i iskustvo. Rado se zapošljava mladi stručan kadar, a istovremeno se cijeni osobe s životnim i radnim iskustvom.



U navedenom izvještajnom razdoblju, kao i prethodnih godina, najviše zaposlenika AD Plastik Grupe je u Hrvatskoj. U ukupnoj strukturi zaposlenika prema spolu nije bilo značajnijih promjena u odnosu na prethodno razdoblje, a nema ni značajnijih promjena u dobnoj strukturi zaposlenika. U izvještajnom razdoblju manji je broj zapošljavanja u odnosu na prethodni period, a razlog tome je stabilna serijska proizvodnja. Također, broj ugovora na određeno vrijeme smanjio se u odnosu na prethodno razdoblje za 12%.

Broj zaposlenika prema regiji i vrsti ugovora o radu za 2015. godinu

Država	Lokacija	Neodređeno vrijeme	Određeno vrijeme	Privremeno i povremeno zapošljavanje	Sveukupno zaposleni
HR	Zagreb, Solin	779	424	2	1.203
Srbija	Mladenovac	169	0	17	169
Rusija	Kaluga	222	3	0	225
	Vintai	520	0	0	520
<b>UKUPNO</b>		<b>1.690</b>	<b>427</b>	<b>19</b>	<b>2.117</b>

Udio različitih tipova ugovora zaposlenika u 2015. godini

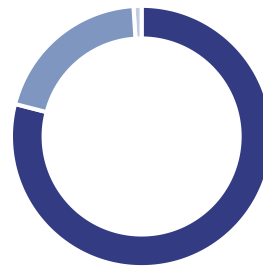

Udio zaposlenika prema državama poslovanja u 2015. godini

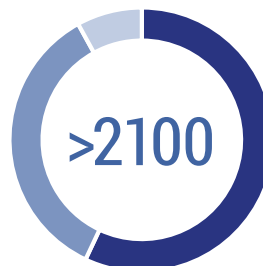

Udio zaposlenika prema tipu rada u 2015. godini

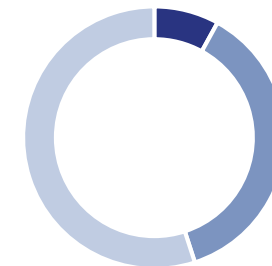

## Zaposlenici (nastavak)

S obzirom na osnovnu djelatnost kompanije, najveći broj ljudi zaposlen je u direktnoj proizvodnji, nešto manji postotak čine indirektni zaposlenici koji su podrška proizvodnji, a najmanji broj zaposlenih je u menadžmentu. Pod menadžmentom kompanije smatraju se članovi Uprave, izvršni direktori i direktori, indirektni radnici su režijski radnici i proizvodna režija, a direktni radnici su radnici u proizvodnji.



Na dan 31. prosinca 2015. godine AD Plastik Grupa zapošljavala je 2117 zaposlenika. Svi zaposlenici u Hrvatskoj i većina zaposlenika u Rusiji, točnije zaposlenici na lokaciji u Vintaiju, potpisnici su kolektivnog ugovora. Kolektivnim ugovorima sveukupno je obuhvaćeno 81,39% zaposlenika.

Dobna struktura zaposlenika za 2015. godinu

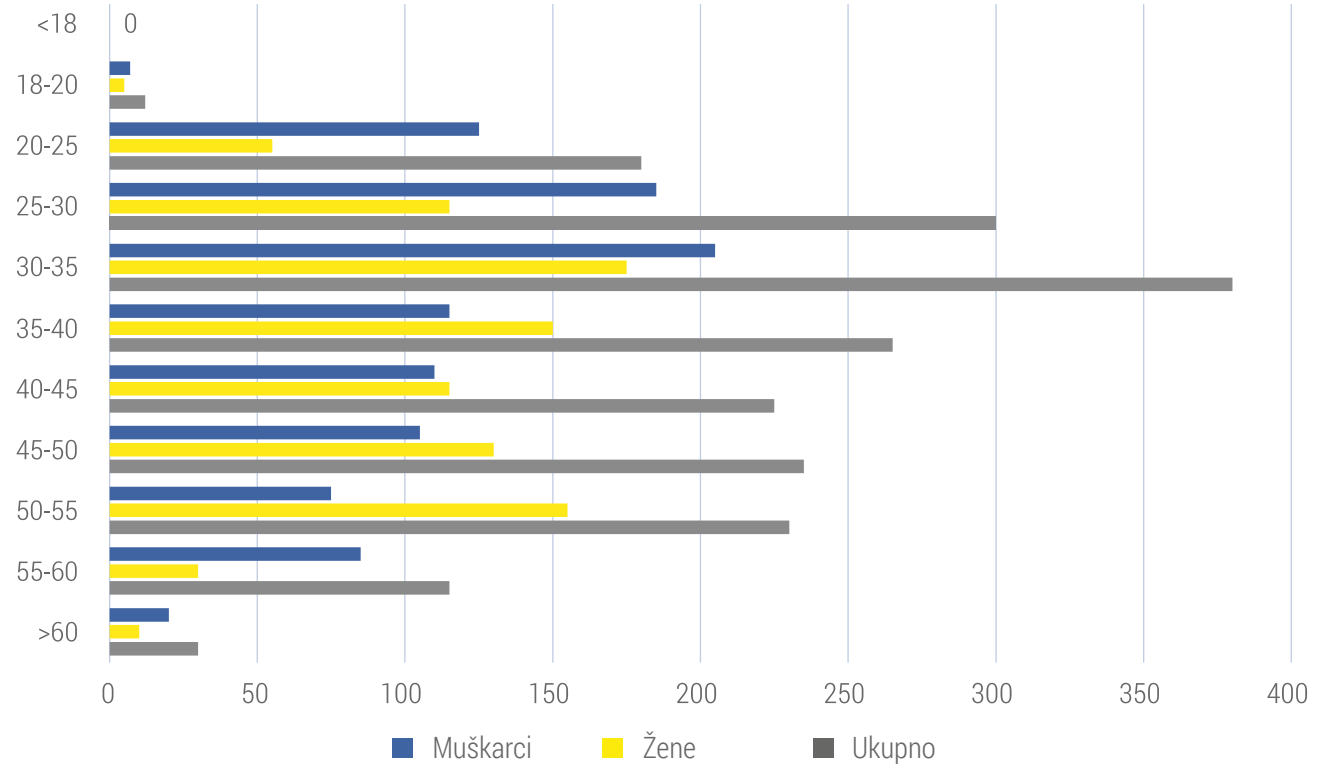

Spolna struktura zaposlenika

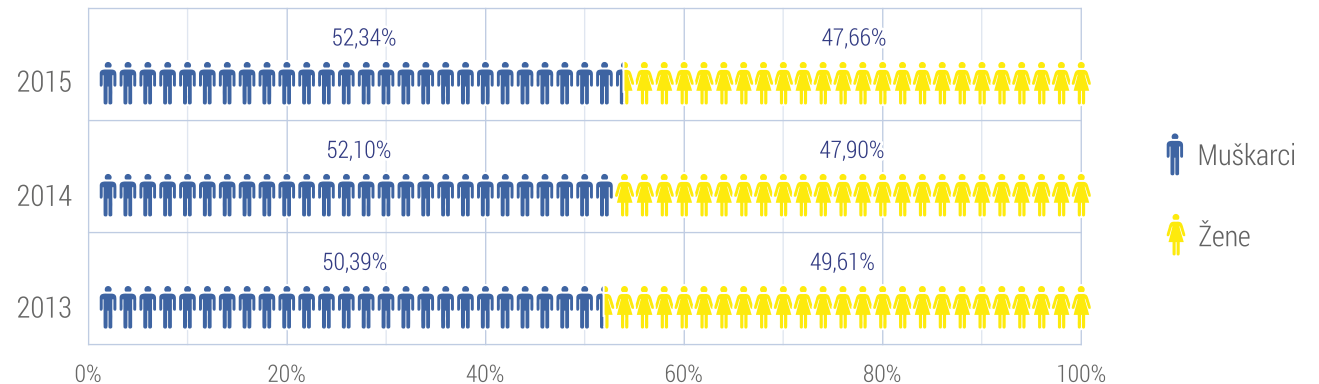

## Dobavljački lanac

Poslovanje AD Plastik Grupe uvelike ovisi o dobavljačkom lancu i njihovim performansama, jer osim financijskih učinaka oni utječu na ukupan status kompanije na automobilskom tržištu. Zajedno s dobavljačima nude svojim kupcima inovativna rješenja i poboljšane proizvode ne samo po parametrima cijene i kvalitete, nego i održivog razvoja, odnosno utjecaja na okoliš.

Svi dobavljači koji direktno utječu na kvalitetu proizvoda Grupe, podliježu propisanim pravilima izbora i nadzora dobavljača u skladu sa standardima autoindustrije. Jedan od glavnih kriterija za izbor novih dobavljača materijala i sastavnih dijelova je posjedovanje certifikata i poslovanje u skladu sa standardima ISO TS 16949 te ISO 14001.

Ukoliko dobavljači ne posjeduju navedene standarde, minimalan zahtjev je ISO 9001 koji se nadograđuje Upitnikom za samoocjenjivanje. Upitnikom su jasno definirani standardi zaštite okoliša te smjernice društveno odgovornog poslovanja. Kako bi zadržali status dobavljača AD Plastik Grupe, obvezuju se raditi na unaprjeđenju svojih sustava poslovanja s jasno definiranim planom i realnim rokovima u kojima trebaju postići navedene standarde. Provede se i redoviti auditi dobavljača kojima se utvrđuje usklađenost sa standardima i s upitnikom za samoprocjenjivanje.



## Dobavljački lanac (nastavak)

Cilj je postupno povećati broj lokalnih dobavljača, vodeći pritom brigu o zahtjevima kvalitete kupaca koji moraju biti zadovoljeni. Zbog specifičnosti industrije u kojoj posluje, nerijetko nije moguće pronaći adekvatne lokalne dobavljače. To se posebno ističe u Hrvatskoj, zemlji koja nema razvijenu autoindustriju pa samim time ni potrebne lokalne dobavljače. Kada se govori o lokalnim dobavljačima misli se na one koji se nalaze u zemljama pojedinih proizvodnih lokacija kompanije i prema kojima se vrši plaćanje u domaćoj valuti.

Iako odnos lokalnih i inozemnih dobavljača po svakoj lokaciji ide u korist lokalnih dobavljača, inozemni dobavljači imaju znatno veći financijski utjecaj iz razloga veće nabavne vrijednosti robe i usluga.

U izvještajnom razdoblju nije bilo značajnijih promjena u strukturi dobavljačkog lanca, a ukupan broj dobavljača po lokacijama bio je:

Lokalni i inozemni dobavljači

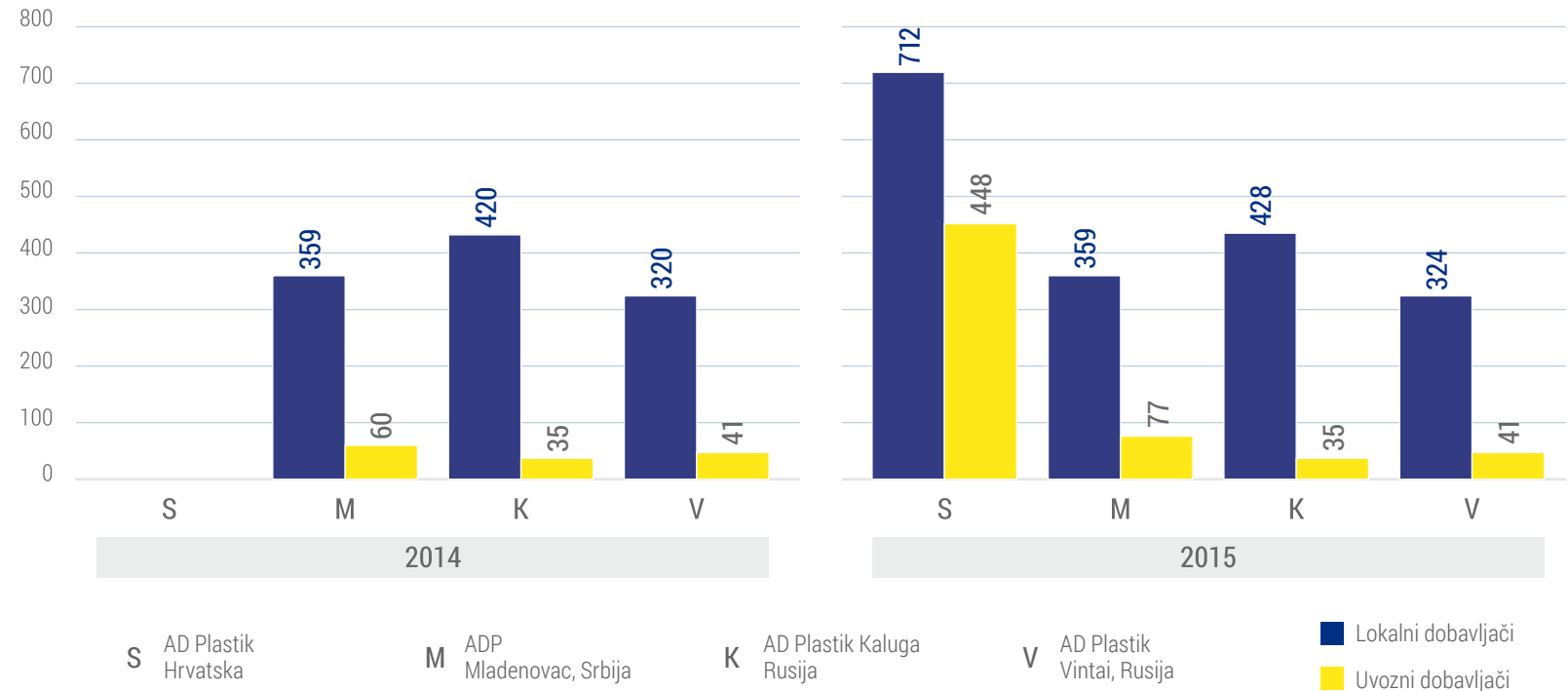

- **AD Plastik, Vintai:** 41 inozemna i 324 lokalna dobavljača
- **AD Plastik Kaluga:** 35 inozemnih i 428 lokalnih dobavljača
- **AD Plastik, Hrvatska:** 448 inozemnih i 712 lokalnih dobavljača
- **ADP, Mladenovac:** 77 inozemnih i 359 lokalnih dobavljača

### Dobavljači unutar Grupe dijele se u nekoliko kategorija:

- dobavljači osnovnog materijala u koje spadaju polimeri različitih vrsta
- dobavljači sastavnih dijelova u koje spadaju različiti metalni i plastični dijelovi te izolacijski materijal
- dobavljači kalupa, alata i opreme i rezervnih dijelova
- dobavljači usluga

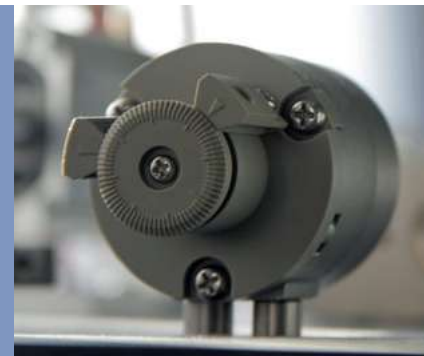

## Obveze prema vanjskim inicijativama

AD Plastik Grupa aktivno sudjeluje u radu nacionalnih i regionalnih gospodarskih institucija koje zastupaju strateške interese hrvatskog gospodarstva. Predsjednik Uprave Marinko Došen član je Skupštine Hrvatske gospodarske komore, a član Uprave Mladen Peroš zamjenik predsjednice Gospodarskog vijeća Županijske komore Split.

Kao lider u svojoj grani industrije, AD Plastik Grupa ima vodeću ulogu u radu Udruženja industrije plastike i gume HGK čiji je prvi dopredsjednik član Uprave Mladen Peroš. Kompanija sudjeluje i u radu Strukovne grupacije proizvođača plastike i gume ŽK Split, gdje je Mirko Zeljko, direktor istraživanja proizvoda i procesa, predsjednik. Kao najveći proizvođač automobilskih dijelova u Hrvatskoj, kompanija je osnivač klastera proizvođača auto dijelova AD Klaster. Predsjednik Uprave AD Plastika također je predsjednik Skupštine AD Klastera. Čelna osoba AD Klastera ujedno je predsjednik Upravnog odbora Hrvatskog klastera konkurentnosti automobilskega sektora.

Kroz članstvo u *think tank* organizaciji Instituta za industrijski razvoj, AD Plastik Grupa aktivno pridonosi ostvarivanju pametnog, održivog i uključivog rasta i razvoja, unaprjeđivanjem teorije i politike industrijskog razvoja i podupirućih politika uz interdisciplinarni pristup.

U izvještajnom razdoblju osnovan je inovacijski klaster pod nazivom Centar kompetencija za razvoj dijelova za automobilsku industriju, čiji je suosnivač i član AD Plastik Grupe. Kompanija je aktivna u asocijacijama izvan Hrvatske pa je tako članica Hrvatsko - ruskog poslovnog kluba u Moskvi te Association of European Businesses sa sjedištem u Moskvi.

Članstvo u Hrvatskom poslovnom savjetu za održivi razvoj od iznimne je važnosti za razvoj društveno odgovornog poslovanja AD Plastik Grupe, a istovremeno predstavlja efikasnu platformu za promicanje društvene odgovornosti u svim segmentima društva.

AD Plastik potpisnik je inicijative Ujedinjenih naroda Global Compact čime smo prihvatili obvezu promicanja 10 načela GC-a iz područja ljudskih i rad-



	ISO TS 16949:2009 vrijedi do	ISO 14001:2004 vrijedi do	OHSAS 18001:2007 vrijedi do
Solin, Hrvatska	20. svibnja 2016.	1. lipnja 2016.	9. listopada 2017.
Zagreb, Hrvatska	20. svibnja 2016.	1. lipnja 2016.	9. listopada 2017.
Samara, Rusija	1. travnja 2017.	18. listopada 2017.	
Kaluga, Rusija	19. prosinca 2016.		
Mladenovac, Srbija	14. rujna 2018.	15. lipnja 2018.	20. prosinca 2018.

nih prava, očuvanja okoliša i suzbijanja korupcije u svom poslovanju.

Kao član Hrvatske gospodarske komore, AD Plastik potpisnik je njenog Kodeksa poslovne etike, kojim su utvrđene osnovne smjernice etičkog ponašanja poslovnih subjekata u okviru hrvatskog gospodarstva. Članica je Zajednice za društveno odgovorno poslovanje HGK, Za-

jednice za zaštitu okoliša u gospodarstvu HGK i Zajednice za razvoj ljudskih potencijala HGK.

AD Plastik Grupa primjenjuje princip predostrožnosti prema kojem se izbjegava svaki mogući rizik od primjene nove tehnologije, sve dok ne postoje potpuna saznanja odnosno razumijevanje o njenom utjecaju na okoliš i zdravlje ljudi.

## Identificirani materijalni aspekti i granice

U konsolidirani financijski izvještaj AD Plastik Grupe uključeni su niže navedeni subjekti, a detaljniji podaci dio su Godišnjeg izvještaja 2015. koji se nalazi na internet stranicama kompanije.

- AD Plastik d.d. Hrvatska
- ADP d.o.o. Srbija
- AD Plastik d.o.o. Slovenija
- AO AD Plastik, Rusija
- ZAO AD Plastik Kaluga, Rusija

Odabir materijalnih aspekata i granice izradio je tim nadležan za održivi razvoj poslovanja kompanije. Prvotno su se sastali na edukaciji za primjenu novih načela izvještavanja, a potom su odrađena još tri kruga konzultacija-unutar tima kako bi se obavio završni odabir materijalnih aspekata. Granice materijalnih aspekata izrađene su na temelju procijenjene važnosti pojedinih aspekata na identificirane dionike. U obzir su uzete specifičnosti industrije i poslovnih procesa te lokacije na kojima se posluje. Zbog unaprjeđenja izvještavanja i održivog poslovanja uopće, planira se u budućnosti postaviti jasne ciljeve za pojedine aspekte kako bi se kvalitetnije i transparentnije pratila realizacija. Prema promjenama vanjskih i poslovnih utjecaja, a sukladno prioritetima održivosti, kompanije će prilagođavati i ažurirati materijalne aspekte.

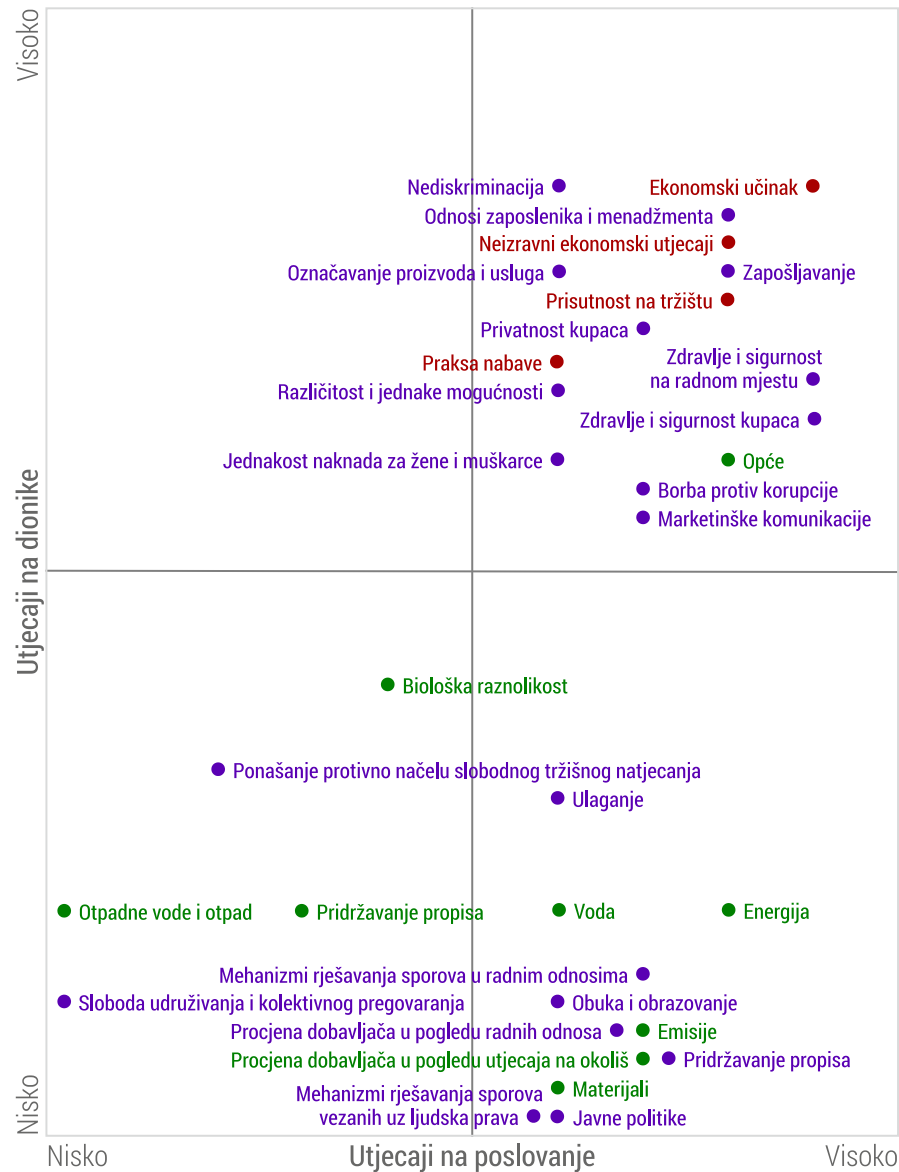

### Popis identificiranih materijalnih aspekata

#### Ekonomski aspekti

- Ekonomski učinak
- Pristup na tržištu
- Neizravni ekonomski utjecaji
- Praksu nabave

- Različnost i jednake mogućnosti
- Jednakost naknada za žene i muškarce
- Procjena dobavljača u pogledu radnih odnosa
- Mehanizmi rješavanja sporova u radnim odnosima

#### Okolišni aspekti

- Materijali
- Energija
- Voda
- Biološka raznolikost
- Emisije
- Otpadne vode i otpad
- Pridržavanje propisa
- Opće
- Procjena dobavljača u pogledu utjecaja na okoliš

- Ulaganje
- Nediskriminacija
- Sloboda udruživanja i kolektivnog pregovaranja
- Mehanizmi rješavanja sporova vezanih uz ljudska prava
- Borba protiv korupcije
- Javne politike
- Ponašanje protivno načelu slobodnog tržišnog natjecanja

#### Društveni aspekti

- Zapošljavanje
- Odnosi zaposlenika i menadžmenta
- Zdravlje i sigurnost na radnom mjestu
- Obuka i obrazovanje

- Pridržavanje propisa
- Zdravlje i sigurnost kupaca
- Označavanje proizvoda i usluga
- Marketinške komunikacije
- Privatnost kupaca

## Dionici

Ključni dionici AD Plastik Grupe sukladno poslovnoj strategiji i strategiji održivog razvoja kompanije su kupci, zaposlenici, sindikati, dobavljači i partneri, vlasnici i dioničari, financijska javnost, lokalna i središnja vlast, zajednica (sveučilišta, udruženja, organizacije) i mediji. Najvažniji dionici definirani su u misiji i viziji Grupe, što doprinosi razumijevanju okruženja u kojem posluje. Kontinuirano se radi na poboljšanju uključivanja dionika i povezivanju s njima.

Uključivanje dionika u pripremu izvještaja o održivosti još uvijek je veliki izazov, stoga u tom području ima puno prostora za razvoj. Razumijevanje potreba dionika smatra se iznimno važnim i redovitim konzultacijama i komunikacijom s pojedinim skupinama kompanija to pokušava ostvariti. Transparentna i redovita komunikacija jedini je način ostvarivanja međusobnog razumijevanje kojemu se teži u daljnjem poslovnom razvoju kompanije. Većinu dionika uključivalo se organiziranjem povremenih konzultacija, dok se drugi dio uključivao na otvorenim diskusijama u okviru zajednice.

Kupci su jedni od dionika koji su najintenzivnije uključeni u pripremu izvještaja o održivosti koji mora ispunjavati i zadane standarde održivog razvoja kupaca. U izvještajnom razdoblju kompanija je prošla procjenu kupca Renault o održivom poslovanju, koje je za njih provela agencija EcoVadis. U slučaju nepravilnosti potrebno je izraditi akcijski plan poboljšanja kojeg u zadanom roku trebao ostvariti. U izvještajnom periodu nije bilo korektivnih mjera. Većina kupaca traži od Grupe potpisivanje sporazuma ili smjernica o pridržavanju pravila društveno odgovornog poslovanja u automobilske industriji, što govori u prilog tome kako se veliki dio sadržaja ovog izvještaja temelji na konzultacijama s kupcima kao jednim od najvažnijih dionika.





## Dionici (nastavak)

### Kupci

Kupci su iznimno važna skupina dionika u autoindustriji, a među visokim prioritetima u AD Plastik Grupi je izgradnja partnerskih odnosa s kupcima u svim fazama stvaranja novih projekata. Suradnjom sa svojim kupcima od rane faze razvoja do finalnih proizvoda, inovativnim rješenjima i stalnim unaprjeđenjem istraživanja želi se doprinijeti kvaliteti konačnih proizvoda i uspješnosti kupaca.

U izvještajnom razdoblju intenzivirani su međusobni posjeti zbog boljeg upoznavanja i izgradnje još jačih međusobnih partnerskih odnosa.

### Vrste savjetovanja i učestalost

- Posjeti/sastanci (redovito)
- Auditi (prema potrebi)
- Pisana komunikacija (prema potrebi)
- Ocjenjivanje zadovoljstva (redovito putem specijaliziranih portala)
- Službene stranice (redovito)
- Izvještaj o održivosti (godišnje)



### Zaposlenici

Zaposlenici su najveća vrijednost kompanije, a njihovo znanje, iskustvo i vještine ključ su uspjeha AD Plastik Grupe. Potiče se međusobna suradnja na svim razinama i timski rad koji je neophodan za razvoj i rast kompanije, ali i svakog pojedinca. Dijeljenje ideja i znanja, multikulturalnost, međusobno poštivanje i solidarnost ključne su postavke zajedništva koje se razvija. Od zaposlenika se očekuje poštivanje standarda izvrsnosti, a oni svakodnevno sudjeluju u predlaganju novih ideja za poboljšanje.

U izvještajnom razdoblju poboljšana je komunikacija sa zaposlenicima na način da se sadržajno i vizualno promijenilo interno glasilo te se udvostručio broj godišnjih izdanja, uveli su se sandučići za anonimna pitanja i primjedbe, uveden je novi sustav nagrađivanja zaposlenika, organizirana su neformalna druženja sa zaposlenicima i izrađene dodatne komunikacijske upute radi lakšeg razumijevanja i osiguravanja jednoznačnosti tumačenja pojedinih pojmova.

### Vrste savjetovanja i učestalost

- Istraživanje organizacijske klime i zadovoljstva (godišnje)
- Obavijesti putem e-pošte (po potrebi)
- Obavijesti na oglasnim pločama (po potrebi)
- Interno glasilo (dvomjesečno)
- Intranet (redovito)
- Izvještaj o održivosti (godišnje)
- Neformalna druženja (redovito)



## Dionici (nastavak)

### Sindikati

Sindikati su jedna od javnosti koje sudjeluju u donošenju odluka kompanije putem radničkog vijeća te članstvom u Nadzornom odboru sudjeluju u nadziranju rada kompanije. Kolektivno pregovaranje kao model poslovnog djelovanja u kompaniji pokazao se kao vrlo uspješan i djelotvoran.

U izvještajnom razdoblju sindikati su se sastajali s poslodavcem tri puta na kolektivnim pregovorima, nakon čega su usvojena tri aneksa kolektivnog ugovora.

### Dobavljači i partneri

Dobavljači i partneri važna su javnost u poslovanju AD Plastik Grupe, a kreiranje i upravljanje komercijalnih odnosa s dobavljačima u svrhu osiguranja konkurentne cijene i kvalitete materijala, alata, opreme i usluga jedan je od ključnih strateških ciljeva kompanije. Poslovanje uvelike ovisi o dobavljačima, jer zajednički treba ponuditi kupcima nove i poboljšane proizvode u cilju smanjenja utjecaja na okoliš. Kao što kompanija treba zadovoljiti standarde svojih kupaca, tako i dobavljači moraju zadovoljiti tražene standarde počevši

U izvještajnom razdoblju nastavljena je kontinuirana suradnja i savjetovanje s dobavljačima u cilju unaprjeđenja njihovih sustava poslovanja i zadovoljavanja potrebnih standarda autoindustrije.

#### Vrste savjetovanja i učestalost

- Sastanci/pregovaranje (po potrebi)
- Interno glasilo (dvomjesečno)
- Intranet (redovito)
- Izvještaj o održivosti (godišnje)

od samog odabira materijala, opreme i usluga pa dalje tijekom procesa razvoja, a naročito u serijskoj proizvodnji.

#### Vrste savjetovanja i učestalost

- Ocjenjivanje dobavljača (dva puta godišnje)
- Ocjenjivanje kriterija kvalitete (mjesečno)
- Posjeti (prema potrebi)
- Izvještaj o održivosti (godišnje)



## Dionici (nastavak)

### Vlasnici i dioničari

Vlasnici i dioničari iznimno su važna javnost čije se povjerenje gradilo godinama, dokazujući svojim poslovnim rezultatima usmjerenost na povećanje vrijednosti kompanije i stvaranje nove vrijednosti. Redovitim izvještavanjem, transparentnošću i interaktivnom komunikacijom s dionicima, stvara se povjerenje kao temelj dugoročnog odnosa na obostrano zadovoljstvo. Dugoročna strategija AD Plastik Grupe je poboljšavati zadovoljstvo dioničara povećanjem vrijednosti dionice i isplatom atraktivnih dividendi.

U izvještajnom razdoblju poboljšan je način financijskog izvještavanja i slanja redovitih obavijesti te je poboljšana svakodnevna komunikacija s dioničarima osposobljavanjem novog kadra.

### Vrste savjetovanja i učestalost

- Obavijesti (po potrebi)
- Financijski izvještaji (kvartalno)
- Skupština dioničara (godišnje)
- Službene stranice (redovito)
- Komunikacija putem e-pošte (po potrebi)
- Godišnji financijski izvještaj (godišnje)
- Izvještaj o održivosti (godišnje)

### Financijska javnost

Financijska javnost u koju spadaju investitori i kreditori važni su dionici AD Plastik Grupe i transparentnim, redovitim izvještavanjem i interaktivnom komunikacijom stvaraju se odnosi koji se temelje na međusobnom povjerenju.

### Vrste savjetovanja i učestalost

- Obavijesti (po potrebi)
- Financijski izvještaji (kvartalno)
- Službene stranice (redovito)
- Konferencije (dva puta godišnje)
- Roadshow (godišnje)
- Komunikacija putem e-pošte (po potrebi)
- Godišnji financijski izvještaj (godišnje)
- Izvještaj o održivosti (godišnje)

U izvještajnom razdoblju poboljšan je način financijskog izvještavanja, uvedena je praksa redovitog slanje pisama povodom objave kvartalnih izvještaja te su sadržajno i grafički poboljšane prezentacije namijenjene financijskoj javnosti i to uključivanjem više pokazatelja i informacija.



## Dionici (nastavak)

### Tijela državne i lokalne uprave

Tijela državne i lokalne uprave jedna su od javnosti s kojima se redovito surađuje, jer grupacija kao ugledan i respektabilan poslovni subjekt ima odgovornost poboljšati poslovno okruženje u zajednicama u kojima posluje. Zapošljavanjem lokalnog stanovništva i plaćanjem lokalnih davanja, direktno se sudjeluje u podizanju razine kvalitete života u okruženju. Surađuje se sa svim institucijama lokalne i središnje vlasti u zemljama u kojima kompani

U izvještajnom razdoblju predstavnici AD Plastik Grupe sudjelovali su na nekoliko konferencija organiziranih od strane tijela državne i lokalne uprave, kako bi svojim stručnim znanjima i iskustvom doprinijeli razvoju i poboljšanju uvjeta poslovanja u okruženju, posebice kada je riječ o izvoznima.

### Zajednica

Zajednica (sveučilišta, udruženja, organizacije...) u kojoj posluje i stvara nove poslovne i ekonomske standarde, važan je dio korporativne kulture AD Plastik Grupe. Osim povremenih potpora lokalnim inicijativama i udrugama kroz donacije i sponzorstva, dio strategije je kontinuirana suradnja sa sveučilišnom zajednicom u cilju dijeljenja znanja i zapošljavanja mladih, suradnja i potpora udrugama građana

U izvještajnom razdoblju formalizirana je suradnja s nekoliko fakulteta, stručnjaci zaposleni u Grupi mentorirali su pri izradi seminarskih i diplomskih radova, sudjelovalo se u radu različitih udruga i organizacija.

ja posluje, sukladno njihovim zahtjevima.

#### Vrste savjetovanja i učestalost

- Sudjelovanje na specijaliziranim skupovima i konferencijama (prema potrebi)
- Članstva (redovito)
- Posjete (po potrebi)
- Izvještaj o održivosti (godišnje)

te sudjelovanje i članstva u različitim strukovnim udrugama.

#### Vrste savjetovanja i učestalost

- Sudjelovanje na konferencijama (prema potrebi)
- Članstva (redovito)
- Posjete (po potrebi)
- Izvještaj o održivosti (godišnje)

### Mediji

Mediji su jedan od dionika s kojima kompanija razvija uspješnu suradnju u cilju pravovremenog i transparentnog informiranja široke javnosti i svih ostalih dionika o promjenama i događanjima unutar kompanije.

U izvještajnom razdoblju uspostavljena je proaktivna i strukturirana komunikacija s medijima, što je rezultiralo povećanim brojem objava u kojima se kompanija spominje.

#### Vrste savjetovanja i učestalost

- Objave za medije (redovito)
- Konferencije za medije (po potrebi)
- Posjete (po potrebi)



## Profil izvještaja

Ovo je treći po redu Izvještaj o održivosti AD Plastik Grupe i obuhvaća 2015. godinu. Poslovna i kalendarska godina u ovom se slučaju podudaraju. Do sada je izvještavano u dvogodišnjim ciklusima, a od ove godine prelazi se na izvještavanje u jednogodišnjim ciklusima.

Prethodni izvještaj obuhvaćao je 2013. i 2014. godinu, a objavljen je u prosincu 2015. godine. Ovo je prvi izvještaj koji se radi u skladu sa zahtjevima smjernica GRI G4. Izabrana je sržna opcija.

AD Plastik Grupa prikuplja podatke za Izvještaj o održivosti u svim zemljama i na svim lokacijama u kojima posluje, a za verifikaciju Izvještaja izabran je HR PSOR kao nezavisna ustanova. Hrvatski poslovni savjet za održivi razvoj (HR PSOR) najkompetentnija je ustanova za verifikaciju Izvještaja o održivosti u Republici Hrvatskoj.

### Kontakt osoba:

Zoja Crnečki  
pomoćnik direktora RJ Zagreb  
Matoševa 8, 21 210 Solin  
informacije@adplastik.hr

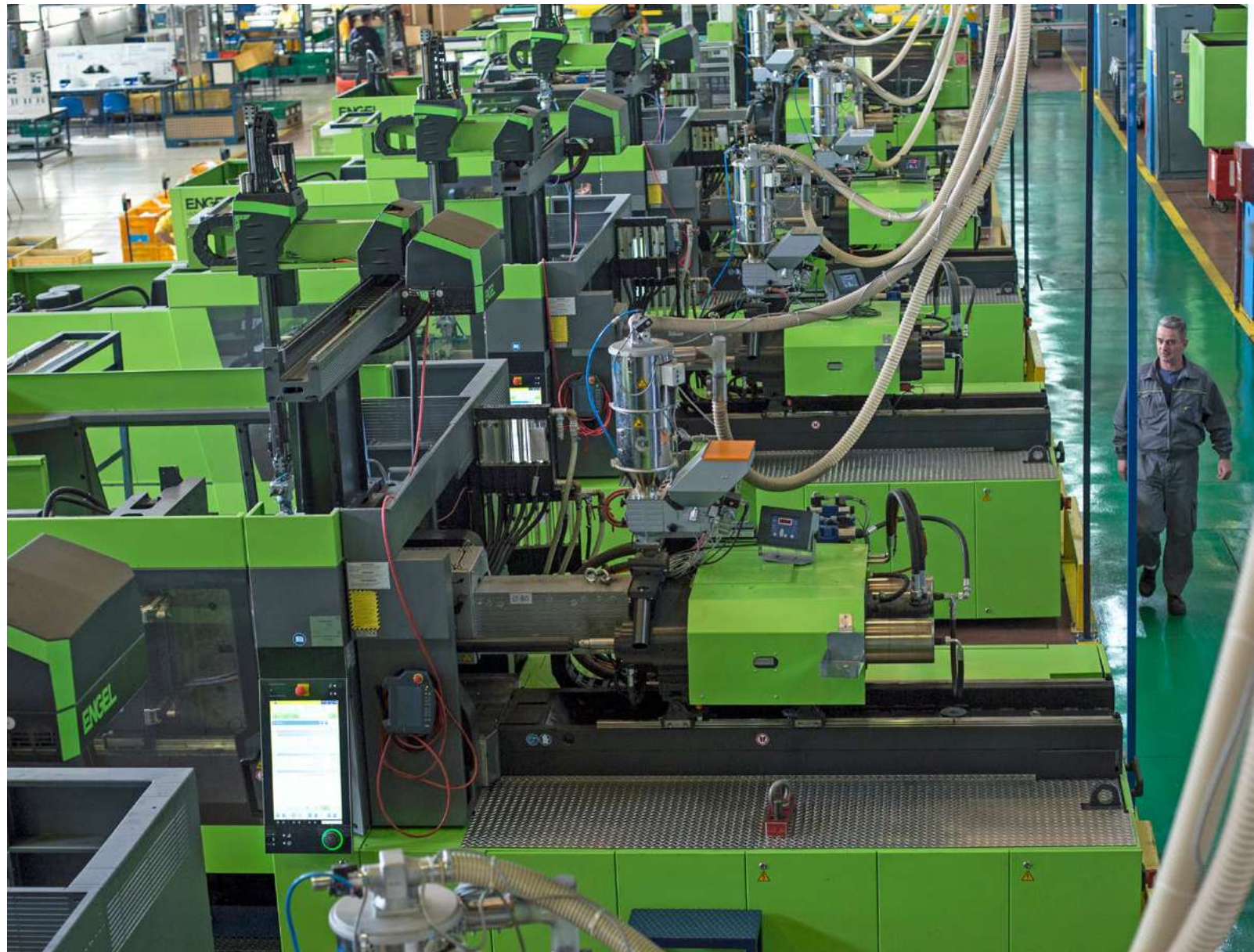

## Upravljanje

AD Plastik Grupa svoje poslovne aktivnosti temelji na dobroj praksi korporativnog upravljanja te svakodnevnom poslovnom praksom, strategijom, politikom kompanije i internim aktima nastoji doprinijeti transparentom i učinkovitom poslovanju te kvalitetnijim odnosima sa sredinom u kojoj posluje.

Svi zaposlenici kompanije moraju težiti poštenim i otvorenim odnosima sa svim dionicima kako bi se prije svega osiguralo poštivanje ljudskih prava, izbjegavanje sukoba interesa i bilo kakvog oblika korupcije.

S obzirom da su dionice AD Plastika uvrštene na službeno tržište Zagrebačke burze, primjenjuje se Kodeks korporativnog upravljanja Zagrebačke burze u kojem se svake godine detaljno očituje o posvećenosti principima korporativnog upravljanja i društvene odgovornosti.

Kontinuirano se vodi računa o implementaciji antikorupcijskih mjera unutar grupacije, a u sljedećem razdoblju dodatno će se poraditi na usvajanju interne antikorupcijske politike.

AD Plastik potpisnik je i Kodeksa etike u poslovanju Hrvatske gospodarske komore, čime se obvezuje na odgovorno i etično ponašanje kao nužne pretpostavke za učinkovito funkcioniranje tržišta.



## Upravljačka struktura

Struktura korporativnog upravljanja AD Plastika temelji se na dualističkom sustavu koji se sastoji od Uprave i Nadzornog odbora. Uprava i Nadzorni odbor zajedno s Glavnom skupštinom i Revizorskim odborom čine četiri ključne funkcije kompanije.

### Nadzorni odbor

nadzire vođenje poslova, uključujući pregled i ispitivanje poslovnih knjiga i dokumentacije društva, o čemu izvještava Glavnu skupštinu. Nadzorni odbor donosi odluke za određene vrste poslova koje se bez njihove prethodne suglasnosti ne mogu obavljati. Nadzorni odbor ima pravo sazvati Glavnu skupštinu, a svi članovi dijele odgovornost nadzora, nadgledanje i održivost poslovanja.

Nadzorni odbor ima sedam članova:

- četiri člana Nadzornog odbora bira Glavna skupština na vrijeme od četiri godine i isti mogu biti ponovno birani
- jednog člana Nadzornog odbora imenuje Radničko vijeće na vrijeme od četiri godine
- dva člana Nadzornog odbora imenuje dioničar - Otvoreno dioničko društvo Holding Autokomponenti, Sankt-Peterburg, Rusija, na vrijeme od četiri godine i isti mogu biti ponovno imenovani

Sukladno zakonu i poslovniku, imenovane su

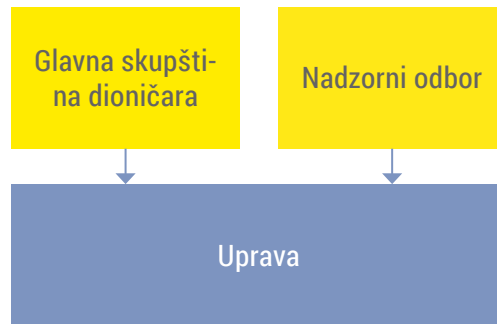

dvije komisije koje svojim radom potpomažu rad Nadzornog odbora i to na način da pripremaju odluke koje donosi Nadzorni odbor i nadziru njihova provođenja. **Komisija za nagrađivanja** predlaže Nadzornom odboru politiku nagrađivanja Uprave, nagrade za članove Nadzornog odbora o kojima odlučuje Glavna skupština te prikladni oblik i sadržaj ugovora s članovima Uprave. **Komisija za imenovanja** predlaže kandidate za članove Uprave i Nadzornog odbora, razmatra politiku Uprave o zapošljavanju višeg rukovodećeg kadra i procjenjuje kvalitetu rada Nadzornog odbora i Uprave.

Visinu nagrade članovima Nadzornog odbora određuje Glavna skupština ovisno o rezultatima poslovanja i stanju Društva. Sukladno odluci, određena je naknada za rad članovima Nadzornog odbora i to predsjedniku u visini od 1,5 prosječne mjesečne bruto plaće po svakoj sjednici Nadzornog odbora, a ostalim članovima u visini od 1 prosječne mjesečne

bruto plaće po svakoj sjednici Nadzornog odbora.

**Članovi Nadzornog odbora** u izvještajnom razdoblju su Josip Boban, predsjednik, Nikola Zovko, zamjenik predsjednika te članovi Marijo Grgurinović, Dmitrij Leonidović Drandin, Nadežda Anatoljevna Nikitina, Igor Anatoljevič Solomatin i Dolores Čerina. U 2015. godini održano je pet redovnih sjednica Nadzornog odbora.

### Glavna skupština

bira i razrješava članove Nadzornog odbora i imenuje revizora društva te daje razrješnice članovima Uprave i Nadzornog odbora. Njihova odgovornost je povećanje i smanjenje temeljnog kapitala, upotreba dobiti te odluke o promjeni Statuta te prestanku Društva.

U 2015. godini održana je redovita Glavna skupština na kojoj je prihvaćen Godišnji financijski izvještaj Grupe za 2014. godinu, izvještaj Nadzornog odbora o obavljenom nadzoru vođenja poslova za 2014. godinu, donesene su odluke o upotrebi dobiti za ostale pričuve, davanju razrješnica članovima Uprave i Nadzornog odbora, imenovanju revizora i izboru dva člana Nadzornog odbora.

### Revizorski odbor

odgovoran je za praćenje učinkovitosti sustava unutarnje kontrole, unutarnje revizije te

sustav upravljanja rizicima, nadgledanje provođenja revizije godišnjih financijskih i konsolidiranih izvještaja te raspravljanje o planovima i godišnjem izvještaju unutarnje revizije kao i o značajnim pitanjima koja se odnose na ovo područje

Unutarnji nadzor provode službe kontrolinga i interne revizije. O provedenom nadzoru kontroling informira Upravu, a interna revizija Upravu i Revizorski odbor. Djelokrug rada interne revizije obuhvaća procjene i preporuke za poboljšanje procesa korporativnog upravljanja, ocjenu adekvatnosti i efektivnosti kontrola u upravljanju organizacijom, poslovanjem i informacijskim sustavom, nadzor realizacije ciljeva i poštivanja propisanih politika, procedura i uputa rada, izvještavanje i davanje mišljenja o primjenama po područjima poslovanja, anticipiranje i upravljanje rizicima i zaštitu imovine poduzeća.

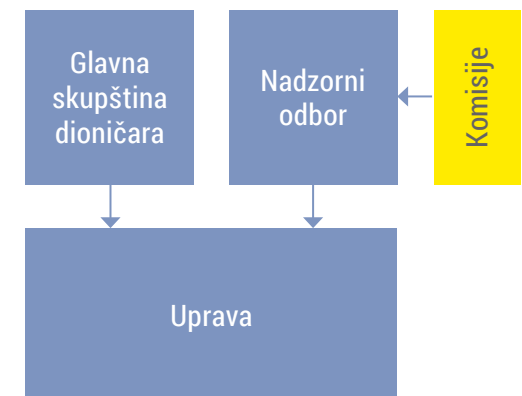

## Uprava

Uprava AD Plastik Grupe odgovorna je za vođenje poslova, što uključuje definiranje korporativnih funkcija i njihovih zadaća, zastupanje kompanije pojedinačno, pripremanje prijedloga odluka (ekonomska, razvojna, društvena i područja zaštite okoliša) i općih akata te ugovora u nadležnosti Glavne skupštine, izvršavanje odluka koje Glavna skupština donese u okviru svoje nadležnosti, podnošenje izvještaja Nadzornom odboru, podnošenje konsolidiranih godišnjih izvještaja Glavnoj skupštini, poslove koji se odnose na upravljanje ovisnim društvima te sudjelovanje u upravljanju pridruženih društvima.

Uprava se sastoji od tri do osam članova koje imenuje i opoziva Nadzorni odbor. Oni određuju broj članova te imenuje jednog člana za predsjednika Uprave, a mogu imenovati i zamjenika predsjednika. Mandat članova Uprave traje do pet godina, uz mogućnost ponovnog imenovanja bez ograničenja broja mandata. Članovi Uprave imaju izvršni status i svaki član neovisno i samostalno zastupa kompaniju i biraju se sukladno svojoj stručnosti i potrebnom iskustvu.

U izvještajnom razdoblju Uprava AD Plastik Grupe imala je šest članova, i to poimence:

- **Marinko Došen**, predsjednik Uprave imenovan u 2015. godini
- **Ivica Tolić**, član Uprave za pravne poslove, zaštitu i opće poslove

AD Plastik Grupa • Izvještaj o održivosti 2015.

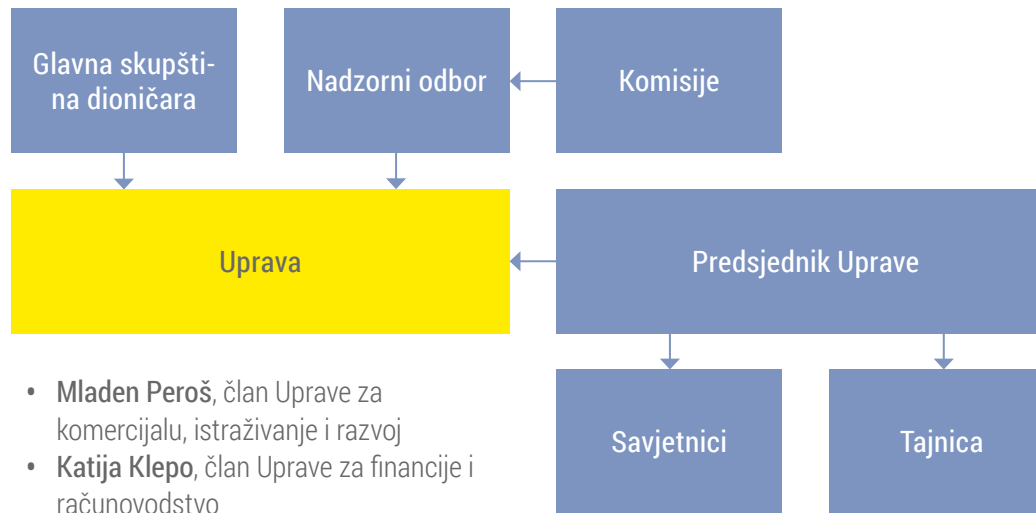

- **Mladen Peroš**, član Uprave za komercijalu, istraživanje i razvoj
- **Katija Klepo**, član Uprave za financije i računovodstvo
- **Denis Fusek**, član Uprave za poslovnu organizaciju, informatiku i kontroling
- **Hrvoje Jurišić**, član Uprave za proizvodnju i logistiku

U izvještajnom razdoblju održane su 34 sjednice Uprave.

Uprava definira zadaće korporativnih funkcija,

a svaka pojedina korporativna funkcija ima definiran položaj na izvršnoj razini koji odgovara najvišem tijelu upravljanja ili odgovarajuće položaje menadžment razine (direktori, rukovoditelji) koji izravno odgovaraju Upravi te je izvještavaju o planovima, progresu i izvršenju zadaća. Uprava izravno sudjeluje



u razvoju, odobravanju i ažuriranju izvjava o svrsi, vrijednosti i misiji organizacije, njezinih strategija, politika i ciljeva. Odgovorna je za kvalitetno upravljanje potencijalnim rizicima poslovanja, a ekonomske, okolišne i društvene utjecaje i prilike provjerava na redovitim sjednicama.

Korporativne funkcije su:

- kontroling,
- interna revizija,
- ljudski resursi,
- istraživanje i razvoj,
- prodaja,
- strateška nabava,
- centralna logistika,
- financije,
- pravna funkcija,
- korporativne komunikacije,
- poslovna organizacija,
- informatika,
- zaštita i sigurnost i
- sustav kvalitete.

Predsjednik uprave AD Plastika izvršni je menadžer za područje ljudskih resursa, sustav kvalitete i upravljanje izvršnim odborima. Razlog za dodjelu ovih funkcija upravljanja predsjedniku najvišeg tijela je smanjenje razina prijenosa informacija po pitanju upravljanja ljudskim resursima i donošenje strateških odluka vezanih za sustav kvalitete Grupe u smislu sustava, razvojne i proizvodne kvalitete.



## Uprava (nastavak)

Uprava povremeno organizira konzultacije s pojedinim dionicima Grupe, a redovite konzultacije s pojedinim dionicima delegirane su na menadžment koji je obavezan Upravi prenijeti povratnu informaciju. Usvajanjem strategija i planova redovno se analiziraju postojeće i predlažu naprednije metode upravljanja, a korporativne funkcije redovito predlažu unaprjeđenja po pojedinačnim temama. Uprava kontinuirano radi na poboljšanju kolektivnog znanje o svim relevantnim temama.

Učinak Uprave procjenjuje i vrednuje Nadzorni odbor na redovitim sjednicama. Vrednovanje se temelji na pokazateljima uspješnosti poslovanja, održavanju i izgradnji pozitivnog imidža kompanije u svim relevantnim javnostima.

Sukladno Zakonu o trgovačkim društvima, član Uprave ne može biti član uprave ni nadzornog odbora u drugome društvu koje se bavi poslovima iz predmeta poslovanja društva. Također, ne može bez suglasnosti Nadzornog odbora sudjelovati u odlučivanju ili sklapanju pravnog posla ukoliko mu je zakon-



ski zastupnik, prokurist ili punomoćnik druge ugovorne strane srodnik po krvi ili bračni drug, izvanbračni drug ili srodnik po tazbini do drugog stupnja. Član Uprave ne može sudjelovati u odlučivanju vezano za bilo koji pravni posao za koji postoji sukob interesa između člana uprave i društva.

Član Uprave dužan je o okolnostima obavijestiti ostale članove Uprave i Nadzorni odbor, bez obzira sudjeluje li u odlučivanju ili sklapanju pravnog posla. Dužan je navesti sve relevantne činjenice o prirodi svojeg odnosa s drugom ugovornom stranom i svoju procjenu postojanja sukoba interesa.

Uprava AD Plastik Grupe, odnosno predsjednik Uprave zadužen je za odobravanje izvještaja o održivosti Grupe.

Ukupno obračunate naknade članovima Nadzornog odbora, Uprave i Izvršnim direktorima za 2015. godinu iznosile su 11.605.880 kn.



## Etika i integritet

### Vizija

Biti tržišni lider u razvoju i proizvodnji automobilskih komponenti na području Istočne Europe i širenje poslovanja na nova tržišta.

### Misija

Inovativnim i kreativnim rješenjima te stalnim unaprjeđenjem istraživanja i razvoja proizvoda, želimo doprinijeti kvaliteti konačnog proizvoda i uspjehu naših kupaca. Svoje ciljeve ispunjavamo primjenjujući načela društveno odgovornog i etičkog poslovanja na zadovoljstvo i dobrobit svih naših dionika, kako zaposlenika, poslovnih partnera, kupaca, tako i naših dioničara.

### Kodeks poslovnog ponašanja AD Plastik Grupe

Osim Kodeksa poslovne etike Hrvatske gospodarske komore, AD Plastik Grupa kao međunarodna kompanija i svi naši zaposlenici provode smjernice korporativne odgovornosti Kodeksa poslovnog ponašanja iz travnja 2013. godine. Ovaj Kodeks definira pravila poslovnog ponašanja Grupe koja se moraju primjenjivati u svakodnevnom odnosima unutar kompanije i s vanjskim strankama. Kompanija zapošljava radnike različitih nacionalnosti, kultura i religija, što zahtjeva zajednički dogovorene etičke standarde i prakse. Kodeksom su postavljeni standardi ponašanja u različitim područjima, kako bi se očuvao ugled kompanije s visokom razinom integriteta i povjerljivosti. Podijeljen je na pet osnovnih tema i to ljudska prava, radne prakse, zaštitu okoliša, dobre poslovne prakse i poslovne partnere. Vodilja su bila načela i principi Opće deklaracije o ljud-

skim pravima Ujedinjenih naroda, Međunarodne organizacije rada (International Labor organization) te inicijative Ujedinjenih naroda Global Compacta čija je AD Plastik Grupa članica. Kodeks je objavljen na Internet stranicama kompanije na tri jezika. U slučaju povrede bilo koje odredbe Kodeksa poslovnog ponašanja, provode se postupci propisani internom procedurom te se primjenjuju mjere propisane relevantnim zakonima. U ugovorima s dobavljačima u bitnome tražimo poštivanje Kodeksa poslovnog ponašanja, inicijative UN Global Compact i pridržavanje ILO konvencija protiv rada djece i prisilnog rada (ILO138, ILO29 i ILO105)

Misija, vizija, ključne vrijednosti kompanije i Kodeks poslovnog ponašanja Grupe, sastavni su dio brošure koju dobije svaka osoba prilikom zapošljavanja u AD Plastik Grupi.

### Ključne vrijednosti

#### Pouzdanost

Odnos prema svim našim dionicima temeljimo na povjerenju, otvorenoj i iskrenoj komunikaciji. Kontinuirana izgradnja dugoročnih partnerskih odnosa sa svim našim dionicima zasnovana je na uzajamnom poštovanju.

#### Izvrsnost

U svakom segmentu poslovanja težimo ka zadovoljavanju najviših standarda kvalitete, bilo da se radi o proizvodima, načinu rada ili kompetencijama ljudi koji ga obavljaju.

#### Inovativnost

Vlastitim idejama i kreativnošću svakodnevno radimo na unaprjeđenju i razvoju kompanije i svakog pojedinog segmenta unutar nje, prateći pritom razvoj i trendove na svjetskom tržištu.

#### Odgovornost

Odgovornost je na nama i važan je preduvjet za razvoj, rast i rezultate kompanije. Iskazujemo je svakodnevno u odnosima prema svakom pojedincu, radu, partnerima, dionicima i svojim postupcima prema društvu, prirodi i zajednici u kojoj poslujemo.

#### Predanost

Lojalnost, produktivnost i zadovoljstvo pokazatelji su predanosti koju uz savjesno pristupanje kompaniji želimo poticati. Želimo da se naši zaposlenici identificiraju s kompanijom i njenim vrijednostima.

#### Zajedništvo

Potičemo međusobnu suradnju na svim razinama i timski rad koji je neophodan za razvoj i rast kompanije, ali i svakog pojedinca. Dijeljenje ideja i znanja, multikulturalnost, međusobno poštivanje i solidarnost ključne su postavke zajedništva kojeg razvijamo.



## Ekonomija

Rezultati poslovanja u izvještajnom razdoblju pokazuju ostvarenje postavljenih ciljeva Uprave pa je tako zamjetan snažan rast poslovnih prihoda na razini Grupe od 14% u odnosu na prethodno razdoblje, dok su poslovni rashodi zabilježili skromniji rast od 9%. Racionalizacija i reorganizacija poslovanja obilježila je 2015. godinu, kao temelj za stvaranje dodatnih vrijednosti za sve naše dionike. Rezultat takvih aktivnosti vraćanje je EBITDA marže na razine primjerene industriji u kojoj poslujemo pa je tako ostvarena EBITDA marža od 11,20%, odnosno EBITDA u visini od 114,9 milijuna kuna. Povećanje prihoda, veća efikasnost poslovanja i racionalizacija troškova rezultirali su značajnim porastom dobiti Grupe nakon oporezivanja pa je tako neto dobit porasla s 4,9 milijuna kuna u 2014. godini na 46,2 milijuna kuna u 2015. godini.



	Izravna, stvorena i distribuirana ekonomska vrijednost u 000 kn		
	2015	2014	2013
<b>Izravno stvorena ekonomska vrijednost</b>	<b>1.025.395</b>	<b>897.477</b>	<b>835.771</b>
Prihodi od prodaje	1.002.363	869.553	817.591
Ostali prihodi	23.032	27.924	18.180
<b>Distribuirana ekonomska vrijednost</b>	<b>934.820</b>	<b>896.847</b>	<b>822.856</b>
Troškovi poslovanja	716.810	653.826	601.777
Plaće i beneficije zaposlenika	187.560	182.196	165.658
Plaćanje davateljima kapitala	29.653	59.106	53.561
Plaćanja državi	647	1.484	1.746
Ulaganja u zajednicu	150	235	114
<b>Zadržana ekonomska vrijednost</b>	<b>90.575</b>	<b>630</b>	<b>12.915</b>

Značajni napori uloženi su na smanjenje kreditne zaduženosti Grupe i u cijelosti su ostvareni zacrtani planovi u domeni financijskih aktivnosti. Kreditne obveze u izvještajnom razdoblju smanjene su za 69,4 milijuna kuna, zbog čega su znatno poboljšani pokazatelji likvidnosti kompanije. Povećana je profitabilnost Grupe, unaprijeđena je ukupna troškovna efikasnost, ostvaren je rast prihoda od prodaje te porast iskoristivosti kapaciteta u Hrvatskoj i Srbiji što potvrđuje kako su postavljeni ciljevi u izvještajnom razdoblju uspješno ostvareni.

Zadržana ekonomska vrijednost u 2015. godini čak je 16 puta veća u odnosu na prethodnu godinu. Osnovni razlog tome, uz neisplatu di-

videndi u 2015. godini, značajno je povećanje prihoda i racionalizacija troškova.

U skladu s propisima Republike Hrvatske svi zaposlenici prijavljeni su i uključeni u državni mirovinski fond. Stopa mirovinskog doprinosa je 20% od osnovice za doprinose, a mirovinske doprinose uplaćuje poslodavac u ime i na teret radnika. U Ruskoj Federaciji svi zaposlenici prijavljeni su i uključeni u državni mirovinski fond. Stopa davanja je 22% do limita od 711.000,00 rubalja za 2015. godinu, nakon čega se uplaćuje do 10%. U Republici Srbiji svi zaposlenici prijavljeni su u državni PIO fond u koji se iz bruto plaće uplaćuje 14% na teret zaposlenika i 12% na teret poslodavca.

Minimalna početna plaća unutar AD Plastik Grupe viša je od minimalne lokalne plaće na svim lokacijama, ali u različitim postocima. Tako je u Srbiji minimalna početna plaća veća za 5,4%, u Hrvatskoj 11,7%, u Kalugi 66,6%, dok je u Vintaiju minimalna početna plaća veća za 90%. Razlike u plaćama po spolu ne postoje na niti jednoj lokaciji AD Plastik Grupe.

U Rusiji postoji minimalna plaća propisana od strane države, ali svaka regija propisuje svoje minimalne plaće koje moraju biti veće od nacionalne propisane minimalne plaće u skladu s troškovima života u određenoj regiji. Tako je minimalna plaća u Kalugi veća od one propisane u Vintaiju, odnosno Samarskoj oblasti.

## Ekonomija (nastavak)

Podržava se regrutacija i zapošljavanje lokalnog stanovništva u svim zemljama u kojima kompanija posluje pa tako i najveći udio zaposlenika na svim lokacijama čini lokalno stanovništvo. Kao multinacionalna kompanija, AD Plastik Grupa pruža mogućnost svojim zaposlenicima i za međunarodni razvoj, mobilnost i napredovanje unutar Grupe. Neki zaposlenici razvojem

svoje karijere i napredovanjem preuzeli su ključne funkcije na drugim lokacijama unutar AD Plastik Grupe. Potiče se mobilnost i mogućnost razvoja vlastitih stručnjaka koji nerijetko prenose svoje znanje kolegama na različitim proizvodnim lokacijama grupacije.

U izvještajnom razdoblju 91% zaposlenih u višem menadžmentu (članovi Uprave, izvršni direktori i direktori) su iz lokalne zajednice, pri čemu se pod lokalno smatraju osobe koje žive unutar županije, odnosno oblasti ili regije u kojima posluju pojedine članice Grupe.

U navedenom izvještajnom razdoblju nije bilo značajnijih neizravnih ekonomskih utjecaja na poslovanje i dionike AD Plastik Grupe.

Financijska pomoć primljena od vlade u 000 kn

	AD Plastik, Hrvatska		AD Plastik, Novo Mesto		AD Plastik, Vintai		AD Plastik Kaluga		ADP, Mladenovac		Ukupno	
	2014	2015	2014	2015	2014	2015	2014	2015	2014	2015	2014	2015
Porezne olakšice	2.651	5.190	677								3.328	5.190
Potpore	3.095	3.774			543				1.023	2.077	4.661	5.851
<b>Ukupno</b>	<b>5.746</b>	<b>8.965</b>	<b>677</b>	<b>0</b>	<b>543</b>	<b>0</b>	<b>0</b>	<b>0</b>	<b>1.023</b>	<b>2.077</b>	<b>7.989</b>	<b>11.041</b>

Financijska pomoć primljena od Vlade u izvještajnom razdoblju odnosi se na porezne olakšice i potpore za investicijska i kapitalna ulaganja te ulaganja u tehnologije visokog stupnja.

Udio lokalnih dobavljača u ukupnoj vrijednosti nabave

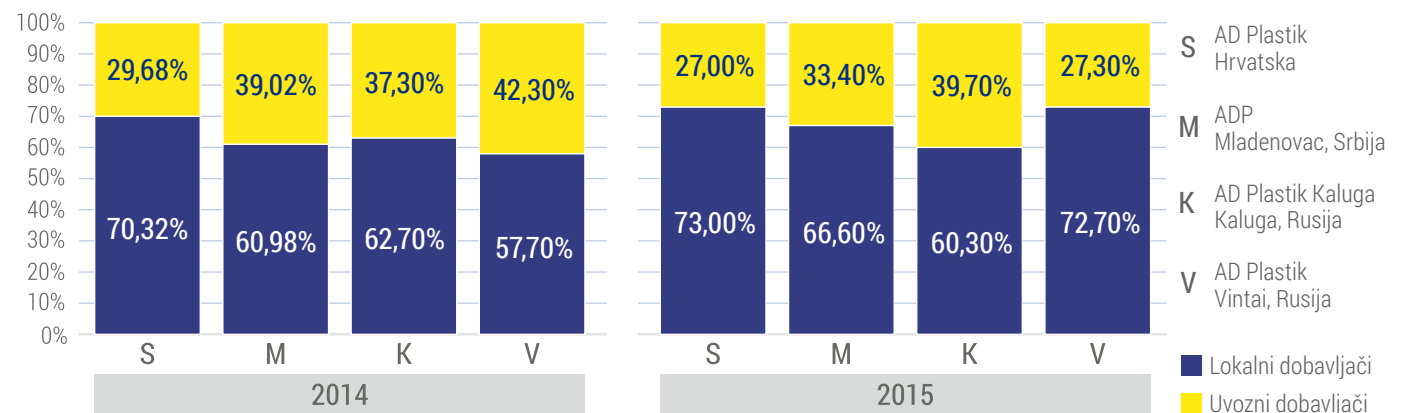



## Okoliš

Briga za okoliš rezultat je usklađenih aktivnosti svih poslovnih procesa. Ekološka orijentiranost i razvijena svjesnost AD Plastik Grupe vidljiva je već i u samom opredjeljenju za uspostavu Sustava upravljanja okolišem prema normi ISO 14001, koja je na nekim proizvodnim lokacijama implementirana prije više od 10 godina.

Primjena ove međunarodne norme omogućuje oblikovanje politike upravljanja poslovanjem i postavljanje ciljeva, uzimajući u obzir zakonske i druge obvezujuće zahtjeve te podatke o značajnim utjecajima na okoliš naših djelatnosti, proizvoda i usluga. Nadzor i mjerenje utjecaja na okoliš kontinuirano se prati kako bi se njime kvalitetno upravljalo u cilju očuvanja okoliša i okruženja u kojima se posluje.

Provodi se strategija stalnog poboljšanja utjecaja na okoliš te se redovitim praćenjem i analizom provjerava ostvarenje planiranih ciljeva. U slučaju njihovog neostvarenja definiraju se i provode dodatne mjere. Godišnji plan aktivnosti definira se krajem godine u sklopu izrade poslovnog plana Grupe, koji potvrđuje i usvaja Uprava.

Neki od aspekata vezanih za okoliš prikazani su prema jedinici proizvoda, ali treba uzeti u obzir specifičnost industrije i veliki dijapazon različitih proizvoda koji se izrađuju u različitim tehnologijama i samim time utjecaj nije isti. Primjerice, za izradu pojedinih proizvoda koristi se više tehnologija, stoga potrošnja energije za takav asortiman proizvoda može biti znatno veća.

Unatoč tome, svim okolišnim aspektima upravlja se kontinuirano, ovisno o specifičnostima i kompleksnosti pojedinog proizvoda.

Uvođenjem sustava gospodarenja energijom u 2016. godini, efikasnost korištenja energije u kompaniji pratit će se preko pokazatelja potrošnje energije po kilogramu utrošenog materijala.



## Materijali

Sirovine koje se koriste u tehnološkim procesima nastale su iz neobnovljivih izvora. Koriste se granulirani sintetski materijali polipropilen, polietilen te boje, lakovi i organska otapala.

Od ukupne količine granuliranih sintetskih materijala koje se koriste, a ovisno o vrsti i kategoriji vozila, pojedini plastični proizvodi izrađeni su od recikliranog sintetskog materijala.



Materijal korišten po težini ili količini				
Materijal	Lokacija	2013	2014	2015
PP/PE/PES (t)	Solin	2.632	3.045	3.379
	Zagreb	4.371	5.269	5.965
	Mladenovac	1.070	1.014	1.097
	Vintai	2.910	2.780	5.882
	Kaluga	1.940	1.850	1.239
	<b>UKUPNO</b>	<b>12.923</b>	<b>13.958</b>	<b>17.562</b>
Boje, lakovi, otapala (t)	Zagreb	222	278	157
	Mladenovac	122	324	394
	Vintai	0	0	10
	Kaluga	0	0	1
	<b>UKUPNO</b>	<b>344</b>	<b>602</b>	<b>562</b>

Reciklirani ulazni materijal (t)				
Materijal	Lokacija	2013	2014	2015
PP/PE/PES (t)	Solin	1.800	1.920	1.349
	Zagreb	0	0	896
	Mladenovac	478	219	28
	Vintai	226	241	240
	Kaluga	22	167	128
	<b>UKUPNO</b>	<b>2.526</b>	<b>2.547</b>	<b>2.641</b>

Postotak upotrijebljenog materijala koji je reciklirani ulazni materijal (%)				
Materijal	Lokacija	2013	2014	2015
PP/PE/PES (t)	Solin	68	63	40
	Zagreb	0	0	15
	Mladenovac	45	22	3
	Vintai	8	9	4
	Kaluga	0	9	10
	<b>UKUPNO</b>	<b>20</b>	<b>18</b>	<b>15</b>



## Energija

Ukupna potrošnja energije u izvještajnom razdoblju iznosi 178.417 GJ, od čega se 79% potrošnje odnosi na potrošnju električne energije koja je glavni energent proizvodnih procesa. Ostala potrošnja energije odnosi se na potrošnju prirodnog plina, loživog ulja i ukapljenog naftnog plina.

Ukupna potrošnja energije unutar organizacije (GJ)															
Lokacija	2013					2014					2015				
	Loživo ulje	Prirodni plin	Ukapljeni naftni plin	Električna energija	UKUPNO 2013	Loživo ulje	Prirodni plin	Ukapljeni naftni plin	Električna energija	UKUPNO 2014	Loživo ulje	Prirodni plin	Ukapljeni naftni plin	Električna energija	UKUPNO 2015
Solin	1.005	0	838	27.951	29.794	804	0	1.370	31.949	34.123	80	0	1.544	33.747	35.371
Zagreb	0	20.007	2.075	29.620	51.702	0	20.748	3.050	46.153	69.951	0	20.749	3.519	48.337	72.605
Mladenovac	0	938	330	10.538	11.806	0	4.644	85	7.687	12.416	0	4.028	89	10.835	14.952
Vintai	0	0	6.032	30.906	36.938	0	0	6.048	32.122	38.170	166	6.654	0	36.253	43.073
Kaluga	0	0	0	0	0	0	0	0	0	0	0	2	0	12.414	12.416
<b>UKUPNO</b>	<b>1.005</b>	<b>20.945</b>	<b>9.275</b>	<b>99.015</b>	<b>130.240</b>	<b>804</b>	<b>25.392</b>	<b>10.553</b>	<b>117.911</b>	<b>154.660</b>	<b>246</b>	<b>31.433</b>	<b>5.152</b>	<b>141.586</b>	<b>178.417</b>

Podaci koje pratimo odnose se na potrošnju neobnovljivih izvora energije, odnosno potrošnju goriva za potrebe službenih putovanja vozilima u vlasništvu kompanije.

Ukupna potrošnja energije izvan organizacije (GJ)									
Lokacija	2013			2014			2015		
	Dizel	Benzin	UKUPNO 2013	Dizel	Benzin	UKUPNO 2014	Dizel	Benzin	UKUPNO 2015
Solin	1.195	1.170	2.365	689	1.787	2.476	753	1.601	2.354
Zagreb	116	347	463	152	341	493	108	427	535
Mladenovac	128	53	181	231	58	289	205	54	259
Vintai	4.535	3.711	8.246	695	4.387	5.082	435	4.546	4.981
Kaluga	0	0	0	0	0	0	93	192	285
<b>UKUPNO</b>	<b>5.974</b>	<b>5.281</b>	<b>11.255</b>	<b>1.767</b>	<b>6.573</b>	<b>8.340</b>	<b>1.594</b>	<b>6.820</b>	<b>8.414</b>

## Energija (nastavak)

Dijagram energetskeg intenziteta prikazuje omjer ukupne potrošnje energije (suma potrošene energije unutar i izvan organizacije) u odnosu na ukupan broj proizvedenih proizvoda. Uvođenjem sustava gospodarenja energijom u sljedećem periodu, mjerit će se prema pokazatelju efikasnosti korištenja energije EnPi, odnosno bit će mjerena potrošnja energije u kWh po kilogramu utrošenog materijala (kWh/kg).

Lokacija	Energetski intenzitet kJ/proizvod		
	2013	2014	2015
Solin	4,73	4,55	3,44
Zagreb			
Mladenovac	3,18	3,77	3,09
Vintai	3,57	3,22	4,00
Kaluga	0,00	0,00	4,36
<b>UKUPNO</b>	<b>4,13</b>	<b>4,04</b>	<b>3,59</b>

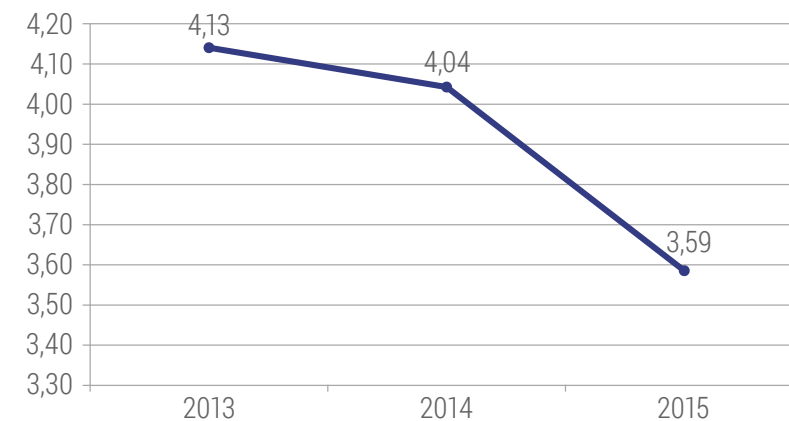

## Voda

Opskrba vodom osigurana je iz sustava lokalnog vodovoda, a manjim dijelom iz vlastitog zdenca. Vlastiti zdenac nalazi se na lokaciji AD Plastika u Zagrebu. Obujam vode crpljen iz ovih izvora dobiven je neposrednim mjerenjem iz vodomjera. U postrojenjima nema primjera recikliranja otpadne vode.

	Potrošnja vode po izvoru ( m <sup>3</sup> )		
	2013	2014	2015
Iz lokalnog vodovoda	67.411	51.429	70.858
Iz vlastitog zdenca	3.400	5.712	5.713
<b>UKUPNO</b>	<b>70.811</b>	<b>57.141</b>	<b>76.571</b>

### AD Plastik, Solin

Vodoopskrba je riješena priključkom na interni sustav vodoopskrbe grada Solina koji se opskrbljuje vodom s izvora rijeke Jadro. Kao značajno vodeno stanište, gornji tok ove rijeke proglašen je zaštićenim područjem prirode u kategoriji posebnog ihtiološkog rezervata. Srednja godišnja izdašnost izvorišta rijeke Jadro iznosi 9,0 m<sup>3</sup>/s.

### AD Plastik, Zagreb

Vodoopskrba je riješena priključkom na interni sustav vodoopskrbe grada Zagreba. Danas Zagreb pitku vodu dobiva iz osam vodocrpilišta s ukupno tridesetak zdenaca. Najznačajniji od njih su: Mala Mlaka, Petruševac, Sašnak, Strmec i Zapruđe (Bundek) čiji ukupni kapacitet vodoopskrbnog sustava iznosi 4,5 m<sup>3</sup>/s.

Lokacija	Potrošnja vode po izvoru ( m <sup>3</sup> )					
	Potrošnja vode iz javnog vodovoda (m <sup>3</sup> )			Potrošnja vode iz vlastitog zdenca (m <sup>3</sup> )		
	2013	2014	2015	2013	2014	2015
Solin	41.464	23.095	27.184	0	0	0
Zagreb	17.009	9.733	14.134	3.400	5.712	5.713
Mladenovac	1.446	8.671	11.975	0	0	0
Vintai	7.492	9.930	13.296	0	0	0
Kaluga	0	0	4.269	0	0	0
<b>UKUPNO</b>	<b>67.411</b>	<b>51.429</b>	<b>70.858</b>	<b>3.400</b>	<b>5.712</b>	<b>5.713</b>

### ADP, Mladenovac

Vodoopskrba je riješena priključkom na gradski vodovod JKP Mladenovac koji dobiva vodu iz arteških cjevastih bunara. Njih ima 55 čija dubina se kreće od 5 do 200 m. Kapacitet po jednom izvoru iznosi 2 - 5 l/s. Sve lokacije s bunarima su proglašene zaštićenim područjem. Najznačajniji od njih su Brestovica, Kokorin, Serava i Kovačevac.

### AD Plastik, Vintai

Vodoopskrba je osigurana putem priključivanja na interni sustav vodoopskrbe naselja Vintai, koji dobiva vodu iz bunara čija dubina se kreće od 270 do 275 m, kapaciteta 1,5 m<sup>3</sup>/s, udaljen od rijeke Volge cca. 8 km.

### AD Plastik Kaluga

Vodoopskrba je osigurana putem priključivanja na interni sustav vodoopskrbe grada Kaluga koji se opskrbljuje vodom iz podzemnih i površinskih izvora. Trenutno je volumen vode iz vodovoda daje volumen vode od 180 m<sup>3</sup>/h iz tri arteška bunara s mogućnošću povećanja dotoka vode za 3360 m<sup>3</sup>/dan.

**AD Plastik Grupa** nema u vlasništvu, najmu ili pod upravom zemljište na zaštićenim područjima ili u njihovoj neposrednoj blizini te na područjima visoke vrijednosti u pogledu biološke raznolikosti izvan zaštićenih područja pa tako nema ni utjecaja djelatnosti na zaštićena područja.

Također, postrojenja nemaju izravne i neizravne utjecaje na biološku raznolikost u zaštićenim područjima ili područjima visoke vrijednosti u pogledu biološke raznolikosti izvan zaštićenih područja, niti primjere vezane za zaštićena i obnovljena staništa, ugrožene vrste prema crvenom popisu IUCN-a i nacionalnom popisu.

## Emisije

Izravne emisije stakleničkih plinova posljedica su izgaranja energenata koji se koriste za potrebe rada kotlovnica i uključuju izgaranje loživog ulja i prirodnog plina. Neizravne emisije odnose se na potrošnju električne energije korištene u svrhu rada strojeva i uređaja u proizvodnim pogonima te potrošnju električne energije potrebne za rad opreme za grijanje i hlađenje radnih prostora.

### Ukupne izravne i neizravne emisije stakleničkih plinova prema težini ( t CO2\* )

	2013	2014	2015
Izravne emisije stakleničkih plinova po težini	2.415	2.486	2.722
Neizravne emisije stakleničkih plinova po težini	7.612	9.064	10.964
<b>UKUPNO</b>	<b>10.027</b>	<b>11.550</b>	<b>13.686</b>

### Ukupne izravne i neizravne emisije stakleničkih plinova prema težini ( t CO2\* )

Lokacija	2013		2014		2015	
	Izravne emisije stakleničkih plinova po težini	Neizravne emisije stakleničkih plinova po težini	Izravne emisije stakleničkih plinova po težini	Neizravne emisije stakleničkih plinova po težini	Izravne emisije stakleničkih plinova po težini	Neizravne emisije stakleničkih plinova po težini
Solin	301	2.149	327	2.456	276	2.594
Zagreb	1.040	2.277	1.120	3.548	1.425	3.796
Mladenovac	87	810	287	591	250	833
Vintai	987	2.376	752	2.469	750	2.787
Kaluga	0	0	0	0	21	954
<b>UKUPNO</b>	<b>2.415</b>	<b>7.612</b>	<b>2.486</b>	<b>9.064</b>	<b>2.722</b>	<b>10.964</b>

\* t CO2 - Podaci o količini emisija dobiveni su izračunom prema nacionalnom standardu

## Emisije (nastavak)

Dijagram intenziteta emisija stakleničkih plinova prikazuje omjer ukupnih izravnih i neizravnih emisija stakleničkih plinova u odnosu na ukupan broj proizvedenih proizvoda.

Podaci o potrošnji izravne i neizravne energije variraju i direktno su povezani s količinom proizvodnje. Međutim, niz inicijativa poduzetih u cilju učinkovitije i racionalnije potrošnje energije utječu na njeno smanjenje.

Inicijative poduzete u cilju smanjenja potrošnje energije:

- gašenje rasvjete i opreme za rad nakon napuštanja radnih prostora te zamjena rasvjetnih tijela s LED rasvjetom
- ugradba rashladne centrale (podizača topline)
- instalacija nove energetski učinkovitije proizvodne opreme
- postavljanje toplinske izolacije na cilindre za injekcijsko prešanje plastike
- programirano ukapčanje i pokretanje strojeva početkom radnog tjedna
- ulazi u proizvodne hale i skladišta opremljeni su brzim vratima i sustavom automatskog otvaranja i zatvaranja
- zamjena drvene stolarije PVC stolarijom na građevinama



Intenzitet emisija stakleničkih plinova (kg CO<sub>2</sub>/proizvod)

Lokacija	2013	2014	2015
Solin	0,32	0,32	0,25
Zagreb			
Mladenovac	0,24	0,26	0,22
Vintai	0,27	0,24	0,29
Kaluga	0,00	0,00	0,33
<b>UKUPNO</b>	<b>0,29</b>	<b>0,29</b>	<b>0,26</b>

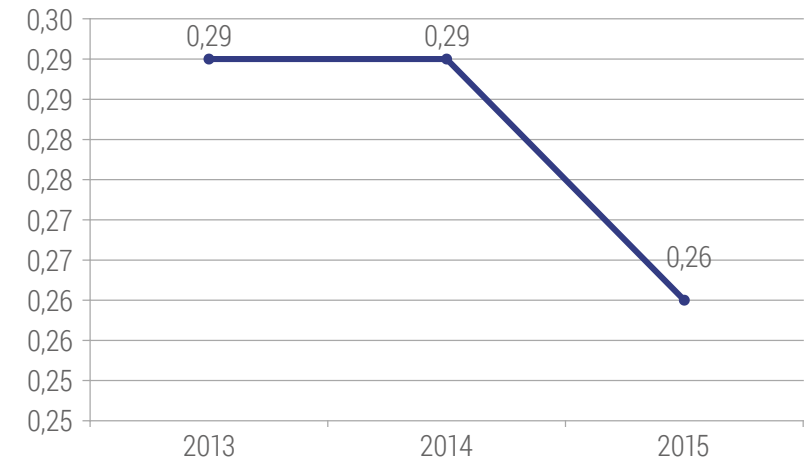

## Emisije (nastavak)

AD Plastik Grupa iz svojih proizvodnih procesa ne emitira tvari koje uništavaju ozonski sloj. Za potrebe održavanja potrebnih klimatskih uvjeta u svojim tehnološkim i ostalim radnim prostorijama koriste se rashladni i klimatizacijski uređaji koji za svoj rad koriste tvari koje utječu na ozonski sloj. Održavanje navedenih uređaja i sustava povjereno je ovlaštenim ugovornim partnerima čija je obveza ekološki zbrinuti zamijenjene radne tvari. U 2015. godini zbog kvara na opremi u proizvodnom pogonu u Vintaiju, u atmosferu je nekontrolirano ispušteno 10 kg R407C.

NO<sub>x</sub>,SO<sub>x</sub>,CO nastaje zbog potrošnje energenata za potrebe grijanja radnih prostora (lož ulje, prirodni plin) te upotrebe energenata u proizvodnim procesima.

VOC nastaje emisijama iz linije bojanja na lokaciji u Zagrebu.

\* Podaci o količini emisija dobiveni su izračunom prema nacionalnom standardu.

	Količina radne tvari sadržane u opremi (kg)											
	2013				2014				2015			
	R22	R407C	R134A	227ea	R22	R407C	R134A	227ea	R22	R407C	R134A	227ea
<b>Solin</b>	240	32	133	40	240	32	133	40	240	32	133	40
<b>Zagreb</b>	198	301	0	0	120	863	0	0	120	863	0	0
<b>Mladenovac</b>	7	70	0	164	8	70	0	164	8	70	0	164
<b>Vintai</b>	0	17	0	0	0	1316	0	0	0	40	0	0
<b>Kaluga</b>	0	220	0	0	0	980	0	0	0	120	0	0
<b>UKUPNO</b>	<b>445</b>	<b>640</b>	<b>133</b>	<b>204</b>	<b>368</b>	<b>3261</b>	<b>133</b>	<b>204</b>	<b>368</b>	<b>1125</b>	<b>133</b>	<b>204</b>

	NO <sub>x</sub> ,SO <sub>x</sub> i druge značajne emisije u zrak prema vrsti i težini (t)											
	2013				2014				2015			
	NO2	SO2	CO	VOC	NO2	SO2	CO	VOC	NO2	SO2	CO	VOC
<b>Solin</b>	0,092	1,000	0,002	0,000	0,073	0,800	0,002	0,000	0,095	1,000	0,080	0,000
<b>Zagreb</b>	1,084	0,000	0,084	87,260	1,335	0,000	0,134	55,740	1,255	0,000	0,950	17,060
<b>Mladenovac</b>	0,036	0,000	0,002	0,000	0,176	0,000	0,008	0,000	0,050	0,000	0,030	0,000
<b>Vintai</b>	2,058	0,000	3,871	0,000	5,650	0,024	12,071	0,000	4,523	0,024	0,427	0,000
<b>Kaluga</b>	0,000	0,000	0,000	0,000	0,000	0,000	0,000	0,000	0,018	0,009	5,191	0,000
<b>UKUPNO</b>	<b>3,270</b>	<b>1,000</b>	<b>3,959</b>	<b>87,260</b>	<b>7,234</b>	<b>0,824</b>	<b>12,215</b>	<b>55,740</b>	<b>5,941</b>	<b>1,033</b>	<b>6,678</b>	<b>17,060</b>



## Otpadne vode i otpad

### Solin, Zagreb

Na lokaciji Solin interni sustav odvodnje izveden je odvojeno te su sanitarne i tehnološko - rashladne otpadne vode priključene na gradski pročistač voda sustava javne odvodnje, a atmosferske vode ispuštaju se preko kolektora s ispustom u Kaštelanskom zaljevu.

Na lokaciji Zagreb nastaju sanitarne, tehnološke i atmosferske otpadne vode. Tehnološke otpadne vode odvođe se preko taložnice i separatora masti i ulja u sustav interne odvodnje, dok se otpadne vode iz linije bojanja ne ispuštaju. Otpadne vode se putem kanalizacije odvođe u sustav javne odvodnje grada Zagreba na gradski pročistač voda. Za pročišćavanje otpadnih voda prije ispuštanja u sustav javne odvodnje na lokaciji Solin i Zagreb ugrađeni su separatori i mastolovi. Sustav kanalizacije ispituje se na nepropusnost svakih pet godina. Redovito se čiste asfaltirane i betonirane površine, kako bi se sakupljena voda odvodila prema slivnicima. Sakupljeni talog iz mastolova, separatora i slivnika redovito se uklanja. Talog, mulj i masnoće se prije odvoza s lokacije skladište na predviđeno mjesto. Otpadne vode kontroliraju se uzimanjem uzoraka prema zahtjevu iz vodopravne dozvole. Sve otpadne vode zadovoljavaju maksimalno dopuštenu koncentraciju (MDK) za ispuštanje u sustave javne odvodnje.

### Mladenovac

Interni sustav odvodnje izveden je posebno za sanitarne i tehnološke, a posebno za atmosferske vode. Sanitarne otpadne vode priključene su na sustav javne kanalizacije, kao i tehnološke otpadne vode nakon pročišćavanja preko separatora. Atmosferske vode ispuštaju se u rijeku Veliki Lug. Redovno se



kontroliraju uzimanjem uzoraka prema zahtjevu iz vodopravne dozvole. Otpadne vode zadovoljavaju maksimalno dopuštenu koncentraciju MDK.

### Vintai

Interni drenažni sustav izveden je u obliku rashladnog tornja, a sanitarne i tehnološko - rashladne otpadne vode priključene su na gradsku kanalizaciju. Atmosferske vode ispuštaju se u kolektor s ispustom u atmosfersku kanalizaciju naselja Vintai. Za čišćenje otpadnih voda prije ispuštanja u tvornici su ugrađeni filteri u rashladnom tornju koji se provjeravaju i čiste svakih pola godine. Redovito se čiste asfaltirane i betonske površine radi odvodnje otpadnih voda u kanalizaciju. Otpadne vode kontroliraju se putem uzorkovanja u skladu sa zahtjevom koji je naveden u dozvoli za korištenje vode. Sve otpadne vode zadovoljavaju maksimalno dopuštenu koncentraciju MDK za ispuštanje u javnu kanalizaciju. Kontrolu otpadnih voda provodi organizacija za otpadne vode na temelju zaključenog ugovora.

### Kaluga

Interni sustav odvodnje izveden je odvojeno te su sanitarne i tehnološke - rashladne otpadne vode priključene na sustav javne odvodnje, odnosno gradski pročistač voda. Atmosferske vode ispuštaju se preko kolektora s ispustom u sustav javne odvodnje.

## Otpadne vode i otpad (nastavak)

Otpad se odvojeno prikuplja i propisano zbrinjava te predaje na daljnje zbrinjavanje ovlaštenim sakupljačima otpada. Zapiši o proizvedenom otpadu predanom na zbrinjavanje vode se prema zakonom propisanoj dokumentaciji, a podaci o težini otpada predanog na zbrinjavanje dobiveni su vaganjem prilikom predaje ovlaštenim sakupljačima i služe za izvještavanje prema nadležnim državnim organima.

Značajno povećanje količine neopasnog otpada u 2015. godini na lokacijama Solin i Zagreb nastalo je radi zbrinjavanja stare proizvodne opreme i strojeva u metalni otpad.

Na lokaciji Vintai povećanje količine opasnog otpada nastalo je zbog uvođenja nove klasifikacije otpada.

Lokacija	Količina ispuštene vode ( m <sup>3</sup> )		
	2013	2014	2015
Solin	37.701	18.645	27.184
Zagreb	10.763	4.050	5.336
Mladenovac	1.446	8.671	11.975
Vintai	7.492	9.930	13.296
Kaluga	0	0	4.269
<b>UKUPNO</b>	<b>57.402</b>	<b>41.296</b>	<b>62.060</b>



	Ukupna težina otpada prema vrsti (t)					
	2013		2014		2015	
	neopasni	opasni	neopasni	opasni	neopasni	opasni
Solin	106,67	14,1	126,13	25,58	219	20
Zagreb	114,03	146,39	213,56	301,01	301	237
Mladenovac	9,7	2,35	159,28	6,66	180	5
Vintai	1.221,26	2,29	1.055,69	8,60	1.099,00	334,00
Kaluga	225,88	0,00	450,00	0,50	62,00	7,00
<b>UKUPNO</b>	<b>1.677,54</b>	<b>165,13</b>	<b>2.004,66</b>	<b>342,35</b>	<b>1.861,00</b>	<b>603,00</b>
	<b>1.842,67</b>		<b>2.347,01</b>		<b>2.464,00</b>	

Metode zbrinjavanja	Težina otpada (t)		
	2013	2014	2015
Recikliranje	519,92	809,08	862,58
Skladištenje otpada prije primjene bilo kojeg od postupaka zbrinjavanja	142,67	298,42	275,31
Korištenje otpada uglavnom kao goriva ili drugog načina dobivanja energije	7,83	12,55	27,68
Fizikalno kemijska obrada otpada	4,11	18,27	27,08
Spaljivanje otpada na kopnu	7,38	35,83	55,66
Odlaganje otpada na posebno pripremljeno odlagalište	1.160,76	1.172,86	1.215,69
<b>UKUPNO</b>	<b>1.842,67</b>	<b>2.347,01</b>	<b>2.464,00</b>



## Otpadne vode i otpad (nastavak)

Težina prevezenog, uvezenog, izvezenog ili obrađenog otpada koji se smatra opasnim prema uvjetima Baselske konvencije, Dodatak I, II, III i VIII, te posototak otpada prevezenog u inozemstvo

Lokacija	2013			2014			2015		
	Težina opasnog otpada (t)	Težina opasnog otpada prevezenog u inozemstvo (t)	Postotak opasnog otpada prevezenog u inozemstvo (%)	Težina opasnog otpada (t)	Težina opasnog otpada prevezenog u inozemstvo (t)	Postotak opasnog otpada prevezenog u inozemstvo (%)	Težina opasnog otpada (t)	Težina opasnog otpada prevezenog u inozemstvo (t)	Postotak opasnog otpada prevezenog u inozemstvo (%)
Solin	14,1	1,73	12	25,58	3,279	13	20	20	100
Zagreb	146,39	137,11	94	301,01	287,55	96	237	220	93
Mladenovac	2,35	0	0	6,66	5,5	83	5	0	0
Vintai	2,29	0	0	8,6	0	0	334	0	0
Kaluga	0	0	0	0,5	0,2	40	7	0	0
<b>UKUPNO</b>	<b>165,13</b>	<b>138,84</b>	<b>84</b>	<b>342,35</b>	<b>296,529</b>	<b>87</b>	<b>603</b>	<b>240</b>	<b>40</b>

Nije bilo značajnih izlivanja opasnih tvari koje mogu imati znatne negativne utjecaje na okoliš s mogućim štetnim posljedicama po tlo, vodu, zrak, biološku raznolikost i ljudsko zdravlje. Sustavno nastojanje da se izbjegnu značajna izlivanja opasnih tvari izravno je povezano sa internim pravilnicima i uputama za rad, a nadzor nad njihovim provođenjem redovito se prati.

Otpadne vode koje se ispuštaju iz postrojenja nemaju negativan utjecaj na biološku raznolikost i povezana staništa. Otpadne vode ne ispuštaju se u zaštićena područja.

Na proizvodnim lokacijama u Solinu, Zagrebu i Mladenovcu inspeksijski nadzori zaštite okoliša redovito se provode i to u pravilu jedanput godišnje. Značajnih novčanih kazni i nenovčanih sankcija zbog nepridržavanja zakona i propisa iz područja zaštite okoliša nije bilo. Na lokacijama u Vintaju i Kalugi nije bilo nadzora inspekcije zaštite okoliša u izvještajnom razdoblju.



## Izdaci i ulaganja u zaštitu okoliša

	Ukupni izdaci i ulaganja u zaštitu okoliša ( € )					
	2013		2014		2015	
	Izdaci u zaštitu okoliša	Ulaganja u zaštitu okoliša	Izdaci u zaštitu okoliša	Ulaganja u zaštitu okoliša	Izdaci u zaštitu okoliša	Ulaganja u zaštitu okoliša
Solin	103.000	8.000	38.200	13.300	29.200	10.360
Zagreb	108.200	5.300	112.000	86.200	106.800	240.640
Mladenovac	14.700	800	31.840	2.000	27.100	1.600
Vintai	85.902	4.605	90.448	5.727	60.102	3.218
Kaluga	34.000	0	28.000	0	22.000	0
UKUPNO	345.802	18.705	300.488	107.227	245.202	255.818
	364.507		407.715		501.020	

Izdaci u zaštitu okoliša obuhvaćaju troškove zbrinjavanja opasnog i neopasnog otpada, troškove usluga ispitivanja emisija u okoliš te troškove pražnjenja i čišćenja. Ulaganja obuhvaćaju kupovinu učinkovitije opreme (rashladna centrala, destilator, temperirala, agregat za filtriranje ulja, sigurnosni ormar, stroj za drobljenje mase, vodomjer) i provedbu energetske certifikata građevina.

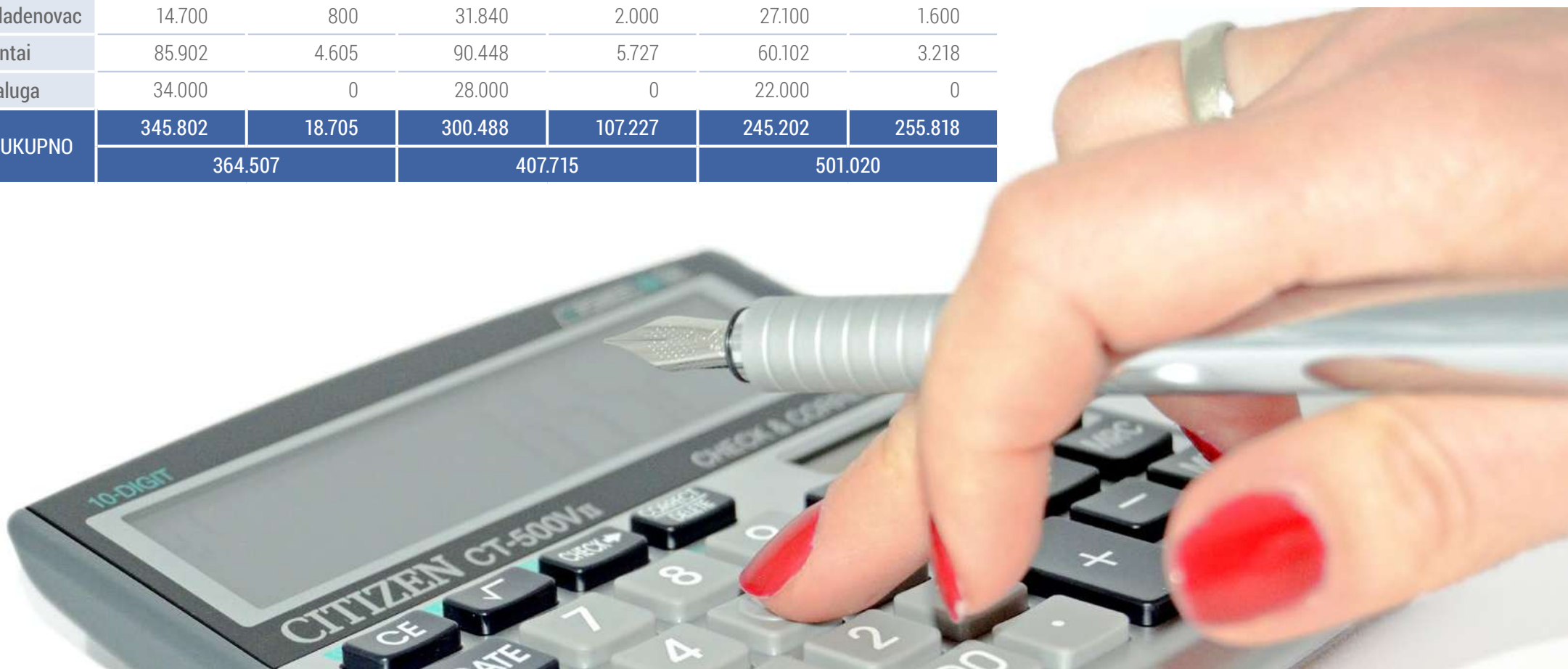

## Procjena dobavljača u pogledu utjecaja na okoliš

Svi novi dobavljači u izvještajnom razdoblju provjereni su u pogledu kriterija utjecaja na okoliš i to putem Upitnika o usklađenosti sa zahtjevima sustava ISO 9001 ili ISO TS 16949, ISO 14001 i smjericama za društveno odgovorno poslovanje (Questionnaire: Compliance with Quality management system ISO 9001 or ISO TS 16949, Enviromental management system ISO 14001 and Corporate social responsibility).



Udio dobavljača provjerenih prema kriteriju utjecaja na okoliš i onih koji imaju ISO 14001

■ ISO 14001  
■ Upitnik

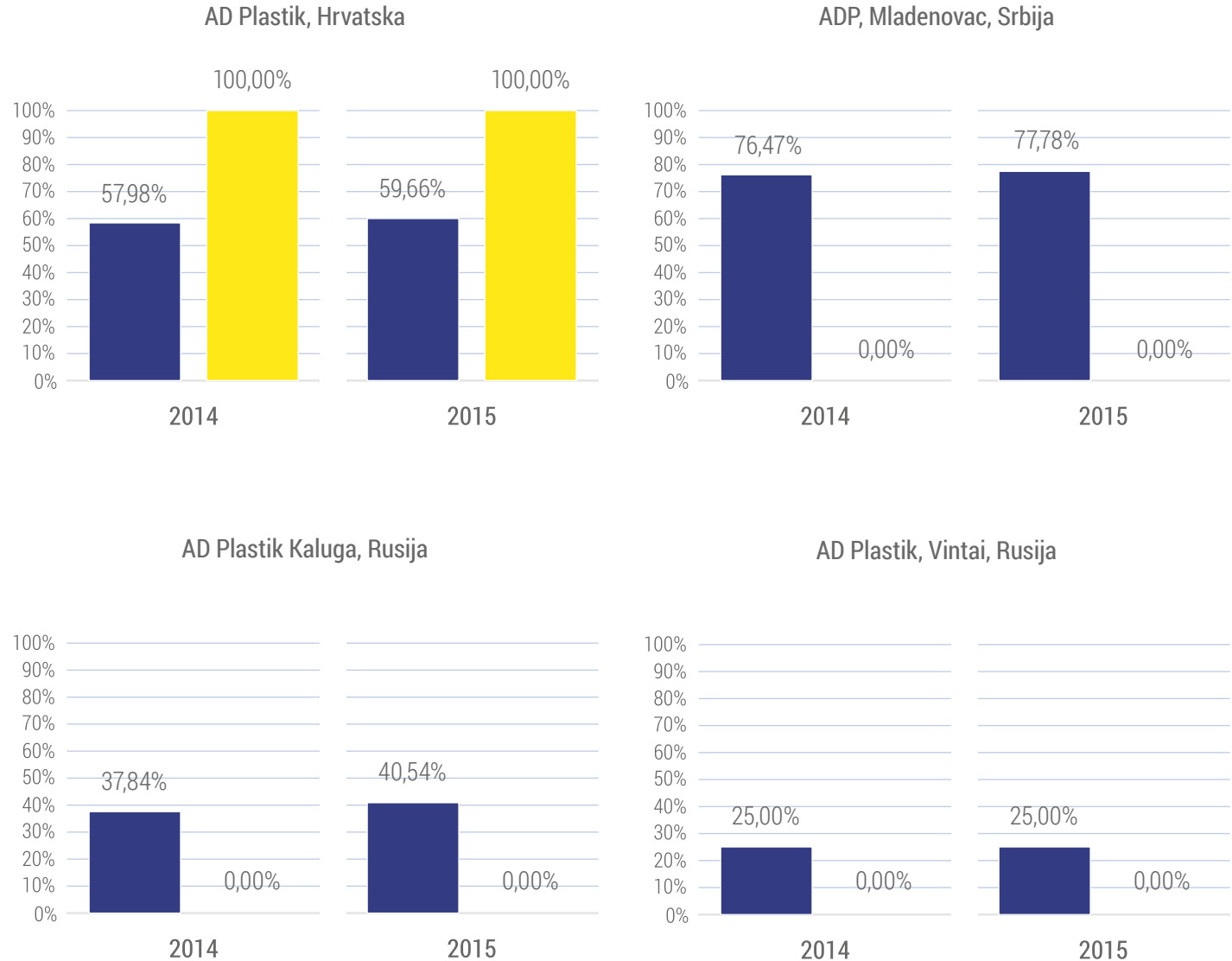



## Zapošljavanje

Trend broja zaposlenih AD Plastik Grupe pokazatelj je prilagođavanja poslovanja promjenama i specifičnostima industrije u kojoj posluje. Unatoč rastu realizacije u izvještajnom razdoblju, zabilježen je neznatan pad broja zaposlenih zbog prilagođavanja gospodarskim prilikama na ruskom tržištu. Najveći udio novih zapošljavanja zabilježen je također u Ruskoj Federaciji, a udio novozaposlenih prema spolu uobičajeno je u korist muškaraca, ali potrebno je naglasiti kako je postotak žena u AD Plastik Grupi znatno iznad EU prosjeka žena zaposlenih u autoindustriji.

Zaposlenici AD Plastik Grupe koji rade puno radno vrijeme i oni koji rade na određeno ili nepuno radno vrijeme imaju iste povlastice i prava.



Trend broja zaposlenih zadnjih pet godina

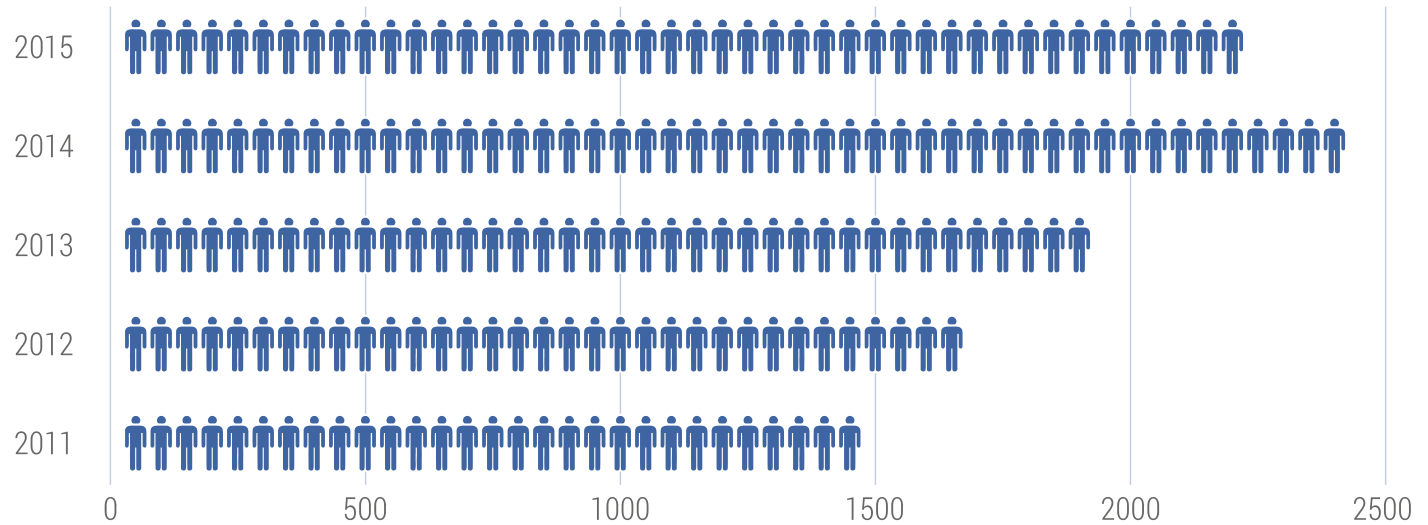

Broj došlih i otišlih zaposlenika za 2015. godini po mjesecima

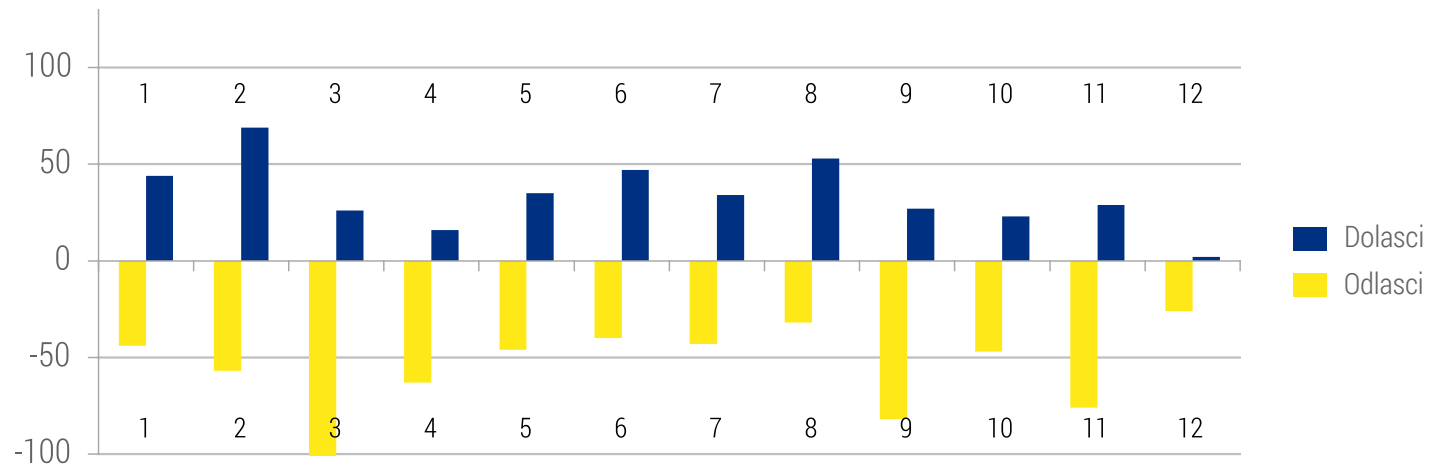

# Zapošljavanje (nastavak)

Ukupna stopa fluktuacije zaposlenika za 2015. godinu po mjesecima

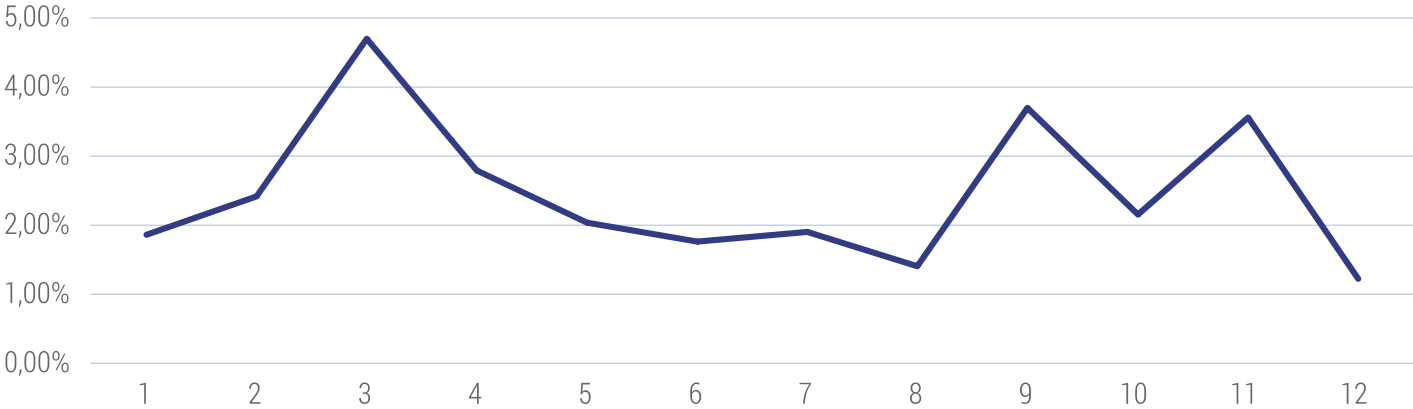

Ukupni dolasci zaposlenika u 2015. godini s obzirom na spol

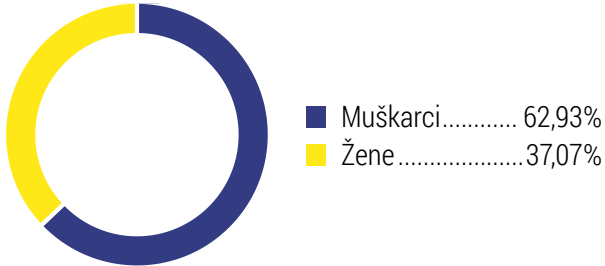

Odlasci zaposlenika u 2015. godini s obzirom na spol

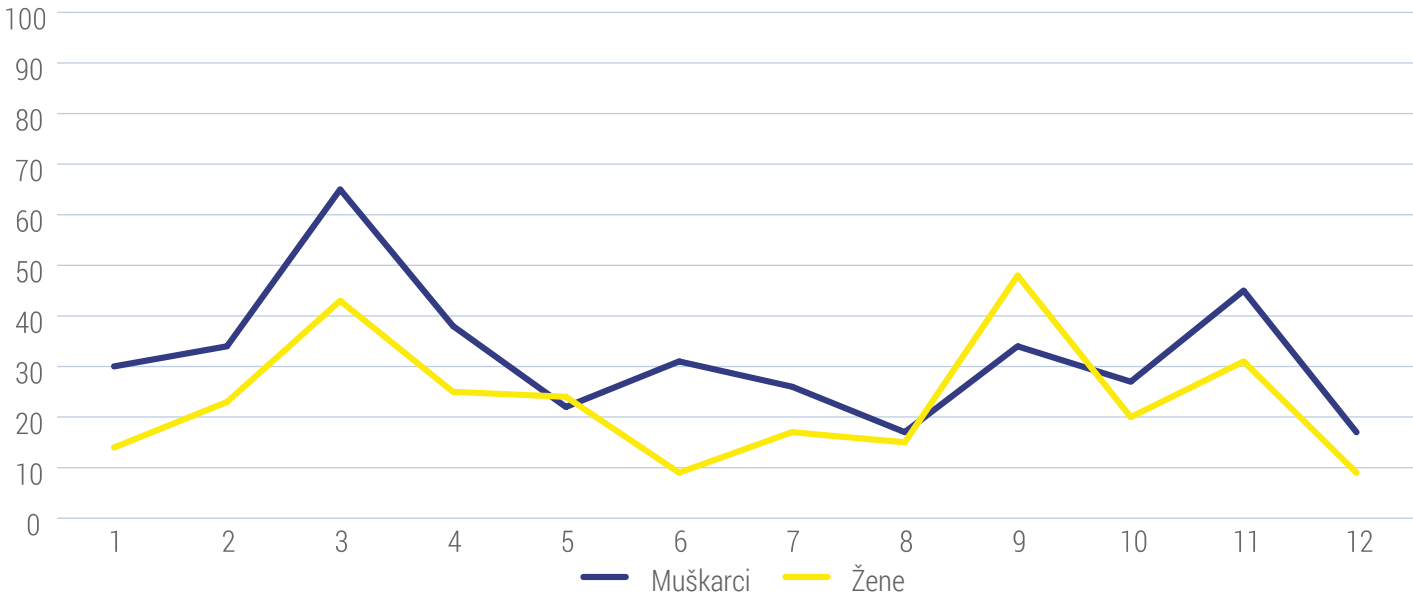

## Zapošljavanje (nastavak)

Stopa fluktuacije u 2015. godini s obzirom na regiju

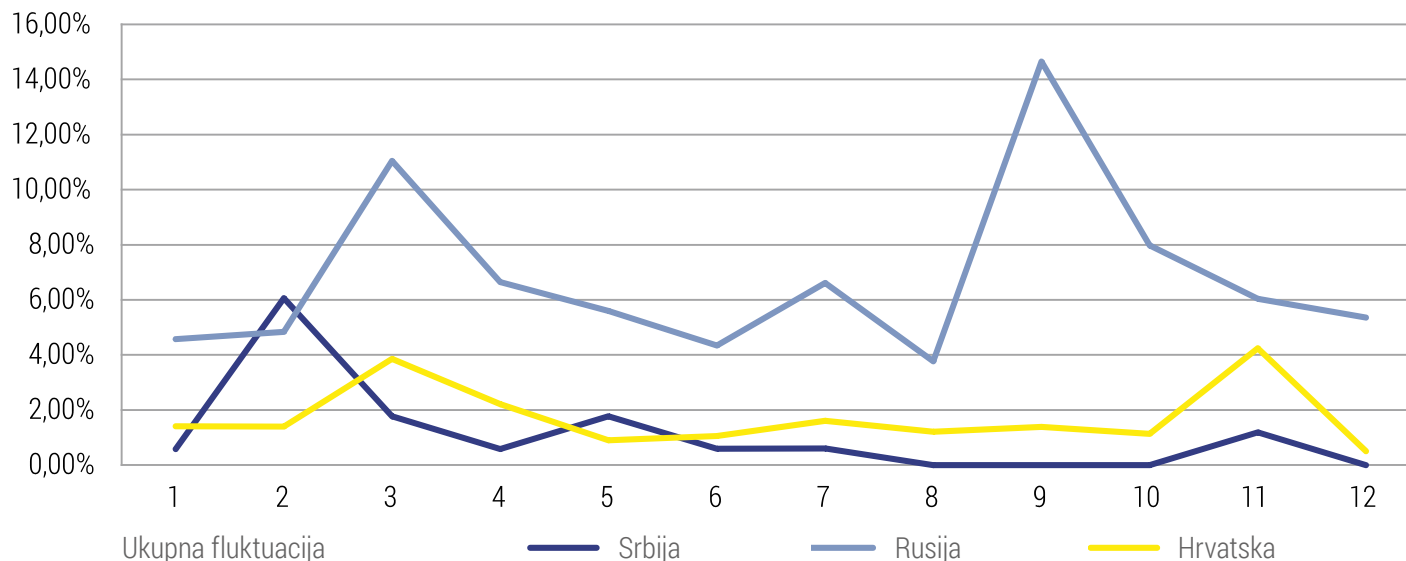

Ukupni dolasci zaposlenika u 2015. godini s obzirom na regiju

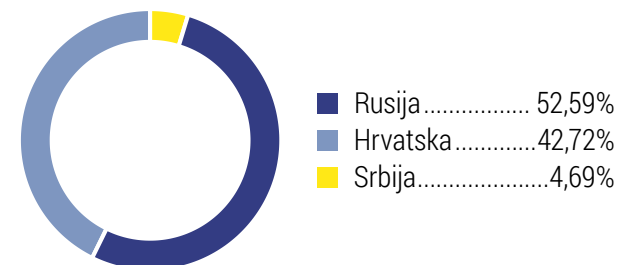

Svi zaposlenici AD Plastik Grupe imaju pravo na roditeljni i roditeljski dopust sukladno propisima države u kojoj su zaposleni. U izvještajnom razdoblju pravo na roditeljni ili roditeljski dopust iskoristile su 92 zaposlenice i 2 zaposlenika. U istom periodu na posao se vratilo 18 zaposlenica i 2 zaposlenika s roditeljnog ili roditeljskog dopusta. S obzirom kako se ovaj pokazatelj počeo pratiti u 2015. godini, u sljedećem izvještajnom razdoblju pratit će se i njihovo zadržavanje na poslu nakon korištenja roditeljnog ili roditeljskog dopusta. U porastu je broj očeva koji koriste plaćeni roditeljski dopust.

Zaposlenici se po isteku roditeljnog ili roditeljskog dopusta, bez obzira na spol, u dogovoru s nadređenima gotovo redovito vraćaju na posao gdje nastavljaju raditi. To ukazuje na sigurnost koju im kompanija pruža.

AD Plastik Grupa vodi brigu o sigurnosti i zaštiti zdravlja na radu svih svojih zaposlenika, posebice trudnica i dojilja, što je kao zasebna stavka definirano i Kolektivnim ugovorom.

Internim aktima, aktivnostima, poticanjem pozitivne klime i kulture, promovira se ravnopravnost spolova te osobito prava zaposlenika na korištenje roditeljskog dopusta.

Rodiljni i roditeljski dopust	Ukupan broj zaposlenih po spolu	Korištenje roditeljnog i roditeljskog dopusta	
AD Plastik, Hrvatska	muškarci	706	1
	žene	497	25
ADP, Mladenovac	muškarci	139	0
	žene	30	0
AD Plastik Kaluga	muškarci	81	1
	žene	144	35
AD Plastik. Vintai	muškarci	182	0
	žene	338	32
<b>AD Plastik Grupa</b>	<b>muškarci</b>	<b>1108</b>	<b>2</b>
	<b>žene</b>	<b>1009</b>	<b>92</b>

## Zapošljavanje (nastavak)

Kontinuirano se primjenjuje praksa održavanja dobrih odnosa i socijalnog dijaloga sa zaposlenicima koji su redovito i na vrijeme obaviješteni o svim važnim promjenama u poslovanju te ih se sukladno zakonu i Kolektivnom ugovoru pravodobno uključuje. Kolektivni ugovori kao formalni sporazumi sa sindikatima obuhvaćaju teme iz područja zdravlja i sigurnosti, sukladno zakonskim propisima i uobičajenoj dobroj poslovnoj praksi.

Predstavnik radnika je u Nadzornom odboru AD Plastik Grupe, stoga je o važnim promjenama u poslovanju koje mogu znatno utjecati na zaposlenike, obaviješten prije donošenja konačne odluke.

Razdoblja za davanje obavijesti definirana su odredbama zakonske regulative u području rada i radnih odnosa te odredbama povezanim sa savjetovanjem i pregovaranjem i nisu za-

sebno definirana u Kolektivnom ugovoru. Ovisno o zakonima pojedine države u kojoj se posluje, najkraće razdoblje iznosi od osam dana do najduže tri mjeseca.

Međutim, komunikacija sa zaposlenicima i njihovim izabranim predstavnicima o svim pitanjima vezanim za promjene u poslovanju, odvija se češće od zakonom propisanih rokova.





## Zdravlje i sigurnost na radnom mjestu

Sveukupno je u izvještajnom razdoblju bila 21 ozljeda na razini Grupe od čega se šest ozljeda (29%) dogodilo zbog sudara radnika s predmetom, sedam (33%) zbog pada u ravnini poda, tri

(14%) je prouzročilo nepažljivo rukovanje sredstvima rada, jedna (5%) ozljeda nastala je zbog prekomjernog tjelesnog naprežanja i četiri (19%) spadaju pod ostale načine nastanka ozljede.

Nakon analize uzroka ozljeda određene su odgovorne osobe i korektivne aktivnosti koje su realizirane.

### Stope ozljeda, profesionalnih bolesti, izgubljenih dana i izostanka te broj smrtnih slučajeva povezanih s nesrećama na radu

Lokacija	2013				2014				2015			
	Broj ozljeda	Broj profesionalnih bolesti	Broj izgubljenih dana	Broj smrtnih slučajeva	Broj ozljeda	Broj profesionalnih bolesti	Broj izgubljenih dana	Broj smrtnih slučajeva	Broj ozljeda	Broj profesionalnih bolesti	Broj izgubljenih dana	Broj smrtnih slučajeva
Solin	5	0	129	0	7	0	303	0	6	0	278	0
Zagreb	5	0	73	0	7	0	245	0	6	0	159	0
Mladenovac	0	0	0	0	3	0	45	0	6	0	225	0
Vintai	3	0	61	1	1	0	49	0	0	0	0	0
Kaluga	0	0	0	0	1	0	11	0	3	0	19	0
<b>UKUPNO</b>	<b>13</b>	<b>0</b>	<b>263</b>	<b>1</b>	<b>19</b>	<b>0</b>	<b>653</b>	<b>0</b>	<b>21</b>	<b>0</b>	<b>681</b>	<b>0</b>

Parametar	2013	2014	2015
IR (stopa ozljeda)	0,74	0,87	0,99
ODR (stopa profesionalnih bolesti)	0,00	0,00	0,00
LDR (stopa izgubljenih radnih dana)	0,06	0,11	0,19
AR (stopa izostanka zbog smrtnog slučaja)	0,05	0,00	0,00

Stopa ozljeda po spolu

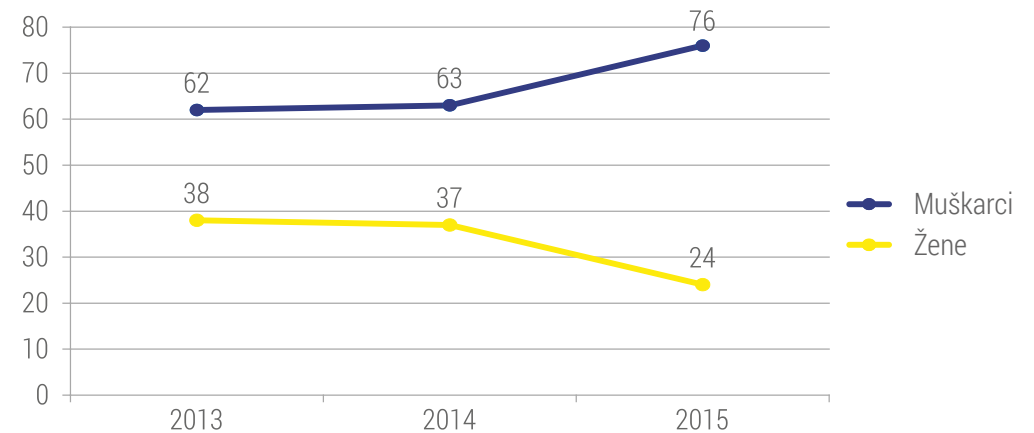

## Obuka i obrazovanje

U izvještajnom razdoblju prosječna obuka po zaposleniku iznosi 25 sati. Znatno je povećano ulaganje u programe specifičnih zahtjeva kupca, menadžerskih znanja i instaliranja tehnologija. Ulaganje u specifična znanja uvelike ovisi o vrsti djelatnosti, ali ono što je zajedničko svima je briga za sigurnost i zdravlje zaposlenih pa se takvi programi redovno provode.

U 2015. godini pokrenuta je suradnja s konzultantskim kućama **Renault Consulting SAS** i **Renault Technologie Roumanie** te je nastavljena suradnja s konzultantskom kućom **Ford aus und weiterbildung e.v.**. Programi koje zaposlenici pohađaju kod njih osiguravaju im stručnost i kompetentnost u automobilskoj

industriji. U suradnji s Fiatom i Daimlerom dogovoreni su programi koje su zaposlenici AD Plastik Grupe pohađali kako bi u potpunosti upoznali zahtjeve kupca u cilju osiguravanja tražene kvalitete. S tvrtkom **Sneci Cee s.r.o.** redovito se surađuje po pitanju usavršavanja zaposlenika, a tijekom 2015. godine odrađeno je niz radionica za uspostavljanje *Lean* proizvodnje.

Navedene radionice, treninzi i programi zaposlenicima omogućavaju usavršavanje i povećavaju njihove vještine na kompetitivnom automotiv tržištu rada, čime se povećava zapošljivost svakog pojedinca.

Redovito se organiziraju programi interne obuke koji se objavljuju jednom godišnje na intranetu u Katalogu internih treninga. Interni treneri, kao i mentori, angažirani su s različitih lokacija Grupe ovisno o svojim kompetencijama i specifičnim znanjima.

Unutar kompanije održavaju se redovita savjetovanja u vezi s okončanjem radnog vijeka, a umirovljenici se angažiraju u sklopu programa mentorstva kako bi nastavili doprinositi i prenositi stečena znanja mlađim kolegama.

Udio zaposlenika u obuci tijekom 2015. godine po kategoriji

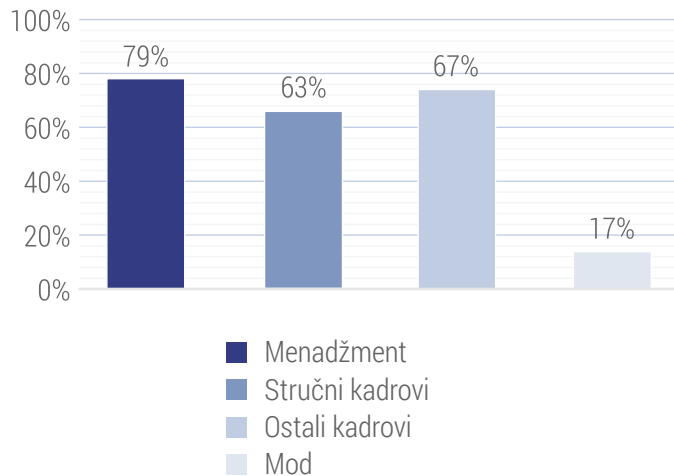

Prosječan broj sati obuke po kategoriji zaposlenika

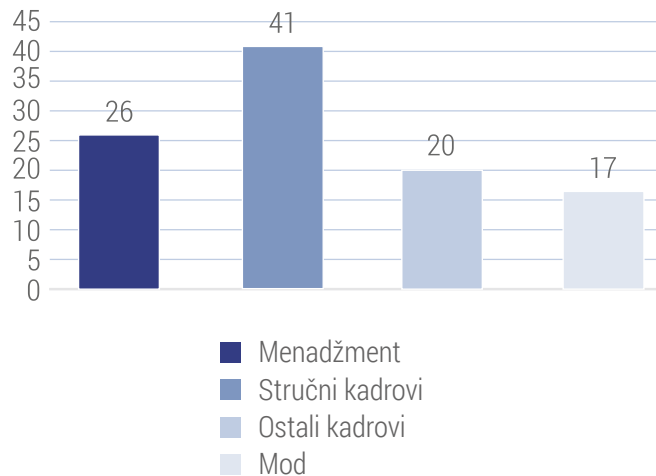

Udio različitih programa u 2015. godini

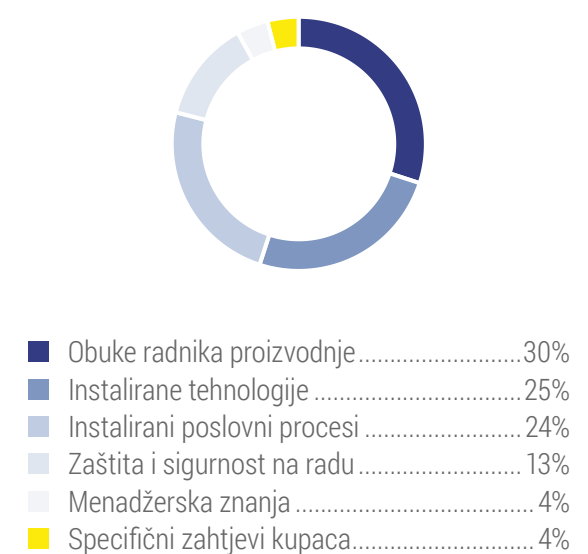

## Nagrađivanje

U izvještajnom razdoblju uvedena su dva nova modela nagrađivanja te je proveden niz aktivnosti vezanih uz evaluaciju zaposlenika iz područja kvalitete i kvantitete rada.

### Metoda 360°

Provedena je procjena zaposlenika (osim direktnih radnika) na lokaciji Zagreb i utvrđen je status kompetentnosti zaposlenika, identificirani su talenti i definirani razvojni planovi. Provedenom procjenom dobio se pregled trenutne kompetentnosti zaposlenika, jačih strana i područja rada koja treba dodatno razvijati. Na temelju toga definiran je plan razvoja pa je tako za rukovodeći kadar izrađen edukacijski plan koji se sastoji od komunikacijskih vještina, interne komunikacije i organizacijske kulture, davanja povratnih informacija zaposlenicima, osobne efikasnosti i organiziranosti, upravljanja konfliktom i „toksične“

komunikacije, vodstva i upravljanja timom (*belbin team roles*, grupna dinamika i teorije vodstva), *coaching* vještine u razvoju i upravljanju zaposlenicima, diskriminacije i upravljanja razlikama u organizaciji. Edukacija je planirana u vidu niza poludnevnih ili jednodnevni radionica i to jedna radionica mjesečno. Početak edukacije planiran je u trećem kvartalu 2016. godine. U kategoriji stručnog kadra prepoznati su radnici s izvrsnim rezultatima koji će se u budućnosti angažirati na poslovima uvođenja u posao novih zaposlenika kako bi se dobra praksa rada prenijela na novozaposlene.

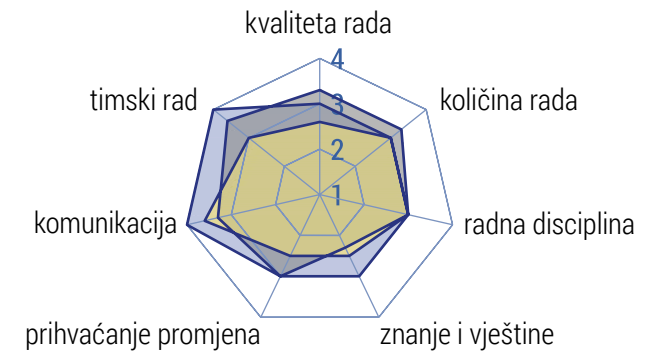

### AD5 model

U zadnjem kvartalu 2015. godine uveden je novi model nagrađivanja zaposlenika s izvrsnim rezultatima rada koji su vezani uz glavne aktivnosti odjela/sektora u promatranom periodu. Nagrađena su 82 zaposlenika na lokacijama u Solinu i Zagrebu, a u cilju motivacije i promocije modela pokrenut je i niz dodatnih aktivnosti. Program se inicijalno provodi u Hrvatskoj kako bi se ustanovili i popravili eventualni nedostaci, a cilj ga je 2017. godine implementirati i na ostalim lokacijama



## Nagrađivanje (nastavak)

### Nagrađivanje Ideja za poboljšanje

U tvornicama u Rusiji razrađen je i pokrenut je model nagrađivanja Ideja za poboljšanje. Ideja je svaka korisna novina koja svojom primjenom podiže kvalitetu uvjeta i načina rada na višu razinu, a odnosi se na sve segmente poslovanja. Po utvrđenoj evaluacijskoj matrici, svaki mjesec vrši se odabir tri najbolje ideje, a zaposlenici se nagrađuju i javno pohvaljuju na prigodnom druženju.

Udio zaposlenika koji dobivaju redovitu povratnu informaciju o radnom učinku i individualnom razvoju

ZAO AD Plastik Kaluga	185	225	82%	28%
AO AD Plastik	280	520	54%	
AD Plastik d.d.	113	1203	9%	
ADP d.o.o.	7	169	4%	



## Različitost i jednake mogućnosti

Na dan 31.12.2015. godine u Grupi je bilo zaposleno 47,66% žena, odnosno 52,34% muškaraca. Unutar upravljačke strukture najviše je žena u linijskom menadžmentu, zatim u srednjem menadžmentu, a najmanje ih je u top menadžmentu. Žene unutar upravljačko vodeće strukture zauzimaju ukupno 38% rukovodećih pozicija.

U cjelovitoj strukturi upravljačkih i rukovodećih pozicija prema dobi za 2015. godinu prevladavaju zaposlenici u kategoriji od 30 do 50 godina starosti čiji udio iznosi 71,88%. U top menadžmentu, srednjem i linijskom menadžmentu najviše je zaposlenika u dobi od 30 do 50 godina. Udio zaposlenika starijih od 50 godina u upravljačkim pozicijama iznosi 19,79%.

Svaki potencijalni kandidat ima jednaku mogućnost zapošljavanja bez obzira na spol, čemu u prilog govori činjenica kako AD Plastik Grupa već niz godina zapošljava gotovo jednak broj žena i muškaraca. Osnovna plaća zaposlenika na razini Grupe utvrđuje se isključivo prema radnom mjestu i ne postoje razlike u osnovnim plaćama i naknadama između muškaraca i žena.

Svi zaposlenici AD Plastik Grupe tretiraju se jednako, s dostojanstvom i poštovanjem, bez obzira na etničku, vjersku, jezičnu, spolnu, dobnu ili kulturnu pripadnost. Ne tolerira se diskriminirajuće postupke bilo koje vrste i koristi se kompetentnost kao jedina osnova za donošenje odluka u svim aspektima zapošljavanja, uključujući regrutiranje, razvoj i promicanje.

Spolna struktura upravljačko-rukovodećih pozicija za 2015. godinu

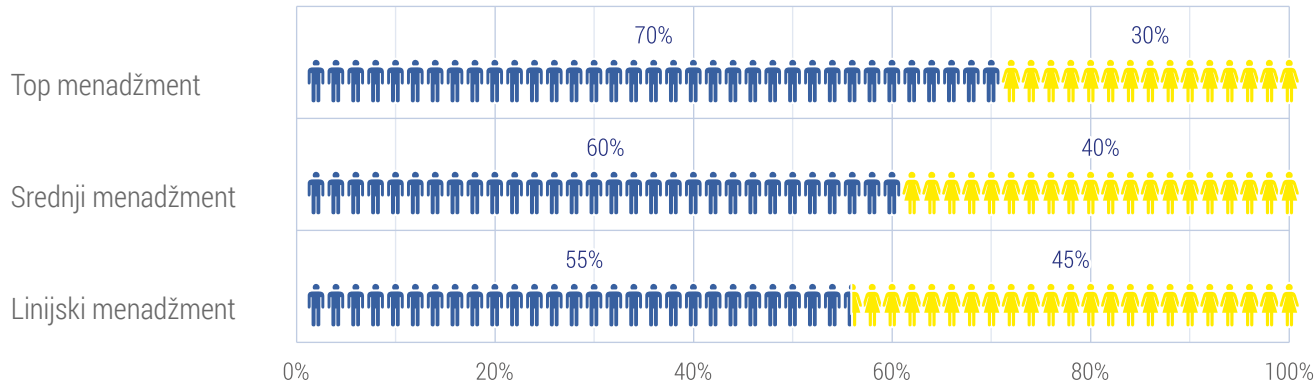

## Različitost i jednake mogućnosti

U izvještajnom razdoblju su prema kriteriju radnih odnosa provjereni svi dobavljači AD Plastika u Hrvatskoj i rezultati pokazuju kako svi ispitanici poštuju navedene kriterije, što je ukupno 48% dobavljača Grupe. Provjera je rađena preko Upitnika o usklađenosti sa zahtjevima sustava ISO 9001 ili ISO TS 16949, ISO 14001 i smjernicama za društveno odgovorno poslovanje (Questionnaire: Compliance with Quality management system

ISO 9001 or ISO TS 16949, Enviromental management system ISO 14001 and Corporate social responsibility). Dobavljači proizvodnih lokacija u Rusiji i Srbiji nisu provjereni u izvještajnom razdoblju, ali provjera je planirana u sljedećem razdoblju.

Tijekom izvještajnog razdoblja pokrenuto je ukupno deset sporova na razini Grupe vezano za radne odnose. U Kalugi je po-

krenuto osam sporova, u Vintajuu i Mladenovcu po jedan, dok u Hrvatskoj nije bilo niti jednog spora. Pokrenuti su putem formalnih mehanizama, a u istom razdoblju svi sporovi su obrađeni i riješeni. Također su tijekom 2015. godine riješena još tri spora vezana za radne odnose u Mladenovcu koji su pokrenuti prije navedenog razdoblja.

Dobna struktura upravljačko-rukovodećih pozicija za 2015. godinu

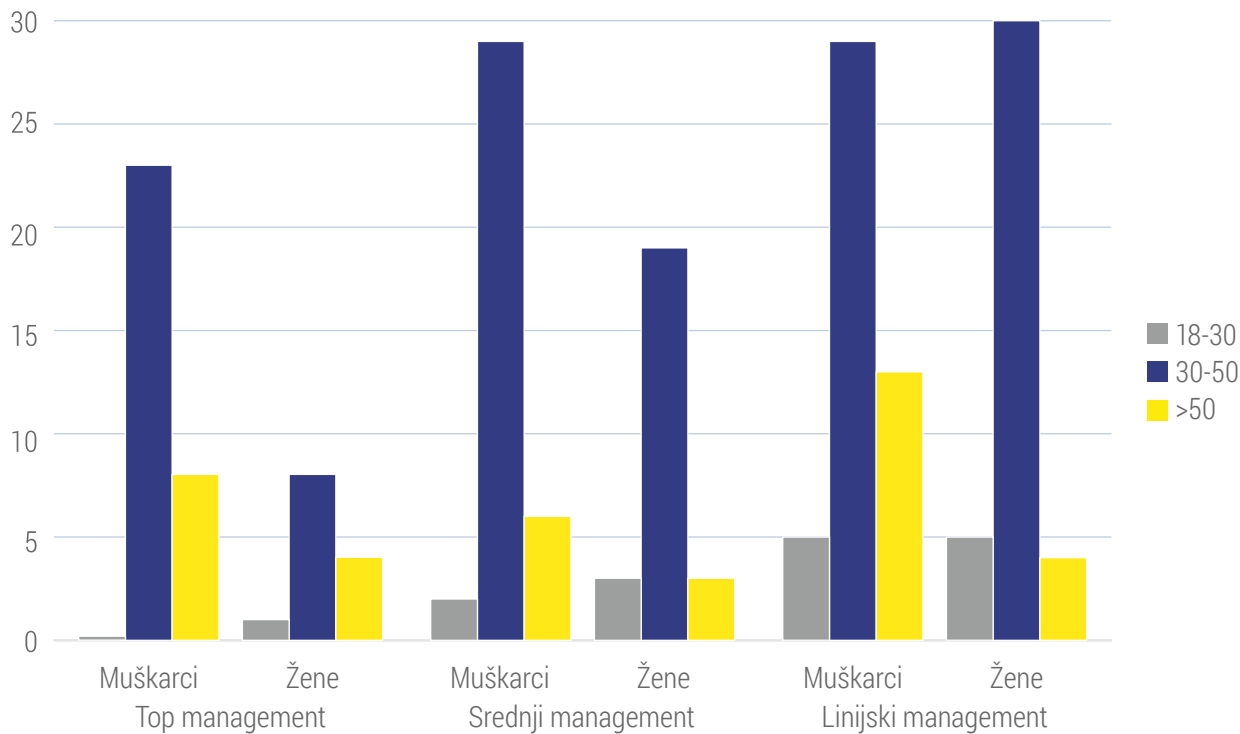

Spolna i dobna struktura Uprave za 2015. godinu

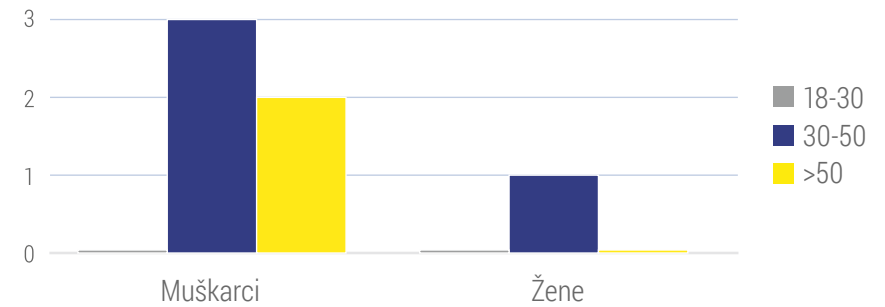

Spolna i dobna struktura Revizorskog odbora za 2015. godinu

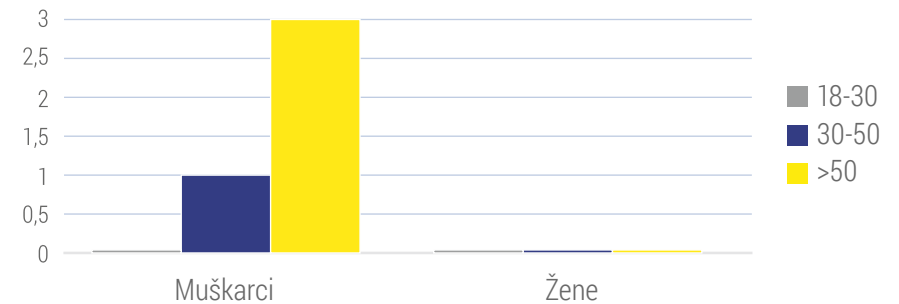

## Ljudska prava

AD Plastik Grupa ne zapošljava osobe mlađe od 15 godina, što je definirano i dodatnim internim aktima. U izvještajnom razdoblju nije sklopljen niti jedan ugovor o radu s osobama mlađim od 15 godina, kao ni u prethodnim izvještajima. Služba ljudskih resursa iznimno vodi računa o dobi u selekcijskim procesima kandidata.

Obuke zaposlenika o politikama i aspektima ljudskih prava provedene su na lokaciji u Kalugi i to dva sata po zaposleniku, tako da je u izvještajnom razdoblju provedeno sveukupno **450 sati** obuke o ljudskim pravima. Nije zaprimljena niti jedna prijava slučajeva diskriminacije, niti je bilo sporova vezano za ljudska prava.

U izvještajnom razdoblju svi dobavljači AD Plastika u Hrvatskoj provjereni su prema kriteriju slobodnog radničkog udruživanja i poštivanja ljudskih prava putem Upitnika o usklađenosti sa zahtjevima sustava ISO 9001 ili ISO TS 16949, ISO 14001 i smjernicama za društveno odgovorno poslovanje (Questionnaire: Compliance with Quality management system ISO 9001 or ISO TS 16949, Environmental management system ISO 14001 and Corporate social responsibility). Na temelju provedenog upitnika koji sadrži pitanja iz područja slobode udruživanja i kolektivnog pregovaranja, svi ispitani dobavljači poštuju ljudska prava i prava radnika na slobodno udruživanje.

Provjera nije napravljena prema dobavljačima proizvodnih lokacija u Rusiji i Srbiji, ali se planira u sljedećem periodu.



## Društvo

### Borba protiv korupcije

Antikorupcijska politika još nije izrađena kao zaseban dokument, ali je sastavni dio Kodeksa poslovanja AD Plastik Grupe koji se nalazi na internet stranicama kompanije. Prema navedenom Kodeksu nitko od zaposlenika ne smije sudjelovati u korupciji bilo kakvog oblika, a svaki zaposlenik od kojeg je traženo ili kojemu je ponuđeno mito, obvezan je prijaviti ovakvu situaciju službi pravnih poslova. U 2015. godini nije bilo prijava o situacijama koje bi mogle imati indicije mita i/ili korupcije. U izvještajnom razdoblju nije bilo antikorupcijskih obuka unutar kompanije.

### Javne politike

AD Plastik Grupa zalaže se za transparentno i javno zagovaranje različitih javnih politika putem poslovnih i interesnih organizacija, javnim nastupima, stručnim raspravama ili direktnim prijedlozima i komentarima nadležnom tijelu. Ne podržavamo bilo kakvo materijalno i financijsko podupiranje političkih stranaka, niti davanje političkih priloga.

Nije pokrenut niti jedan pravni postupak zbog ponašanja u surotnosti s načelom tržišnog natjecanja, antitrustovske i monopolističke prakse.

Nije bilo značajnih novčanih kazni i nenovčanih sankcija zbog nepridržavanja zakona i propisa u izvještajnom razdoblju na razini AD Plastik Grupe.





## Društvo

### Zdravlje i sigurnost kupaca

Za sve proizvode koje AD Plastik Grupa razvija, od planiranja dizajna i razvoja proizvoda, kroz provjere, verifikaciju i validaciju svake faze dizajna i razvoja pa do odlaganja istog nakon završetka upotrebnog perioda, u skladu sa zakonskim odredbama pridržava se svih propisa i standarda kupaca te direktiva autoindustrije u skladu sa zakonskim odredbama.

Provodi se procjena radi poboljšanja utjecaja na zdravlje i sigurnost za sve proizvode uzimajući u obzir ispunjavanje predviđene funkcije proizvoda ili usluge kako ne bi predstavljali rizik po zdravlje ili sigurnost.

U izvještajnom periodu nema zabilježenih slučajeva nepridržavanja propisa i dobrovoljnih kodeksa u vezi s utjecajem proizvoda na zdravlje i sigurnost.

### Označavanje proizvoda i usluga

Svi proizvodi AD Plastik Grupe posjeduju deklariranu kvalitetu i karakteristike te su sigurni i zdravstveno prihvatljivi za daljnju upotrebu. Vodi se stalna briga o pravilnim i korisnim oznakama osiguranom odlaganju nakon završetka upotrebnog perioda u skladu sa zakonskim odredbama pridržavajući se svih ostalih propisa i standarda.

U podacima o proizvodima i uslugama navodi se izvor sastavnih dijelova proizvoda ili usluge, sadržaj (osobito u pogledu tvari koje mogu utjecati na okoliš ili društvo), sigurnost uporabe proizvoda ili usluge te zbrinjavanje proizvoda i utjecaji na okoliš.

Kako najveći dio proizvoda čine proizvodi od plastike, zajedno s kupcima vodi se briga o poboljšanju mogućnosti reciklaže u

cilju smanjenja utjecaja na okoliš nakon isteka životnog ciklusa proizvoda. Kupci su razvili indikatore recikliranja za svoje dobavljače koji omogućuju procjenu životnog ciklusa i integraciju mogućnosti recikliranja od faze dizajna, pregovora s kupcem, mjerenja napravljenih pomaka te napretka u ekološki prihvatljivom dizajnu. Svi proizvodi udovoljavaju navedenim zahtjevima postavljenim od kupaca.

Sastavni dio aktivnosti koje se provode s proizvođačima automobila su i posebni testovi za zdravlje i sigurnost koje moraju zadovoljiti svi proizvodi kako bi bili u potpunosti sigurni za krajnjeg kupca, a sve u cilju brige za njihovo zdravlje i sigurnost.



## Društvo

### Kupci

Jedan od najvažnijih parametara koji se prati u poslovnom procesu s kupcem u autoindustriji je kvaliteta. Kvaliteta proizvoda i procesa prati se po formiranim obrascima od strane kupca (posebni informatički portali), a rezultati se evidentiraju za određena vremenska razdoblja. Takozvani rejting dobavljača osnovni je preduvjet za ugovaranje novih poslova. U 2017. godini planiramo uvesti dodatni upitnik za mjerenje zadovoljstva kupaca koji će sadržavati pitanja vezana za kvalitetu proizvoda, komunikaciju, logistički i financijski segment.

U izvještajnom razdoblju nije bilo pritužbi vezano za privatnost kupca, nepridržavanje propisa i dobrovoljnih kodeksa o proizvodu i usluzi, niti novčanih kazni za nepridržavanje zakona i propisa koji se tiču ponude i upotrebe proizvoda i usluga.

### Marketinške komunikacije

AD Plastik Grupa pridržava se Hrvatskog kodeksa oglašavanja i ima izrađen vlastiti Kodeks oglašavanja koji je primjenjiv za sve oblike tržišnog komuniciranja. U izvještajnom periodu nije zabilježen niti jedan slučaj nepridržavanja propisa i dobrovoljnih kodeksa u vezi s tržišnim komunikacijama.

Kompanija ne prodaje zabranjene ili osporene proizvode ni na jednom tržištu, niti je to predmet upita dionika ili javne rasprave.





## Komparativna tablica pokazatelja GRI-a i Global Compacta

	Načelo UNGC	Stranica
<b>Profil</b>		
<b>Strategija i analiza</b>		
G4-1 Izjava predsjednika Uprave		4
<b>Organizacijski profil</b>		
G4-3 do G4-13	Načelo 3 i 6	5 - 21
<b>Obveze prema vanjskim inicijativama</b>		
G4-14 do G4-16	Načelo 1, 2, 3, 4, 5, 6, 7, 8, 9,10	22
<b>Identificirani materijalni aspekti i granice</b>		
G4-17 do G4-23		23
<b>Uključivanje dionika</b>		
G4-24 do G4-27		25 - 28
<b>Profil izvještaja</b>		
G4-28 do G4-33	Načelo 3	68 - 69
<b>Upravljanje</b>		
G4-34 do G4-53		30 - 33
<b>Etika i integritet</b>		
G4-56	Načelo 1-10	34
<b>Specifični standardni podaci</b>		
<b>Ekonomski pokazatelji</b>		
G4-EC1	Načelo 6	36
G4-EC3		36
G4-EC4		37
G4-EC5	Načelo 6	36

	Načelo UNGC	Stranica
G4-EC6	Načelo 6	37
G4-EC8		37
G4-EC9		37
<b>Okolišni pokazatelji</b>		
G4-EN1	Načelo 7, 8	40
G4-EN2	Načelo 8 i 9	40
G4-EN3	Načelo 7 i 8	41
G4-EN4	Načelo 8	41
G4-EN5	Načelo 8	42
G4-EN6	Načelo 8 i 9	45
G4-EN8	Načelo 7 i 8	43
G4-EN9	Načelo 8	43
G4-EN10	Načelo 8 i 9	43
G4-EN11	Načelo 8	43
G4-EN12	Načelo 8	43
G4-EN13	Načelo 8	43
G4-EN14	Načelo 8	43
G4-EN15	Načelo 7 i 8	44
G4-EN16	Načelo 7 i 8	44
G4-EN18	Načela 7 i 8	45
G4-EN19	Načelo 8 i 9	45
G4-EN20	Načelo 7 i 8	46
G4-EN21	Načelo 7 i 8	46

## Komparativna tablica pokazatelja GRI-a i Global Compacta (nastavak)

	Načelo UNGC	Stranica
G4-EN22	Načelo 8	47 - 48
G4-EN23	Načelo 8	48
G4-EN24	Načelo 8	49
G4-EN25	Načelo 8	49
G4-EN26	Načelo 8	49
G4-EN27	Načelo 8	65
G4-EN29	Načelo 8	49
G4-EN31	Načelo 7, 8 i 9	50
G4-EN32	Načelo 8	51
<b>Društveni pokazatelji</b>		
G4-LA1	Načelo 6	53 - 55
G4-LA2	Načelo 6	53
G4-LA3	Načelo 3 i 6	55
G4-LA4	Načelo 3 i 6	56
G4-LA6	Načelo 1	57
G4-LA8	Načelo 3	56
G4-LA9	Načelo 6	58
G4-LA10		58
G4-LA11	Načelo 6	59 - 60
G4-LA12	Načelo 2 i 6	61 - 62
G4-LA13	Načelo 1 i 6	61
G4-LA14	Načelo 1 i 6	62
G4-LA16		62

	Načelo UNGC	Stranica
<b>Podkategorija: Ljudska prava</b>		
G4-HR1	Načelo 2	34
G4-HR2	Načelo 1	63
G4-HR3	Načelo 4 i 6	63
G4-HR4	Načelo 1, 2, 3 i 6	63
G4-HR10	Načelo 2	63
G4-HR12	Načelo 1, 2	63
<b>Podkategorija: Društvo</b>		
G4-S04	Načelo 10	64
G4-S06	Načelo 10	64
G4-S07	Načelo 10	64
<b>Podkategorija: Zdravlje i sigurnost kupca</b>		
G4-PR1	Načelo 1	65
G4-PR2	Načelo 1	65
G4-PR3	Načelo 8	65
G4-PR4	Načelo 8	66
G4-PR5		66
G4-PR6		66
G4-PR7	Načelo 2	66
G4-PR8		66
G4-PR9		66



## Ostvareni zadaci za 2015. godinu

- Početak implementacije standarda ISO 50001 (Sustav upravljanja energijom) za lokacije Solin i Zagreb - pokrenute su aktivnosti
- Početak implementacije standarda ISO 14001 u AD Plastik Kaluga
- Uvođenja sustava OHSAS 18001 za upravljanje zaštitom zdravlja i sigurnosti na radu za lokaciju ADP Mladenovac - uveden 21.12.2015.
- Uvođenje sustava nagrađivanja zaposlenika - uveden je sustav nagrađivanja AD5
- Razvoj aktivnosti s ciljem povećanja motivacije zaposlenika - poboljšanje internog glasila i uvođenje uređivačkog odbora, ADP sandučići za anonimna pitanja i primjedbe, neformalna druženja, dodatne komunikacijske upute, blagdanski programi
- Usvojen Kodeks o oglašavanju
- Prijelaz na G4 izvještavanje je realiziran



## Zadaci za 2016. godinu

- Implementacija standarda ISO 14001 u AD Plastik Kaluga
- Implementacija standarda ISO 50001 (Sustav upravljanja energijom) za lokacije Solin i Zagreb
- Implementacija standarda ISO 9001 na lokaciji ADP Mladenovac
- Početak implementacije standarda ISO 27001 (Sustav informacijske zaštite) za lokacije Solin i Zagreb
- Razvoj aktivnosti s ciljem povećanja motivacije zaposlenika - ADP Dan, organizacija team buildinga, dani otvorenih vrata Uprave, pokretanje projekta „Ideje i inovacije“
- Veća informiranost i angažiranost ostalih dionika
- Usvajanje politika kvalitete proizvoda, zdravlja i sigurnosti kupaca, zaštite okoliša
- Edukacija menadžmenta o antikorupcijskim pitanjima
- Provođenje procjene dobavljača za lokacije u Rusiji i Srbiji prema Upitniku o usklađenosti

## Mišljenje komisije UV-a HR PSOR-a o Izveštaju o održivosti AD Plastik Grupe za 2015. godinu

Treći Izveštaj o održivosti AD Plastik Grupe, svojim suvremenim pristupom i dizajnom u potpunosti je ispunio svrhu nefinancijskog izvještavanja, a to je razumjeti potrebe i očekivanja dionika za informacijama te dati prikaz nefinancijskih utjecaja poduzeća sukladno njihovim potrebama. Izveštaj uspješno prikazuje rezultate poduzeća unutar Grupe postignute u 2015. godini, a sadržaj je usklađen s G4 smjernicama za izvještavanje o održivosti Globalne inicijative za izvještavanje – Sržna opcija.

Izveštaj o održivosti Grupe za 2015. pisan je jasno i razumljivo, pregledno su predočeni podaci, a pojedini su aspekti veoma detaljno opisani. U izvještaju su se poštivala načela izvještavanja čime se nastojao osigurati ravnomjeren prikaz svih važnih značajki poslovanja, povezanih s održivim razvojem i društvenom odgovornošću.

AD Plastik Grupa rastuća je međunarodna kompanija s ambicijom da postane tržišni lider u Istočnoj Europi u razvoju i proizvodnji automobilskih komponenti. Na tom zahtjevnom tržištu održivo poslovanje jedno je od najvažnijih elemenata konkurentnosti, a razumijevanje očekivanja i interesa dionika nužan preduvjet za uspostavu kvalitetne komunikacije.

Stoga ne čudi da je AD Plastik Grupa u izvještaju istaknula čak 34 materijalna aspekta koji odražavaju značajne ekonomske, okolišne i društvene utjecaje Grupe, odnosno koji bitno utječu na procjene i odluke dionika. Velika većina materijalnih aspekata, njih čak 21 odnosi se na društvenu kategoriju, odnosno zaposlenike i ljudska prava.

Prepoznavanje materijalnih aspekata vrlo je važna odrednica ovog načina izvještavanja. Upravo ti prioriteti čine glavninu izvještaja i usmjeravaju na teme važne za sve dionike. Međutim, suviše veliki broj materijalnih aspekata može značiti da poduzeće nije prepoznalo ključne utjecaje i svoju pažnju usmjerilo na njih. Stoga pohvaljujemo proces definiranja prioriteta i ključnih aspekata sukladno promjenama vanjskih i poslovnih utjecaja. Očekujemo da će se u narednim godinama nastaviti razvoj komunikacije s dionicima upravo na temu sadržaja izvješća o održivosti.

Prošla godina u AD Plastik Grupi bila je uspješna po finansijskom rezultatu, a ovaj se pozitivni rezultat odrazio i na povećano ulaganje u obrazovanje zaposlenika, uveden je novi sustav nagrađivanja i poboljšana je informiranost i komunikacija. Rado bismo u narednim izvještajima vidjeli jasniji prikaz strategije upravljanja ljudskim potencijalima na kojoj se temelji ova uspješna praksa ulaganja u zaposlenike.

Svrha izvještaja nije samo prikazati razumijevanje u primjeni načela društvene odgovornosti, već privući i zainteresirati čitatelje za teme održivosti. Stoga je posebno vrijedna najava da će se sljedeći izvještaji objavljevati jednom godišnje i sadržavati jasne ciljeve za pojedine aspekte kako bi se kvalitetnije i transparentno pratila realizacija. Istovremeno proces izvještavanja AD Plastik Grupa koristi kao proces analize i evaluacije učinka te na njemu temelji plan za proces kontinuiranog unapređenja koji je i glavni cilj izvještavanja. Sa zanimanjem ćemo pratiti ovaj napredak kroz izvještaje koji slijede te pohvaljujemo AD Plastik Grupu na kvalitetno uvedenom procesu.

**Komisija upravnog vijeća HR PSOR-a**





A vibrant green leaf serves as the background. In the center-left, a small, clear plastic globe sits on the leaf's surface. Inside the globe, a dandelion seed head is visible, with some seeds appearing to be blowing away. The lighting is soft, highlighting the texture of the leaf and the clarity of the plastic.

***Your needs. Our drive.***

Solin, studeni 2016. godine

[www.adplastik.hr](http://www.adplastik.hr)